

Franz von
SUPPÈ

Missa pro defunctis
Requiem

Soli (SATB), Coro (SATB)
2 Flauti, 2 Oboi, 2 Clarinetti, 2 Fagotti
4 Corni, 2 Trombe, 3 Tromboni, Timpani, Tamtam
2 Violini, Viola, Violoncello, Contrabbasso

herausgegeben von / edited by
Gabriele Timm & Rainer Bohm

Klavierauszug / Vocal score
Franz von Suppè (Nr. 1–7) & Gabriele Timm (Nr. 8–13)



Carus 40.085/03

Inhalt

Introitus und Kyrie

1. Requiem
Soli (SATB) con Coro 3

Sequenz

2. Dies irae
Coro 14
3. Tuba mirum
Basso solo e Coro 23
4. Rex tremendae
Soli (SATB) con Coro 30
5. Recordare
Soli (SATB) e Coro 34
6. Confutatis
Quartetto (TTBB soli) con Coro 43
7. Lacrimosa
Alto solo e Coro 48

Offertorium

8. Domine Jesu
Coro 52
9. Hostias
Basso solo e Coro 58

Sanctus

10. Sanctus
Coro 62
11. Benedictus
Quartetto a cappella (SATB soli) e Coro 65

Agnus Dei und Communio

12. Agnus Dei
Soli (SATB) con Coro 71

Libera

13. Libera me
Coro 84

Zu diesem Werk liegt folgendes Aufführungsmaterial vor:
Partitur (Carus 40.085), Studienpartitur (Carus 40.085/07), Klavierauszug (Carus 40.085/03),
komplettes Aufführungsmaterial (Carus 40.085/19).

The following performance material is available for this work:
full score (Carus 40.085), study score (Carus 40.085/07), vocal score (Carus 40.085/03),
complete orchestral material (Carus 40.085/19).

Missa pro defunctis

Nr. 1 Requiem

Franz von Suppé
1819 – 1895

Andante grave (♩ = 58)

Flauti
Oboi
Clarinetti
Fagotti
4 Corni
Trombe
3 Tromboni
Timpani
Archi

Fl, Clt, Fag, Cor *pp* VI, Va *pp* + Ottoni *pf*

5

cresc. *fp* *pp* Timp.

11

pp Re - qui-em ae - ter - nam
pp Re - qui-em ae - ter - nam do - na - is

16

p Do - mi-ne. Re - qui-em ., ae - ter - nam do - na e - is
p Do - mi-ne. - ter - nam do - na e - is
p Re - qui-em ., ae - ter - nam do - na e - is
p Re - qui-em ., ae - ter - nam do - na e - is

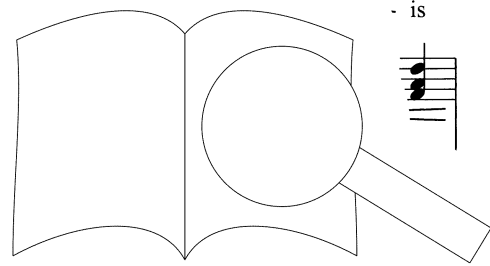

20

fp *pp*

Do-mi-ne: et lux per - - pe-tu-a lu-ce-at e - - is.

Do-mi-ne: et lux per - - pe-tu-a lu-ce-at e - - is.

Do-mi-ne: et lux per - - pe-tu-a lu-ce-at e - - is.

Do-mi-ne: et lux per - - pe-tu-a lu-ce-at e - - is.

fp *pp*

25

Solo *p* con espressione

Te de-cet hy-mnus De-us in Si-red-

Te de-cet hy-mnus De-us in e-bi red-

Te de-cet hy-mnus De-Si-et ti-bi red-

Te de-cet hy-mnus on, et ti-bi red-

Clf, Fag

Archi pizz. *p*

30

p

de-tur .u-sa-lem, vo-tum in Je-ru-sa-lem.

de-tum in Je-ru-sa-lem.

tum in Je-ru- m.

vo-tum in Je-ru- m.

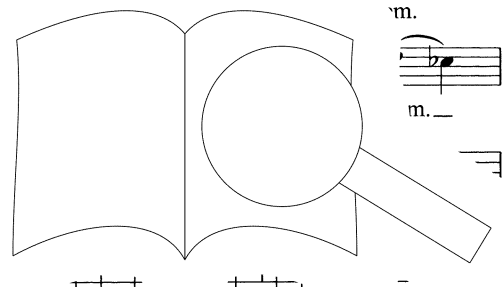

PROBENPARTITUR
Ausgabequalität gegenüber Original evtl. gemindert • Evaluation Copy - Quality may be reduced • Carus-Verlag

35 Tutti *fp* > *fp* > *fp* > Solo *p*

Tutti *fp* > *fp* > *fp* > Solo *p*

Tutti *fp* > *fp* > *fp* > Solo *p*

Tutti *fp* > *fp* > *fp* > Solo *p*

Re - qui - em ae - ter - nam do - na Do - mi - ne: ex - au - di o - ra - ti - o - nem,

Re - qui - em ae - ter - nam do - na Do - mi - ne: ex - au - di o - ra - ti - o - nem,

Re - qui - em ae - ter - nam do - na Do - mi - ne: ex - au - di o - ra - ti - o - nem,

Re - qui - em ae - ter - nam do - na Do - mi - ne. Re - qui - em ae -

40 *cresc.* *fp*

cresc. *fp*

cresc. *fp*

cresc. *fp*

o - ra - ti - o - nem me - am, ad te o - mnis ca - ro ve - ni - et.

o - ra - ti - o - nem me - am, ad te o - mnis ca - r

o - ra - ti - o - nem me - am, ex - a - - di

ter - nam do - na e - is - ne: ex - au - di

45 *p* *fp* > *fp* >

p *fp* > *fp* >

p *fp* > *fp* >

p *fp* > *fp* >

o - ra - ti - o - ner

o - ra - ti -

am.

me - am.

Tutti *fp* > *fp* >

Tutti *fp* > *fp* >

Tutti *fp* > *fp* >

Tutti *fp* > *fp* >

Re - qui - em ae - ter - nam do - na

Re - qui - em ae - ter - nam do - na

Re - qui

Re - qt

49 *fp* > Solo *pp* Tutti *pp*

Do - mi-ne, do - na re - qui - em: et lux per - pe - tu - a lu - ce - at e - is.

Do - mi-ne, do - na re - qui - em: et lux per - pe - tu - a lu - ce - at e - is.

Do - mi-ne, do - na re - qui - em: et lux per - pe - tu - a lu - ce - at e - is.

Do - mi-ne, do - na re - qui - em: do - na e - is.

55 **Allegro moderato** (♩ = 104)

f marcato

Ky - ri - e e - le - i - son, e - le -

f marcato Fl. VI II, Clt. VI I, Ob. Va, Vc, Fag.

60

ste e - le - i - i - son, e - le - i -

e - le - i - son, e - le - i - son, e -

- ie - i - son, e - le - i

- i -

f marcato

son, e - le - i - son. Ky - ri - e e - le - i - son, e - - - le - i - son, e - le - - -

- - le - i - son, e - le - i - son. Chri - ste e - le - i - son, e -

f *marcato*
Chri - - - ste e - le - i - son, e - le - -

son, e - le - - - i - son, e - - - le - i - son, e - le - i - son, e - le - i - son. Ky - ri -

- - i - son. Chri - ste e - le - i - son, e - le - i - son, e

f *marcato*
le - - i - son. Ky - ri - e e - le - i - son, e

- - i - son. Chri - ste e - le - i -

e e - le - i - son. Chri - ste e - - -

Chri -

son, e - le - i

son. Ky - ri - e e - le - i - son, e - le - i - son, e - le - i -

son. Chri - ste e - le - i - son. Ky - ri -

le - i - son. Chri -

son, e - le - i - son. Chri -

PROBENPARTEUR
Ausgabequalität gegenüber Original evtl. gemindert • Evaluation Copy - Quality may be reduced • Carus-Verlag

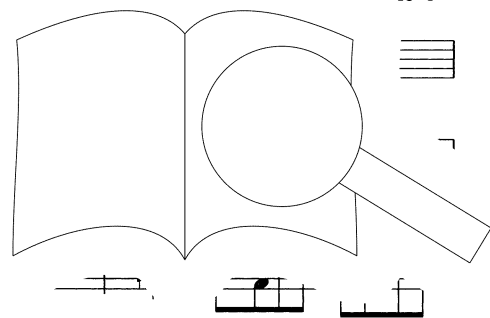

son, e - le - - i - son, e - le - i - son, e - le - i -
 son, e - le - i - son. Ky - ri - e e - le - i - son, e - le - i - son. Chri -
 e - le - i - son, e - le - -
 e - le - i - son, e -

son, e - le - i - son. Chri - ste e - le - i - son, e - le - i
 ste e - le - i - son. Chri - ste e - le - i - son, e
 - - i - son. Ky - ri - e e - le - i -
 le - i - son. Chri - ste e - l e son, e - le - i -

ff *marcato*

ff *Tutti*

son, e - le - i - son.
 son,
 son, e -
 i - son. Ky - ri - e e - le - i -
 e - le - i - son. Ky - ri -
 i - son. Ky - ri -

ff *marcato*

ff *marcato*



107

ff >

Ky - ri - e e - le - i - son, e - - -

son, e - le - i - son. Ky - ri - e e - le - i - son. Ky - ri - e e - le - i - son, e -

ff > *marcato*

e e - le - i - son. Ky - ri - e e - le - i - son. Ky - ri - e. Ky - ri -

- - i - son. Ky - ri - e e - le - i - son. Ky - ri - e e - le - i - son, e - -

113

le - i - son, e - le - i - son, e - le -

le - i - son, e - le - i - son, e - i

e e - le - i - son, e - le - i - son.

- - - le - i - son. - i - son.

ff

118

le - i - son. e - le - i - son. Ky - ri - e e -

i - son. Chri - ste e - le - i - son.

- i - son.

le - i - son.

PROBENPARTITUR

Ausgabequalität gegenüber Original evtl. gemindert • Evaluation Copy - Quality may be reduced • Carus-Verlag

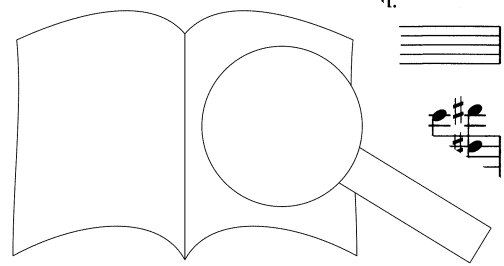

le - i - son. Ky - ri - e e - le - i - son. Ky - ri - e e -

Chri - ste e - le - i - son. Chri - ste e - le - i -

Chri - ste e - le - i - son. Chri - ste e - le - i -

Chri - ste e - le - i - son. Chri - ste e - le - i -

le - - - - - i - son,

son, e - le - i - son, e - le - i - son, e - le -

son, e - le - - - i - son, e - - - - son, e - le - i -

son, e - le - i - son, e - le - i - son

e - le - i - son. y - ri - e e - le - i - son, e - le -

- i - son... - i - son, e - - - - -

son, f

son, f

Ob

vi

PROBENPARTITUR

Ausgabequalität gegenüber Original evtl. gemindert • Evaluation Copy - Quality may be reduced • Carus-Verlag

- - - i - son, e - - le - i - son, e - le - i - son, e - - - le - i -
 - - le - i - son, e - le - - - i - son, e - le - i -
 Ky - ri - e e - le - i - son, e - le - i -
 e e - le - i - son, e - le - - - i - son.

Vc, Kb *ff* Tutti

son, e - le - i - son, e - - - le - i - son, e - le - i -
 son. Ky - ri - e e - le - i - son. Ky - ri -
 son. Ky - ri - e e - le - i - son. - le - i -

son, e - le - - - i - son. Chri - ste e -
 son. Chri - ste - - - i - son. *ff* Ky - ri - e,
 son (- - - i - *ff* ri - e,

PROBEPARTITUR
 Ausgabequalität gegenüber Original evtl. gemindert • Evaluation Copy - Quality may be reduced • Carus-Verlag

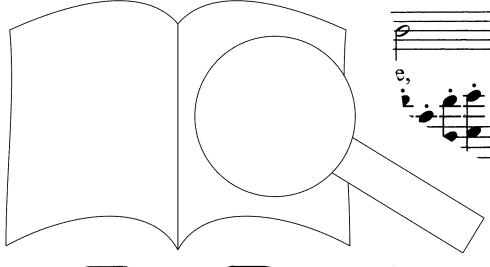

le - i - son. Chri - ste e - le - i - son. Chri - ste e -

Ky - ri - e e - le - i - son. Ky - ri - e e - le - i - son.

Ky - ri - e e - le - i - son. Ky - ri - e e - le - i - son.

Ky - ri - e e - le - i - son. Ky - ri - e e - le - i - son.

le - i - son. Chri - ste e - le - i - son.

Ky - ri - e e - le - i - son. Ky - ri - e e

Ky - ri - e e - le - i - son. Ky - ri - e

Ky - ri - e e - le - i - son. e

8va...

le - - - - - i - son, e - le - - - i - son.

son, e - le - - - - - n, e - le - i - son, e - le - - i - son.

son, e i - son, e - le - i - son.

e - le - i - son, e - le - i -

Adagio (♩ = 50)

ff

ff

ff

tr

PROBEPARTITUR
 Ausgabqualität gegenüber Original evtl. gemindert • Evaluation Copy - Quality may be reduced • Carus-Verlag

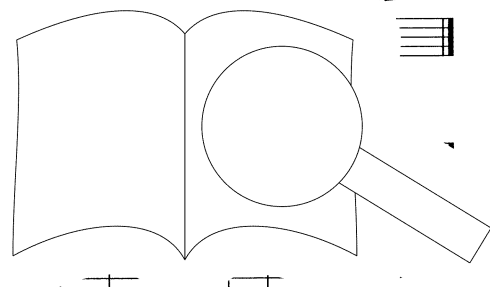

Nr. 2 Dies irae

Allegro assai (♩ = 92)

ff *ff* *ff* *ff*

Di - - - es i - -
Di - - - es i - -
Di - - - es i - -
Di - - - es

Allegro assai (♩ = 92)

Archi *ff* Clt, Fag, Cor *ff*

ff *ff* *ff* *ff* *ff* *ff*

rae, di - - - es il - - - la, sol-vet
rae, di - - - es il - - - la, sol-vet
rae, - - - es il - - - la, sol-vet
rae, - - - es il - - - la, sol-vet

ff *ff*

es, Cor *ff*

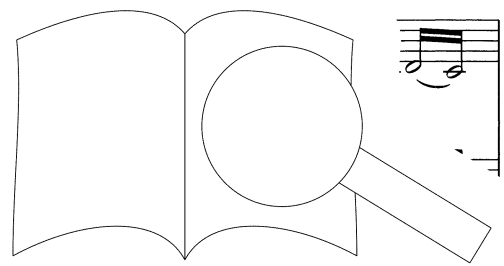

PROBEPARTITUR
Ausgabequalität gegenüber Original evtl. gemindert • Evaluation Copy - Quality may be reduced • Carus-Verlag

11 *ff*

sae - clum in - fa - vil - la: te - ste Da - vid cum Sy - bil - la. Di - es i - rae, di - es

sae - clum in - fa - vil - la: te - ste Da - vid cum Sy - bil - la.

sae - clum in - fa - vil - la: te - ste Da - vid cum Sy - bil - la.

sae - clum in - fa - vil - la: te - ste Da - vid cum Sy - bil - la.

ff VII, Fl, Ob

17

il - la. Di - es i - rae, di - es il -

ff Di - es i - rae, di - es

ff Di - es i - rae, di - es il - la,

ff Di - es i - rae,

ff i - rae, di - es

ff il - la,

Fag, Cor

ff Tutti

23 *ff*

sol - vet sae - clum in fa - vil - la, in fa - vil - la, in fa - vil - la,

sol - vet sae - clum in fa - vil - la, in fa - vil - la, in fa - vil - la,

il sol - vet sae - clum in fa - vil - la, in fa - vil - la, in fa - vil - la,

sol - vet sae - clum in fa - vil - la, in fa - vil - la, in fa - vil - la,

ff Timp

PROBENPARTITUR

Evaluation Copy - Quality may be reduced • Carus-Verlag

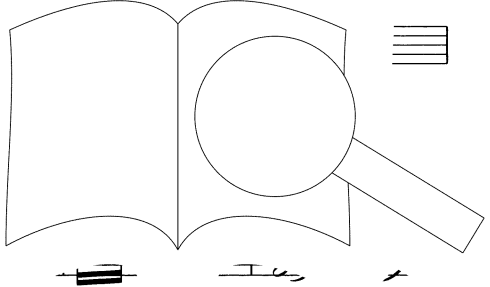

ff

ff

la. Di - es i - rae, di - es

ff

la: te - ste Da - vid cum Sy - bil - la, te - ste Da - vid cum Sy -

ff

la: te - ste Da - vid cum Sy - bil - la, te - ste Da - vid cum Sy -

ff

la: te - ste Da - vid cum Sy - bil - la, te - ste Da - vid cum Sy -

ff

ff

ff

il - la. Di - i

ff

bil - la. Di es i

ff

bil - la. - es i

ff

bil - es i

ff

37

ff rae, di - es il -

ff rae, di - es il -

ff rae, di - es il -

ff rae, di - es il -

41

ff la, di - es i - rae, di - es il - la.

ff la, di - es i - rae, di - es il -

ff la, di - es i - rae, di - es il -

ff la, di - es i - rae, di - es il -

tre-mor est fu-

Quan-tus tre-mor est fu-

46

ff Di rae,

ff tu -

ff es i - rae, quan-de

ff es i - rae, quan-c

51 *ff* *ff* *ff*

di - es il - la. Di - es
 di - es il - la. Di - es
 di - es il - la, cun-cta stri-cte dis-cus - su-rus! Di - es
 di - es il - la, cun-cta stri-cte dis-cus - su-rus! Di - es

f *ff* *p* *f*

56 *ff* *ff* *ff* *p* *ff*

i - rae, di -
 i - rae, di - rae,
 i - rae, di-es i - rae, di-es il - la, i - rae,
 i - rae, di-es i - rae, di-es il - la, es i - rae, di -

ff *p* *ff*

61 *cresc.* *ff* *ff* *ff*

di - es il sae - clum in fa - vil -
 di - vet sae - clum in fa - vil -
 di sol - vet sae - clum in fa - vil -
 la, sol - vet, sol-vet sae

cresc. *ff*

PROBENPARTITUR
 Ausgabqualität gegenüber Original evtl. gemindert • Evaluation Copy - Quality may be reduced • Carus-Verlag

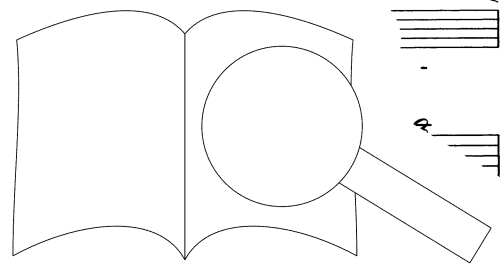

67 *ff*

- - la. Di - es i - rae,

ff

- - la: te - ste Da - vid cum Sy - bil - la, te - ste

ff

- - la: te - ste Da - vid cum Sy - bil - la, te - ste

ff

- - la: te - ste Da - vid cum Sy - bil - la, te - ste

71 *ff* *ff*

di - es il - la. - es

Da - vid cum Sy - bil - es

Da - vid cum Sy Di - es

Da - vid la. Di - es

75 *ff* *ff*

i - rae, di - - - es

i - rae, di - - - es

i - rae, di - - - es

i - rae, di - - - es

ff *ff*

79 *ff* *ff*

il - la, di - - - rae, di - es il -

il - la, - - - rae, di - es il -

il - - - es i - - - rae, di - es il -

il di - es i - - - rae, di - es il -

ff

PROBEPARTITUR

Ausgabequalität gegenüber Original evtl. gemindert • Evaluation Copy - Quality may be reduced • Carus-Verlag

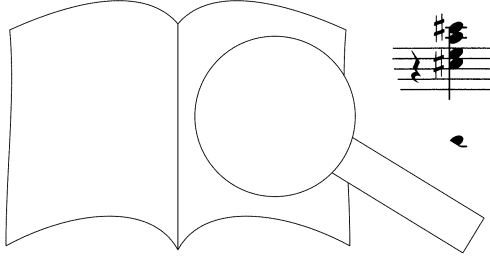

ju - dex est ven - tu - rus, cun - cta stri - - cte

ju - dex est ven - tu - rus, cun - cta stri - - cte

ju - dex est ven - tu - rus, cun - cta stri - - cte

ju - dex est ven - tu - rus, cun - cta stri - - cte

dis - cus - su - rus, cun - cta stri - cte dis - cus - su - -

dis - cus - su - rus, cun - cta stri - cte dis - cus - quan - do

dis - cus - su - rus, cun - cta stri - cte quan - do

dis - cus - su - rus, cun - cta stri - rus, quan - do

ju - dex un - cta stri - cte dis - cus - su - - rus!

ju - dex cun - cta stri - cte dis - cus - su - - rus!

ju - dex un - cta stri - cte dis - cus - su - - rus!

ju - dex un - cta stri - cte dis - cus - su - - rus!

ju - dex un - cta stri - cte dis - cus - su - - rus!

ju - dex un - cta stri - cte dis - cus - su - - rus!

PROBENPARTITUR

Ausgabequalität gegenüber Original evtl. gemindert • Evaluation Copy - Quality may be reduced • Carus-Verlag

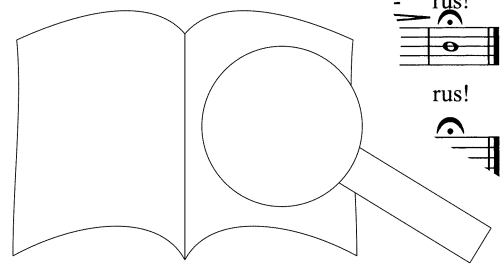

Nr. 3 Tuba mirum

Andante grave (♩ = 50)

6

Trb *f* *p* *f*

6

p *ff* *ff*

11

p *ff* *ff*

17 Basso solo

p *p*

ar-gens so - num per se-pul-cra re - gi-

22

fp *pp*

o - nnes, co - - get o-mnes

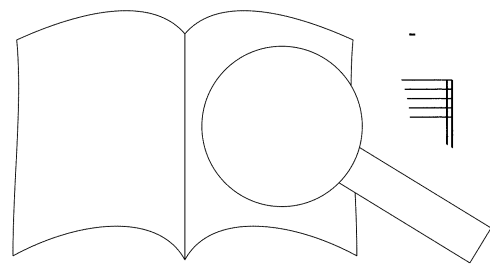

Andante funebre (♩ = 50)

27

Tutti *pp*

Mors stu-pe - bit et na - tu - ra, cum re-sur - get

Tutti *pp*

Mors stu-pe - bit et na - tu - ra, cum re-sur - get

num.

pp Archi

Timp *pp*

30

cre - a - tu - ra, ju - di - can

cre - a - tu - ra, ju - di - can - ti

pon - su - ra.

33

p

pro - fe - re - tur,

ptus pro - fe - re - tur,

Tutti *p*

ber scri - ptus pro tur,

Tutti *p*

Li - ber scri - ptus

- re -

24

PROBENPARTITUR

Ausgabequalität gegenüber Original evtl. gemindert • Evaluation Copy - Quality may be reduced • Carus-Verlag

in quo to - tum con - ti -

in quo to - tum con - ti - ne - tur, con - ti - ne - tur,

in_ quo to - tum, in quo to - tum con - ti - ne - tur, con - ti - ne - tur,

tur, in_ quo to - tum con - ti - ne -

ne - tur, un - de mun - dus

un - de_ mun - dus, un - de mun - dus ju - di -

un - de_ mun - dus, un - de mun - dus tu - a - di - ce - tur.

tur, un - de_ mun - dus Ji - ce - tur.

Solo

er - go cum se - d

tet

PROBENPARTITUR
 Ausgabequalität gegenüber Original evtl. gemindert • Evaluation Copy - Quality may be reduced • Carus-Verlag

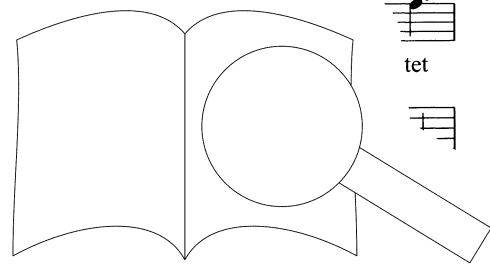

42

ap - pa-re - bit: nil in - ul - tum re - ma - ne - bit,

+Fl, Clt

45

nil in - ul - tum re

+Fag

47

sum mi - ser tunc di - ctu - rus?

mf Quid sum mi - ser tunc di - ctu - rus?

mf Quid sum mi - ser tunc di - ctu - rus?

Tutti *mf* ma - ne - bit. Quid sum

Tutti *mf* ctu - rus?

50

cresc.

Quem pa - tro - num ro - ga - tu - rus? Cum vix ju - stus
 Quem pa - tro - num ro - ga - tu - rus? Cum vix ju - stus
 Quem pa - tro - num ro - ga - tu - rus? Cum vix ju - stus
 Quem pa - tro - num ro - ga - tu - rus? Cum vix ju - stus

53

sit se - cu - rus. Quid sum mi -
 sit se - cu - rus. Quid sum mi -
 sit se - cu - rus. Quid sum se tunc
 sit se - cu - rus. Quid sum r tunc

55

di - ctu - rus? - tro - num ro - ga - tu - rus?
 di - ctu pa - tro - num ro - ga - tu - rus?
 di - Quem pa - tro -
 Quem pa - t

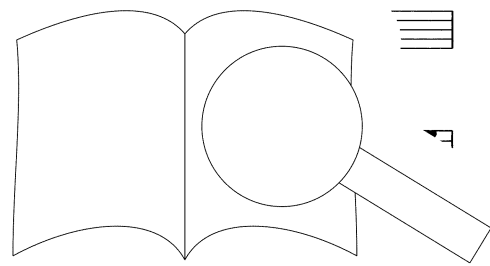

PROBENPARTITUR
 Ausgabequalität gegenüber Original evtl. gemindert • Evaluation Copy - Quality may be reduced • Carus-Verlag

57

Cum vix ju - stus sit se - cu - rus, sit se - cu -

Cum vix ju - stus sit se - cu - rus, sit se - cu -

num sit se - cu -

Cum vix ju - stus sit se - cu - rus, sit se - cu -

f *pp* *f* *pp* *f* *pp* *f* *pp*

59

rus.

rus.

rus.

rus. *Solo* *f* *fp* *f* *fp*

Quid sum mi - ser, quid sum mi - ser

61

id sum mi - ser tunc

Quid sum mi - ser tunc

Quid sum mi - ser tunc

Tutti *p*

ctu - rus? Quid

PROBE-PARTITUR

Ausgabequalität gegenüber Original evtl. gemindert • Evaluation Copy - Quality may be reduced • Carus-Verlag

70

dimin. *pp*
 sit se-cu - rus, sit se-cu - rus, se - cu - rus.
dimin. *pp*
 sit se-cu - rus, sit se-cu - rus, se - cu - rus.
dimin. *pp*
 sit se-cu - rus, sit se-cu - rus, se - cu - rus.
dimin. *pp*
 sit se-cu - rus, sit se-cu - rus, se - cu - rus.

diminuendo
p *mp*

73

L'istesso tempo (♩ = 50)

fp *p* *fp*

Trb

Nr. 4 Rex tremendae

Maestoso pesante (♩ = 63)

tre - men-dae ma - je - sta - -
 Rex tre - men-dae ma - je - sta - -
 Tutti *f*
 Rex tre - men-dae ma - je - sta - -
 Tutti *f*
 Rex
 Ob.



7

tis, qui sal - van - dos sal - vas gra - - tis. Rex tre -

tis, qui sal - van - dos sal - vas gra - - tis. Rex tre -

tis, qui sal - van - dos sal - vas gra - - tis. Rex tre -

tis, qui sal - van - dos sal - vas gra - - tis. Rex tre -

13

men - dae ma - je - sta - - tis, qui sal - van - dos sal -

men - dae ma - je - sta - - tis, qui sal - van - d - - - - - al - vas

men - dae ma - je - sta - - tis, qui sa' - - - - - tis, sal - vas

men - dae ma - je - sta - - tis, - vas gra - tis, sal - vas

18

gra - - tis. Solo S. sal - va me, sal - va me, fons pi - e -

gra sal - va me, sal - va me,

gra Sal - va me, sal - va pi - e -

Sal - va me, vi - e -

PROBENPARTITUR

Ausgabequalität gegenüber Original evtl. gemindert • Evaluation Copy - Quality may be reduced • Carus-Verlag

Tutti f

ta - - tis. Sal-va me, sal-va me, sal - va me, fons pi-e - ta - -

sal - va me. Sal-va me, sal-va me, sal - va

ta - - tis. *Tutti f* Sal-va me, sal-va me, fons pi - e - ta - -

ta - - tis. Sal-va me, sal-va me, sal - va me, fons pi-e - ta - -

ff *f* *fz*

Solo p

tis. Rex tre-men - dae ma - je - sta -

me. *Solo p* Sal - va me, sal - vame, fons pi - tis. sal - va me,

tis. *Solo p* Rex tre-men - dae ma qui sal -

tis. *Solo p* Rex tre-men - n. tis, qui sal -

dolce *Va* *VI* *Va*

van - dos sa' tis. *p* Sal-va me, sal-va me,

sa) - e - ta - tis. *p* Sal-va me, sal-va me,

gra - - - tis. *p*

- vas gra - - - tis.

Archi pp

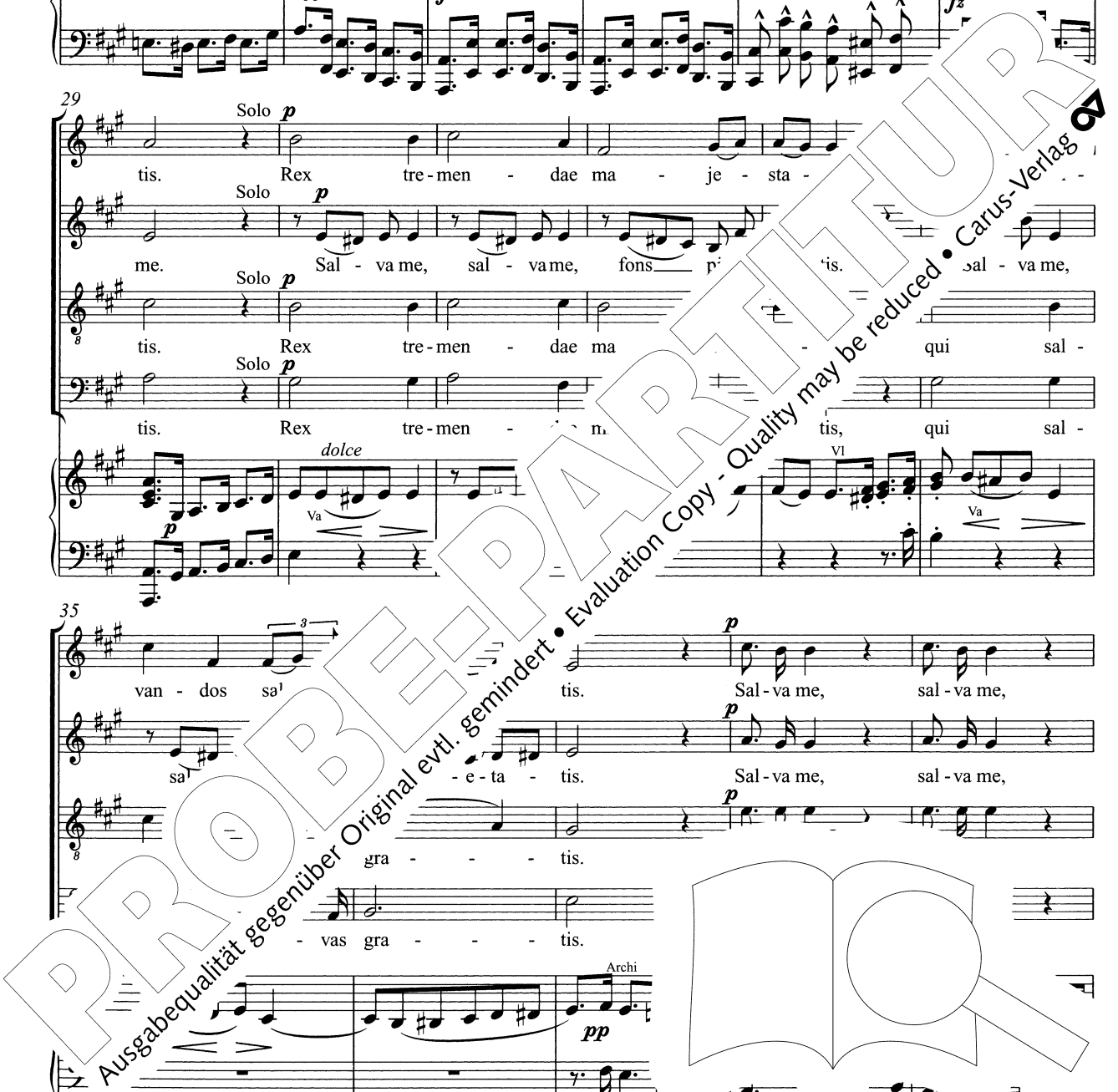

40

Tutti *f*

sal - va me, fons pi - e - ta - - tis. Sal - va me, sal - va me,

sal - va me. Sal - va me, sal - va me,

fons pi - e - ta - - tis. Sal - va me, sal - va me,

sal - va me, fons pi - e - ta - - tis. Sal - va me, sal - va me,

Ob, Cor

ff

45

Solo *p*

sal - va me, fons pi - e - ta - - tis. Sal - va me.

sal - va me. Sal - va

fons pi - e - ta - - tis. Sal - va

sal - va me, fons pi - e - ta - - tis. Sal - va

Sal - va

pp

51

pp

me,

me,

me

me.

al - va me.

Archi

pp

ff

Nr. 5 Recordare

Andante (♩ = 60)

p
Clt, Fag, Archi

fp *pp*

5 *passionato*
Ob

fp *pp*

13 Tenore solo *passionato*

Re - cor-da quod sum cau - sa tu - ae

pp

18

vi - das il - la di - e, ne me perdas il-la di -

pp

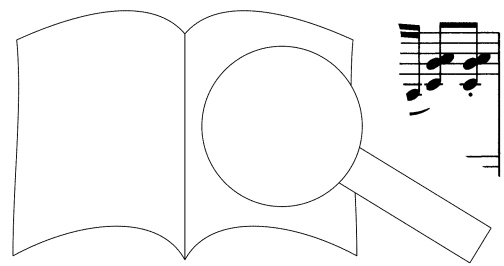

e.

p *pp*

Re - cor - da - re Je - su pi - e, quod sum cau - sa tu - ae vi - ae: ne me per - das il - la di - e, il - la di - e.

p *pp*

Re - cor - da - re Je - su pi - e, quod sum cau - sa tu - ae vi - ae: ne me per - das il - la di - e, il - la di - e.

pp

Ne me per - das il - la di - e, il - la di - e.

p

Ne me per - das il - la di - e.

Cltr

fp

p

Fag

26 Alto solo

appassionato

Quae - rens me, se - di - mi - sti cru - cem

30

pas - oor non sit cas - sus,

Cltr

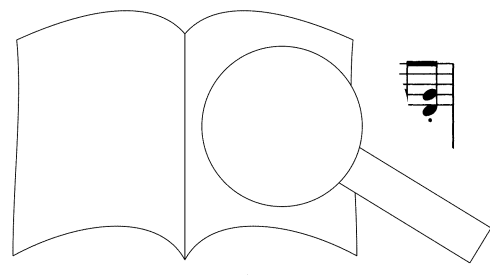

PROBENPARTITUR

Ausgabequalität gegenüber Original evtl. gemindert • Evaluation Copy - Quality may be reduced • Carus-Verlag

sus.

p *pp*

Quae-rens me, se-di-sti las-sus: red-e - mi - sti cru-cem pas-sus: tan-tus la-bor non sit cas-sus, non sit cas - sus.

p *pp*

Quae-rens me, se-di-sti las-sus: red-e - mi - sti cru-cem pas-sus: tan-tus la-bor non sit cas-sus, non sit cas - sus.

p *pp*

Quae-rens me, se-di-sti las-sus: red-e - mi - sti cru-cem pas-sus: tan-tus la-bor non sit cas-sus, non sit cas - sus.

p *pp*

Quae-rens me, se-di-sti las-sus: red-e - mi - sti cru-cem pas-sus: tan-tus la-bor non sit cas-sus, non sit cas - sus.

Quae-rens me, se-di-sti las-sus: red-e - mi - sti cru-cem pas-sus: tan-tus la - bor nor

Fl, Clt

fp *p* *trb* *p*

Fag

38 Sopr solo *appassionato*

Ju - ste ju - dex ul - ti re-mis - si - o - nis, an - te

Solo *p*

Ju -

Solo

dex do - num fac, —

Solo

re - us: cul - pa ru - bet vul - tus me - us: sup - pli-

re - us: cul - pa ru - bet vul - tus me - us.

re - us: cul - pa ru - bet vul - tus me - us.

re - us: cul - pa ru - bet vul - tus me - us:

re - mis - si - o - nis, an - te di - em ra - ti - o - nis.

re - mis - si - o - nis, an - te di - em ra - ti - o - nis.

re - mis - si - o - nis, an - te di - em ra - ti - o - nis.

re - mis - si - o - nis, an - te di - em ra - ti - o - nis.

re - mis - si - o - nis, an - te di - em ra - ti - o - nis.

re - mis - si - o - nis, an - te di - em ra - ti - o - nis.

can - ti par - ce De - us, Qui Ma - ri - am ab - sol -

Qui Ma - ri - am ab - sol -

Qui Ma - ri - am ab - sol -

sup - pli - ce - us, par - ce De - us. Qui Ma - ri - am

PROBE PARTITUR

Ausgabequalität gegenüber Original evtl. gemindert • Evaluation Copy - Quality may be reduced • Carus-Verlag

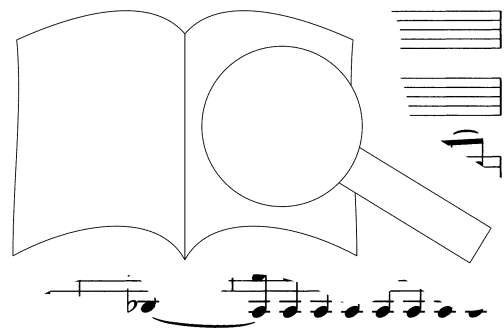

vi - sti, et la - tro - nem ex - au - di - sti, mi - hi quo - que spem de -
 vi - sti, et la - tro - nem ex - au - di - sti, mi - hi quo - que
 vi - sti, et la - tro - nem ex - au - di - sti, mi - hi quo - que
 ab - sol - vi - sti, et la - tro - nem ex - au - di - sti, mi - hi

Empty musical staves for vocal parts.

Legni *crescendo assai* *fp* *p* Archi

61
 di - sti, spem de - di
 spem de - di - sti.
 spem de - di - sti.
 quo - que spem

Ma - ri - am ab - sol - vi - sti, et la - tro - nem ex - au -
 Qui Ma - ri - am ab - sol - vi - sti, et la - tro - nem ex - au -
 Qui Ma - ri - am ex - au -
 Qui Ma - ri - au -

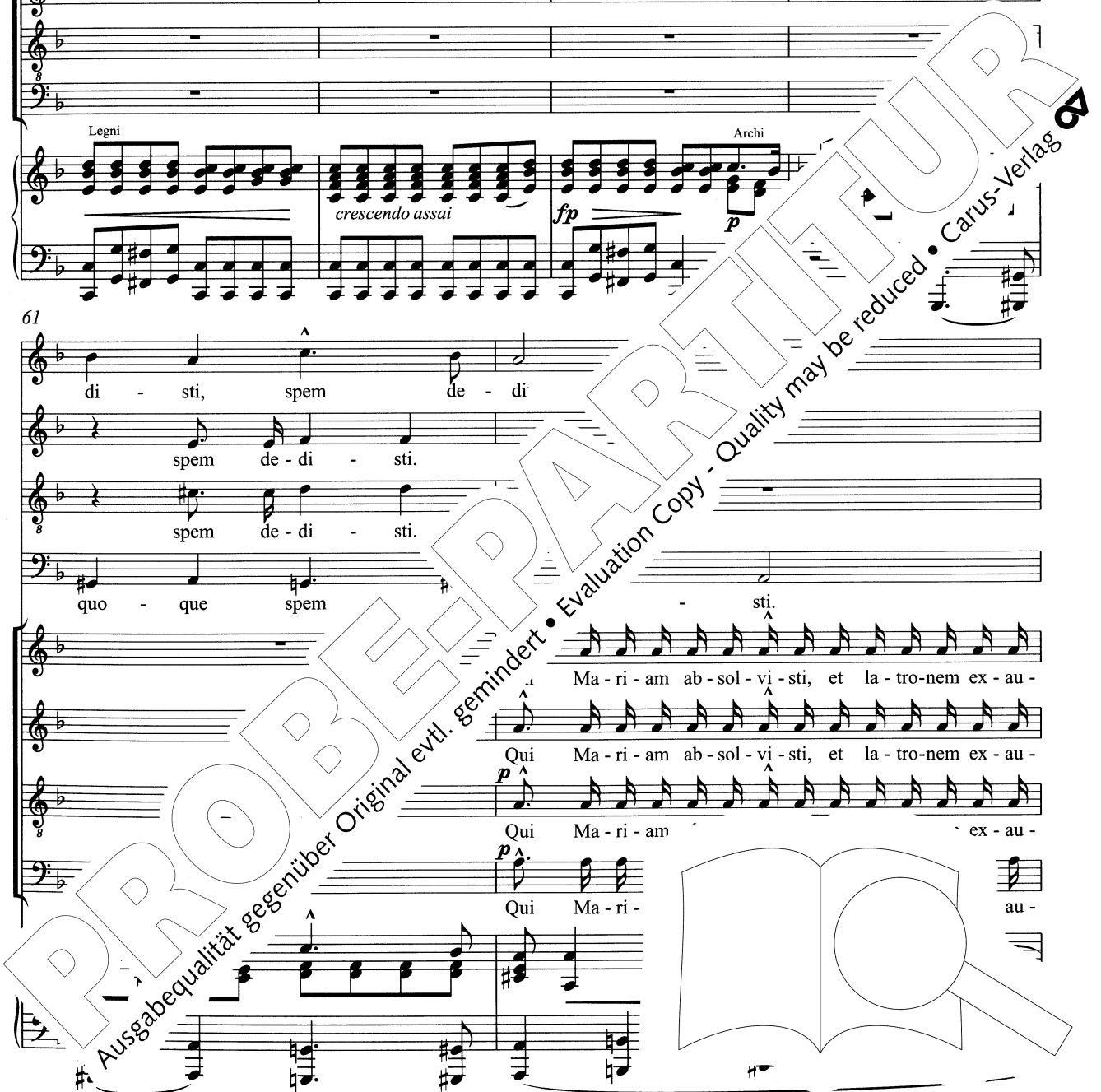

f Pre - ces me - ae non sunt di - gnae: sed tu
f Pre - ces me - ae non sunt di - gnae: sed tu
f Pre - ces me - ae non sunt di - gnae: sed tu
f Pre - ces me - ae non sunt di - gnae: sed tu

di-sti, mi-hi quo-que spem de-di - sti. *p* Pre - ces me-ae non sunt di - gnae:
 di-sti, mi-hi quo-que spem de-di - sti. *p* Pre - ces me-ae non su - e:
 di-sti, mi-hi quo-que spem de-di - sti. *p* Pre - ces me-
 di-sti, mi-hi quo-que spem de-di - sti. *p* Pr

cresc. assai *Tutti* *f*

bo - nus fac be - ni - gne, n - ni cre - mer
 bo - nus fac be - ni - gne, per - en - ni cre - mer
 bo - nus fac be - n. per - en - ni cre - mer
 bo - nus fac ne per - en - ni cre - mer

bo-nus fac be-ni - gne,
 tu bo-nus fac be-ni - gne,
 sed tu bo-nus fac be-ni -
 sed tu bo-nus fac be-ni -



PROBENPARTITUR
 Original evtl. gemindert • Evaluation Copy - Quality may be reduced • Carus-Verlag

i - gne, sed tu bo-nus fac be - ni - - gne, ne per -
 i - gne, fac be - ni - - gne, ne per -
 i - gne, sed tu bo-nus fac be - ni - - gne, ne per -
 i - gne, sed tu bo-nus fac be - ni - - gne, ne per -

p ^ ne per-en-ni cre-mer i - gne, ne per-en-ni cre-mer i-
p ^ ne per-en-ni cre-mer i - gne, ne per-en-ni c
p ^ ne per-en-ni cre-mer i - gne, ne
p ^ ne per-en-ni cre-mer i - gne, ne

en-ni cre-mer i - gne. ves lo - cum prae - sta, et ab
 en-ni cre-mer i - gne. er o - ves lo - cum prae - sta, et ab
 en-ni cre-mer In - ter o - ves lo - cum prae - sta, et ab
 er In - ter o - ves ab

pp Fag, Archi
p

PROBENPARTITUR
 Ausgabequalität gegenüber Original evtl. gemindert • Evaluation Copy - Quality may be reduced • Carus-Verlag

hae - dis me se - que - stra, sta - tu - ens in par - te de - xtra, sta - tu - ens in par - te

hae - dis me se - que - stra, sta - tu - ens in par - te de - xtra, sta - tu - ens in par - te

hae - dis me se - que - stra, sta - tu - ens in par - te de - xtra, sta - tu - ens in par - te

hae - dis me se - que - stra, sta - tu - ens in par - te de - xtra, sta - tu - ens in par - te

de - xtra.

de - xtra.

de - xtra.

de - xtra.

p In - ter o - ves lo - cum r me se - que - stra, sta - tu - ens in par - te de - xtra.

p In - ter o - v a e - dis me se - que - stra, sta - tu - ens in par - te de - xtra.

Nr. 6 Confutatis

Grave (♩ = 54)

Score for Soprano, Alto, Tenor, Bass, and Piano. The piano part is marked *f* and includes the instruction "Legni, Ottoni, Timp, Archi". The vocal parts are marked *Tutti f* and *ff*. The lyrics are: "Con-fu-ta-tis ma-le-di-ctis, con-fu-ta-tis ma-le-".

Score for Soprano, Alto, Tenor, Bass, and Piano. The piano part is marked *pp*. The vocal parts are marked *Tutti ppp* and *ff*. The lyrics are: "di-ctis, flam-mis a-cri-bus ad-di-ctis, di-ctis, flam-mis a-cri-bus ad-di-ctis, Vo-".

Score for Soprano, Alto, Tenor, Bass, and Piano. The piano part is marked *f*. The vocal parts are marked *f*. The lyrics are: "vo-ca-me-cum-be-ne-dic-tis. me-cum-be-ne-dic-tis. Con-fu-".

PROBENPARTITUR
Ausgabequalität gegenüber Original evtl. gemindert • Evaluation Copy - Quality may be reduced • Carus-Verlag

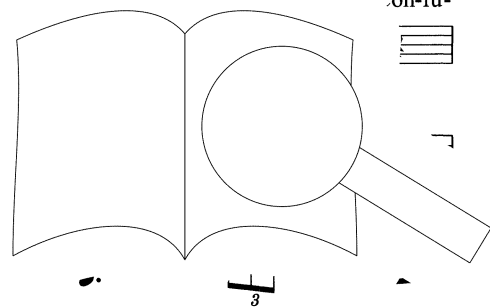

ta - tis ma - le - di - ctis, con - fu - ta - tis ma - le - di - ctis, flam - mis
 con - fu - ta - tis ma - le - di - ctis, flam - mis

a - cri - bus.
 a - cri - bus, flam - mis a - cri - bus ad - d

di - ctis vo - ca me, vo - ca me,
 vo - ca, vo - ca me, vo - ca me,

Fl, Ob

PROBE PARTITUR
 Ausbequalität gegenüber Original evtl. gemindert • Evaluation Copy - Quality may be reduced • Carus-Verlag

ppp
vo - ca.

ppp
vo ca.

Soloquartett *dolce*
O - ro sup-plex et ac - cli - nis, cor con - tri - tum qua - si ci - nis: ge - re

Soloquartett *dolce*
O - ro sup-plex et ac - cli - nis, cor con - tri - tum qua - si ci - nis: ge - re

pp

41 Tenori *f* *fp* *pp*
cu - ram me - i fi - nis, ge - re cu - ram me - i fi - nis: ge - re cu - ram me - i fi - nis, ge - re

Bassi *f* *fp* *pp*
cu - ram me - i fi - nis, ge - re cu - ram me - i fi - nis, ge - re

p

47 *ff* *fp*
cli - nis, - nis: ge - re cu - ram me - i fi - nis, ge - re cu - ram me - i

tum qua - si ci - nis: ge - re cu - r

i

ppp Tutti

Cor con - tri - tum qua - si ci - nis:

Tenori *p* Cor con - tri - tum qua - si ci - nis:

Bassi *p* fi - nis,

fi - nis,

Fl, Ob

VI *pp*

Va *pp*

ge - re cu - ram.

Soli *p* ge - re cu - ram.

ge - re cu - ram me - i fi

Soli *p* ge - re cu - ram me nis,

Fl *fp*

Fl *fp*

pp

ppp Cor con si ci - nis: ge - re

ppp Cor qua - si ci - nis: ge - re

p

Fl, Ob

pp

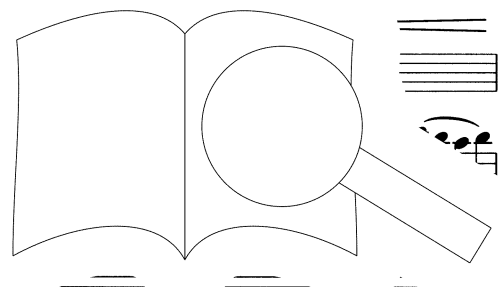

PROBEPARTITUR
Ausgabequalität gegenüber Original evtl. gemindert • Evaluation Copy - Quality may be reduced • Carus-Verlag

Nr. 7 Lacrimosa

Andantino quasi moderato (♩ = 69)

Ob

pp

Cl[#] *sfz*

Archi

6

pp

10 Alto solo *con espressione*

La - cri - mo - sa di - es - il - la, qua - tu - fa -

pp

14

vil - la, ju - di - can - us, ju - di - can - dus ho - mo re -

pp

18

er - go par - ce De - su

22

Do - mi-ne. Hu - ic er - go par - ce De - us. Pi - e

fp *p*

Ob

Fag. Cor I

fp *pp*

25

Je - su Do - mi - ne. Hu - ic er - go par - ce De - us.

29

Je - su, Je - su Do - mi-ne. go par - ce

32

De su Do-mi- ne.

fp *p* *ppp*

fp *ppp*

appassionato

do - na e - is re-qui-em.

fp *fp* *fp*

Re - qui-em, re - qui-em, re - qui-em,

Re - qui-em, re - qui-em, re - qui-em,

Re - qui-em, re - qui-em, re - qui-em,

Re - qui-em, re - qui-em, re - qui-em

con dolore

Clf, Fag, Cor, Timp

fz *fp* *pp* *fp*

42 Alto solo

Do - na e - is re - qui-em, do - qui-em,

Archi *pp*

46

do - na e - is, re - qui-em.

ppp

50

is re - qui-em, do

con dolore

fz *fz*

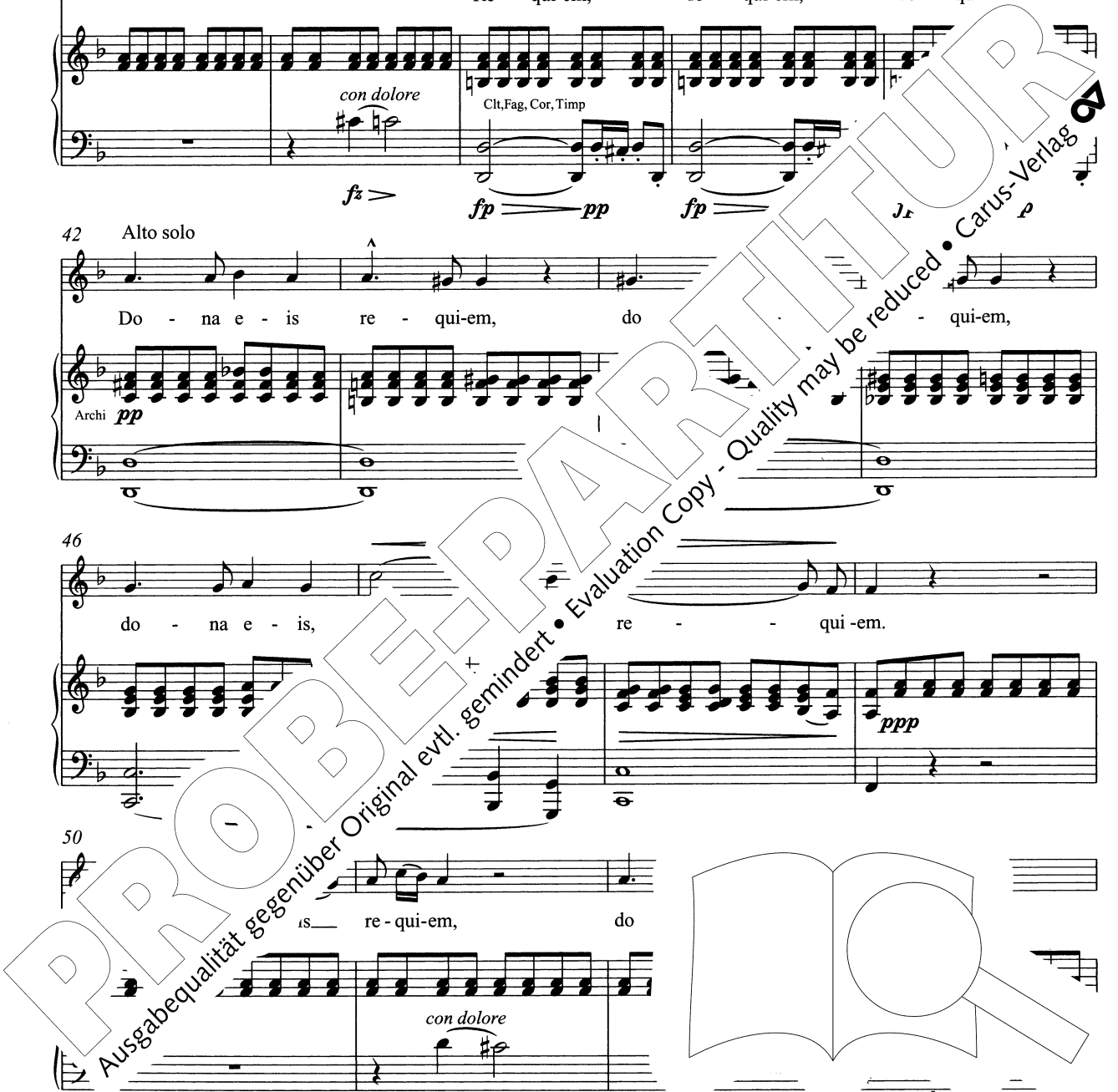

54 *fp* *fp* *fp*

Re - qui-em, re - qui-em, re - qui-em,

Re - qui-em, re - qui-em, re - qui-em,

Re - qui-em, re - qui-em, re - qui-em,

Re - qui-em, re - qui-em, re - qui-em,

Clf, Fag
Cor, Timp

57 *fp* *fp* *fp*

Do - na e - is re - qui-em, do - na e - is

Archi *pp*

61

do - na e - is, do - na qui - em.

65

pp A - men,

pp A - men.

pp a - men.

pp a - men.

fp

Nr. 8 Domine Jesu

Andante lugubre (♩ = 50)

p
Do - mi - ne Je - su, Je - su Chri - ste, Rex glo - ri - ae, li - be - ra a - ni - mas o - mni - um fi -

p
Do - mi - ne Je - su, Je - su Chri - ste, Rex glo - ri - ae, li - be - ra a - ni - mas o - mni - um fi -

p
Do - mi - ne Je - su, Je - su Chri - ste, Rex glo - ri - ae, li - be - ra a - ni - mas o - mni - um fi -

p
Do - mi - ne Je - su, Je - su Chri - ste, Rex glo - ri - ae, li - be - ra a - ni - mas o - mni - um fi -

Tib *p*

7 *cresc.* *f* *fp* *p*
de - li - um de - fun - cto - rum. Do - mi - ne Je - su, Je - su Chri - ste, Rex glo - ri - ae,

cresc. *f* *fp*
de - li - um de - fun - cto - rum. Do - mi - ne Je - su Chri - ste, Rex glo - ri - ae,

cresc. *f* *fp*
de - li - um de - fun - cto - rum. Do - mi - ne Je - su Chri - ste, Rex glo - ri - ae,

cresc. *f* *fp*
de - li - um de - fun - cto - rum. Do - mi - ne Je - su Chri - ste, Rex glo - ri - ae,

13 *f*
li - be - ra a - ni - mas o - mni - um fi - de - li - um de - fun - cto - rum. Li - be - ra,

f
li - be - ra a - ni - mas o - mni - um fi - de - li - um de - fun - cto - rum. Li - be - ra,

f
li - be - ra a - ni - mas o - mni - um fi - de - li - um de - fun - cto - rum. Li - be - ra,

p
li - be - ra a - ni - mas o - mni - um fi - de - li - um de - fun - cto - rum. Li - be - ra,

19

li - be-ra de poe-nis in - fer-ni, et de pro-fun-do la - cu: li - be-ra, li - be-ra

li - be-ra de poe-nis in - fer-ni, et de pro-fun-do la - cu: li - be-ra, li - be-ra

li - be-ra de poe-nis in - fer-ni, et de pro-fun-do la - cu: li - be-ra, li - be-ra

li - be-ra de poe-nis in - fer-ni, et de pro-fun-do la - cu: li - be-ra, li - be-ra

27

e - as de o - re le - o - nis, ne ab - sor-be-at e - as tar - ta-rus, ne ca - dant in ob -

e - as de o - re le - o - nis, ne ab - sor-be-at e - as tar - ta-rus, ne ca -

e - as de o - re le - o - nis, ne ab - sor-be-at e - as tar - ta-rus

e - as de o - re le - o - nis, ne ab - sor-be-at e - as

e - as de o - re le - o - nis, ne ab - sor-be-at e - as

scu - rum:

34

sed si-gni-fer san-cti re-prae-sen-tet e - as in lu - cem san - ctam:

sed si-gni-fer re-prae-sen-tet e - as in lu - cem san - ctam:

us Mi - cha - el re - prae - sen - tet e - as

PROBENPARTITUR

Ausgabequalität gegenüber Original evtl. gemindert • Evaluation Copy - Quality may be reduced • Carus-Verlag

Moderato (♩ = 96)

41 (58)

Quam o - lim A - bra-hae pro - mi - si - sti, et se - mi - ni e - ius, quam o - - lim

44 (61)

Quam o - lim A - bra-hae pro - mi si - sti, et se - mi - ni e - ius, quam o - - lim pro - mi - si - sti et mi - ni e - ni

47 (64)

Quam o - lim A - bra-hae, quam o - lim pro - mi - si - sti et se - mi - ni e - ius, quam o - - lim pro - mi - si - sti et se - mi - ni, ora-hae, quam o - lim pro - mi - si - sti et se - mi - ni, hae, quam o - lim pro - mi - si - sti et se - mi - ni, pro - mi - si - sti et se - mi - ni

PROBEPARTITUR
Ausgabequalität gegenüber Original evtl. gemindert • Evaluation Copy - Quality may be reduced • Carus-Verlag

e - ius, et se - mi - ni e - ius, quam o - lim A - bra - hae pro - mi -
 e - ius, et se - mi - ni, quam o - lim pro - mi -
 si - sti e - ius, quam o - lim A - bra - hae pro - mi - si - sti, et se - mi - ni
 e - ius, et se - mi - ni, quam o - lim A - bra - hae, quam o - lim pro - mi -

si - sti, pro - mi - si - sti, pro - mi - si
 si - sti, quam pro - mi - si - sti, quam pro - mi - et
 e - ius, quam o - lim pro - mi - si - sti, quam o - li s, sti, et
 si - sti, quam o - m pro - mi - si - sti, et

se - mi - ni e -
 ius,
 ius,
 ius, quam o - lim
 ni,

PROBENPARTITUR
 Ausgabequalität gegenüber Original evtl. gemindert • Evaluation Copy - Quality may be reduced • Carus-Verlag

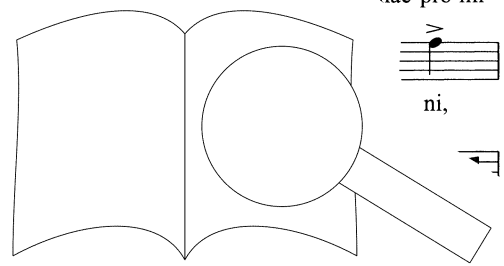

72 (89)

f *ff*

quam o - lim A - bra-hae pro - mi - si -

f *ff*

quam o - lim A - bra-hae pro - mi - si - sti, pro - mi - si - sti, quam o - lim pro - mi -

ff

si - sti, et se - mi - ni e - ius, et se - mi - ni, quam o - lim A - bra-hae,

ff

se - mi - ni e - ius, pro - mi - si - sti, quam o - lim

75 (92)

si - sti, quam o - lim pro - mi - si - sti, quam o - lim pro - mi -

quam o - lim A - bra-hae, quam o - lim A - bra-hae, A - bra-hae, quam o - lim A - bra-hae, -hae pro - mi -

A - bra-hae, quam o - lim A - bra-hae, -hae pro - mi -

Tutti

78 (95)

ff *ff* *ff*

sti, quam o - lim A - bra-hae, quam o - lim A - bra-hae pro - mi - si -

ff *ff* *ff*

si - sti, quam o - lim A - bra-hae, quam o - lim A - bra-hae pro - mi - si -

ff *cresc.* *ff*

quam o - lim, quam o - lim, quam o - lim, quam o - lim,

cresc.

82 (99)

ff *cresc.* *ff*

sti, quam o - lim, quam o - lim, quam o - lim pro-mi-si -

sti, quam o - lim, quam o - lim, quam o - lim pro-mi-si -

sti, quam o-lim A-bra-hae, quam o-lim A-bra-hae, quam o-lim A-bra-hae pro-mi-si -

sti, quam o-lim A-bra-hae, quam o-lim A-bra-hae, quam o-lim A-bra-hae pro-mi-si -

86 (103)

ff *ff* *ff* *ff*

sti, quam o-lim pro-mi-si -

sti, quam o-lim A-bra-hae pro-mi-si - ius.

sti, quam o-lim A-bra-hae pro-mi-si - e - ius.

sti, quam o-lim A-bra-hae pro-mi-si - sti, e - et se-mi-ni e - ius.

Nr. 9 Hostias

Larghett

Archi, Fag,
Cor, Timp

con espressione

Tr I, Trb I

6

9

12 *con molta espressione*
Basso solo

Ho - sti - as et pre - ces ti - bi D

15

Do - mi - ne lau - dis of - fe - ri - mus. Ho pre - ces ti - bi

18

Do - mi - ne, lau - of - fe - ri - mus: tu

21

pro a - ni - ma - bus il - is, - ni -

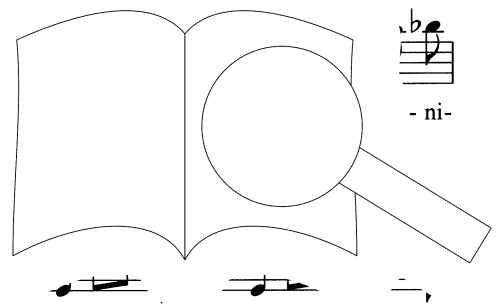

24

ma - bus il - lis, qua - rum ho - di - e me - mo - ri - am,

Tr
Otoni
Fl, Ob
Archi
fz pp

27

ho - di - e me - mo - ri - am fa - ci - mus: fac e - as, Do - mi -

pp
p

30

ne, de mor - te trans - i - re ad vi Tu

33

su - sci - pe a - ni - s, tu su - sci - pe pro a - ni -

Legni
fp
fp

36

lis, qua - rum ho

fz pp

PROBENPARTITUR
Ausgabequalität gegenüber Original evtl. gemindert • Evaluation Copy - Quality may be reduced • Carus-Verlag

39

ho - di - e me - mo - ri - am fa - ci - mus: fac e - as, Do - mi - ne, de mor - te trans -

43

i - re ad vi - - tam, fac, Do - mi - ne, fac, Do - mi - ne, de mor - te trans - i - re,

f

fp

47

trans - i - re ad vi - tam. Fac, Do - mi - ne, fac, trans - i - re,

f

fp

51

trans - i - re ad vi -

Adagio

Fl, Clt, Tr

Tutti

pp

p

55

Moderato (♩ = 96)

VI, Va

ff

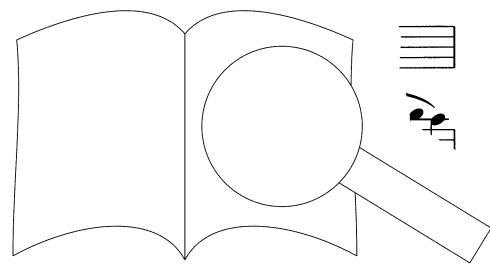

Quam olim... anae repetatur (p. 54 - 58 ,

Allegro giubiloso (♩ = 116)

22

san - - - na in ex - cel - sis, o - san-na, o - san-na

san - - - na in ex - cel - sis, o - san-na, o - san-na

san - - - na in ex - cel - sis, o - san-na, o - san-na

san - - - na in ex - cel - sis, o - san-na, o - san-na

Tutti *fff*

32

in ex - cel - sis, o - san - - na in ex - cel

in ex - cel - sis, o - san - - na in ex -

in ex - cel - sis, o - san - - na el

in ex - cel - sis, o - san - - sis, o -

ff

38

ff marcato

mar

o - san -

cel - sis, o - san - na, o - san -

ff marcato



45

o - san - - - - - na, o - san - na in ex - cel - sis, o -
 o - san - na in ex - cel - sis, o - san - na, o - san - na in ex - cel - sis, o -
 san - na, o - san - na in ex - cel - sis, o - san - na, o - san - na in ex - cel - sis, o -
 san - na, o - san - - - - - na, o - san - na in ex - cel - sis, o -

ff
 ff *con fuoco*

52

san - na in ex - cel - sis, o - san - na in ex - cel - sis, in ex - cel -
 san - na in ex - cel - sis, o - san - na in ex - cel - sis, in ex - cel - o -
 san - na in ex - cel - sis, o - san - na in ex - cel - sis, in sis, o -
 san - na in ex - cel - sis, o - san - na in ex cel - - - sis, o -

3 3

58

san - na in ex - cel - sis, o - san - na in ex - cel - sis, in ex - cel -
 san - na in ex - cel - sis, o - san - na in ex - cel - sis, in ex - cel -
 sis, o - san - na in ex - cel - sis, in ex - cel -
 cel - sis, o - san - na in ex - cel

cel -

PROBEPARTITUR
 Evaluation Copy - Quality may be reduced • Carus-Verlag

ve - nit in no - mi - ne Do - mi - ni, be - ne - di - ctus qui
 ve - nit in no - mi - ne Do - mi - ni, be - ne - di - ctus qui
 ve - nit in no - mi - ne Do - mi - ni, be - ne - di - ctus qui
 ve - nit in no - mi - ne Do - mi - ni, be - ne - di - ctus qui

ve - nit, qui ve - nit in no - mi - ne Do - mi - ni, be - ne - di - ctus, be - ne -
 ve - nit, qui ve - nit in no - mi - ne Do - mi - ni, qui
 ve - nit, qui ve - nit in no - mi - ne Do - mi - ni, us qui
 ve - nit, qui ve - nit in no - mi - ne Do - mi - ni di - ctus qui

ve - nit, be - di - ctus qui ve - nit in no - mi - ne Do - mi -
 ve - ni' be - ne - di - ctus qui ve - nit in no - mi - ne Do - mi -
 di - ctus, be - ne - di - ctus q - mi -
 be - ne - di - ctus, be - ne - di - ctus q mi -

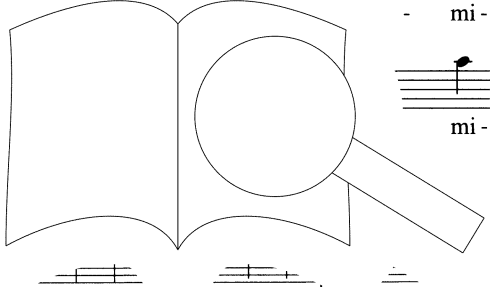

p

ni, be - ne - di - ctus qui ve - nit in no - mi - ne, qui ve - nit, qui

p

ni, be - ne - di - ctus qui ve - nit in no - mi - ne, qui ve - nit, qui

p

ni, be - ne - di - ctus qui ve - nit in no - mi - ne, qui ve - nit, qui

p

ni, be - ne - di - ctus qui ve - nit in no - mi - ne, qui ve - nit, qui

p

ve - nit in no - mi - ne Do - mi - ni, be - ne - di - ctus qui ve - ni -

p

ve - nit in no - mi - ne Do - mi - ni, be - ne - di - ctus qui ve - nit in

p

ve - nit in no - mi - ne Do - mi - ni, be - ne - di - ctus qui ve - nit in

p

ve - nit in no - mi - ne Do - mi - ni, be - ne - di - ctus qui ve - nit in

cresc.

no - mi - ne Do - mi - ni, be - ne - di - ctus qui ve - nit, qui

cresc.

no - mi - ne Do - mi - ni, be - ne - di - ctus qui ve - nit, qui

cresc.

no - mi - ne Do - mi - ni, qui ve - nit, qui

cresc.

no - mi - ne Do - mi - ni, qui ve - nit, qui

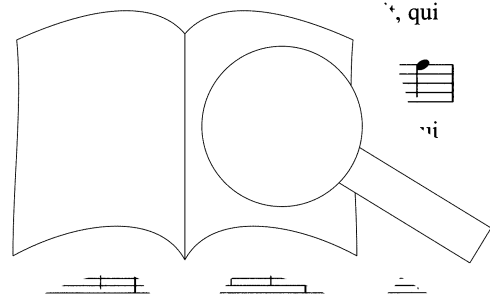

PROBENPARTITUR

Ausgabequalität gegenüber Original evtl. gemindert • Evaluation Copy - Quality may be reduced • Carus-Verlag

ve - nit in no - mi - ne Do - mi - ni, in no - mi - ne Do - mi - ni, qui ve - nit in
 ve - nit in no - mi - ne Do - mi - ni, in no - mi - ne Do - mi - ni, qui ve - nit in
 ve - nit in no - mi - ne Do - mi - ni, in no - mi - ne Do - mi - ni, qui ve - nit in
 ve - nit in no - mi - ne Do - mi - ni, in no - mi - ne Do - mi - ni, qui ve - nit in

no - mi - ne Do - mi - ni, Do - mi - ni, be - ne - di
 no - mi - ne Do - mi - ni, be -
 no - mi - ne Do - mi - ni, qui ve - nit
 no - mi - ne Do - mi - ni, di - ctus qui ve - nit, qui

ve - nit in in no - mi - ne Do - mi - ni. Tutti O -
 ve no - mi - ne Do - mi - ni. Tutti O -
 mi - ne, no - r Tutti O -
 ni no - mi - ne Tutti O -



Allegro giubiloso (♩ = 116)

71

fff san - - - na in ex - cel - sis, *fff* o - san-na, o - san-na

fff san - - - na in ex - cel - sis, *fff* o - san-na, o - san-na

fff san - - - na in ex - cel - sis, *fff* o - san-na, o - san-na

fff san - - - na in ex - cel - sis, *fff* o - san-na, o - san-na

Tutti fff

81

ff in ex - cel - sis, o - san - - na in ex - cel *ff*

ff in ex - cel - sis, o - san - - na in ex *ff*

ff in ex - cel - sis, o - san - - na el *ff* *ff marcato* sis,

ff in ex - cel - sis, o - san - - sis, o -

ff 3 3 3 3

87

mar o - san - o -

cel - sis, o - san - na, o - san - o -

ff marcato

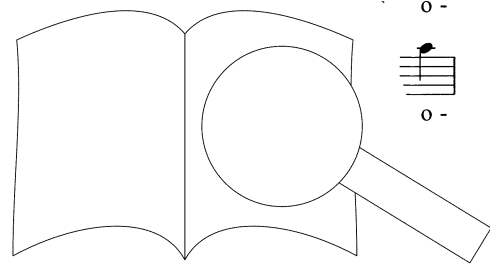

Ausgabequalität gegenüber Original evtl. gemindert • Evaluation Copy - Quality may be reduced • Carus-Verlag

114

sis, o-san-na, o-san-na, o-san-na in ex-cel-sis, in ex-cel-sis.

sis, o-san-na, o-san-na, o-san-na in ex-cel-sis, in ex-cel-sis.

sis, o-san-na, o-san-na, o-san-na in ex-cel-sis, in ex-cel-sis.

sis, o-san-na, o-san-na, o-san-na in ex-cel-sis, in ex-cel-sis.

ff *fff* *fff* *fff*

Nr. 12 Agnus Dei

Andante grave (♩ = 58)

Fl, Va *p*

Vc

p con dolore

6

Legni, Archi, Cor

fp *fp* *p* *fp* *p*

11

fp *p* *mf*

16

mf

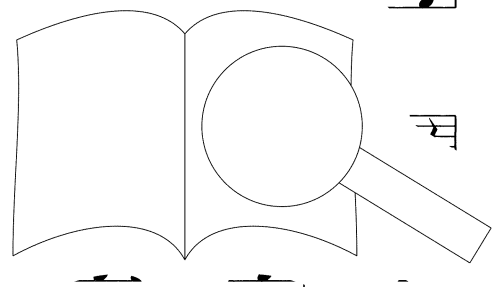

PROBENPARTITUR

Ausgabequalität gegenüber Original evtl. gemindert • Evaluation Copy - Quality may be reduced • Carus-Verlag

36

ff

mun - di, a - gnus De-i: do - na, do - na e - is re - qui -

ff

mun - di, a - gnus De-i: do - na e - is re - qui -

ff

mun - di, a - gnus De - i: do - na e - is re - qui -

ff

40

pp

em, do - na re - qui-em,

pp

em, do - na re - qui -

pp

em, do - r.

pp

em,

Archi, Clt

f Fag, Cor

44

pp

do - na re - qui-em e - is, do - na re - qui-em,

pp

do - na re - .a e - is, do - na re - qui-em,

pp

- na e - - em,

pp

., do - na e -

fp

PROBEPARTITUR

Ausgabequalität gegenüber Original evtl. gemindert • Evaluation Copy - Quality may be reduced • Carus-Verlag

62 Solo *p con espressione*

Solo *p* Lux ae - ter - na lu - ce-at e - is, Do - mi - ne: cum san - ctis

Solo *p* Lux ae - ter - na lu - ce-at e - is, Do - mi - ne: cum san - ctis

Solo *p* Lux ae - ter - na lu - ce-at e - is, Do - mi - ne: cum san - ctis

Solo *p* Lux ae - ter - na lu - ce-at e - is, Do - mi - ne: cum san - ctis

Clt, Fag
p Archi pizz.

67

p tu - is in ae - ter - num, qui - a pi - us

p tu - is in ae - ter - num, qui - a

p tu - is in ae - ter - num, pi -

p tu - is in ae - ter - i pi - us es.

72 Tutti *fp*

Tutti *fp* Re - qui - em ae - ter - ae, Solo *p* re - qui - em ae - ter - nam

Tutti *fp* Re - qui - em ae Do - mi - ne, Solo *p* re - qui - em ae - ter - nam

Tutti *fp* Re - qui - em ae - na, Do - mi - ne, Solo *p* re - qui - em ae - ter - nam

Tutti *fp* re - qui - em ae - ter - nam do - na, Do - mi - ne, Solo *p* re - qui - em ae - ter - nam

cresc. *fp*
do - na e - is, Do - mi-ne, et lux per-pe - tu-a lu - ce-at e - is, Do - mi-ne,
cresc. *fp*
do - na e - is, Do - mi-ne, et lux per-pe - tu-a lu - ce-at e - is, Do - mi-ne,
cresc. *fp*
do - na e - is, Do - mi-ne, et lux per - pe - tu - a
cresc. *fp*
ter - nam do - na e - is, Do - mi-ne, et lux per-pe - tu - a

p *Tutti fp* *fp*
lu - ce - at e - is, Do - mi-ne. Re - qui - em ae
p *Tutti fp* *fp*
lu - ce - at e - is, Do - mi-ne. Re - qui - em na,
p *Tutti fp* *fp*
lu - ce - at e - is, Do - mi-ne. nam do - na,
p *Tutti fp* *fp*
lu - ce - at e - is, Do - mi-ne. ter - nam do - na,

fp *Solo pp*
Do - mi-ne, et lux per - pe - tu - a lu - ce-at e - is.
fp *pp*
Do - mi-r et lux per - pe - tu - a lu - ce-at e - is.
fp *Tutti pp*
na re - qui - em: et lux per - p
Tutti
do - na re - qui - em:

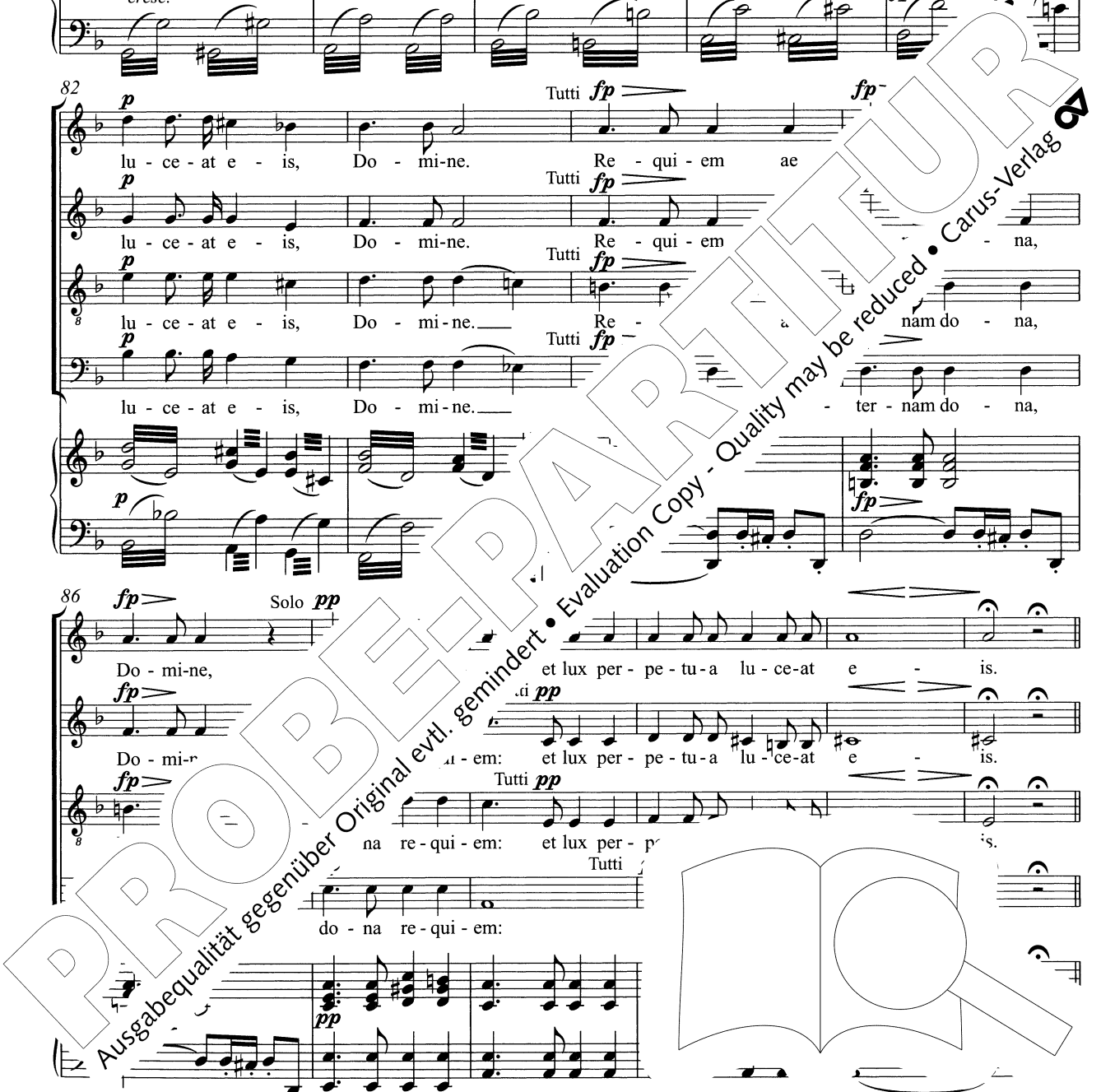

f marcato

f marcato

Cum san - ctis

Cum san - ctis tu - is in ae - ter - num, in ae - ter - num,

Cum san -

f marcato
VII, Clt

f marcato
VII, Ob

Va, Vc, Fag

tu - is in ae - ter - num, in ae - ter - num,

cum san - ctis, cum san - ctis, cum - tu -

- ctis tu - is, cum san-ctis in ae - ter -

tu - is in ae -

marcato

ctis, cum san - ctis in ae -

- is

um, cum san - ctis tu - is

num, cum san - ctis tu - is

f marcato

cum sar ae -

ae - ter - num, cum

1 -

120

ctis, cum san - ctis in ae - ter - num, in ae - ter -

ctis tu - is *ff* in ae - ter - - -

- is in ae - ter - - - num, cum san-ctis tu - is in ae-ter -

ter - num, in ae - ter - - - num, cum san-ctis tu - is in ae-ter -

+ Cor, Tr *ff*

124

num, cum san - ctis tu - is in ae - ter - num, c'

ff num, cum san-ctis tu - is in ae-ter - num, in ae-ter

ff num, cum san-ctis tu - is in ae-ter - num, in

num, in ae-ter - - - num, *f marcato*

ff VI, Ob, Clt

128

tu - is in ae - ter - - num, in ae - ter -

us in ae-ter - - - num, cum san - ctis

Ausgabequalität gegenüber Original evtl. gemindert • Evaluation Copy - Quality may be reduced • Carus-Verlag

num, in_ ae-ter - num, in ae-ter - num, cum san - ctis tu - is in ae - ter -
 tu - is in_ ae-ter - num, cum san - ctis tu - is in ae - ter -
 san - ctis tu - is, cum san - ctis tu - is in ae - ter - num, in ae-
 num, in ae - ter - num, cum san - ctis tu - is in ae - ter -

ff *marcato* *Tutti*

num, in_ ae-ter - num, cum san - ctis tu - is, cum san -
 num, in ae-ter - num, in_ ae-ter - num, cum san - ctis
 ter - num, cum san - ctis tu - is, ctis, cum san -
 num, cum san-ctis tu - is in_ ae - ter - r tu - is in ae -

ff *marcato*

tu - is in ae-ter - num, in ae - ter - num, in ae-
 ctis c num, in ae - ter - num, in ae - t
 ae-ter - num, in ae - t

ff

PROBENPARTITUR
 Ausgabqualität gegenüber Original evtl. gemindert • Evaluation Copy - Quality may be reduced • Carus-Verlag

num, cum san - ctis tu - is in ae - ter -
 ter-num, cum san - ctis tu - is in ae - ter -
ff *marcato*
 cum san - ctis tu - is in ae - ter - num, in ae - ter -
 num, cum san - ctis tu - is in ae - ter -

num, cum san - ctis tu - is, cum san - ctis
 num, cum san - ctis tu - is, ctis
 num, cum san - ctis tu - is, san - ctis
 num, cum san - ctis tu cum san - ctis
ff

cum san - ctis cum san - ctis tu - is,
 tu - is an - ctis tu - is, cum san - ctis
 tu - cum san - ctis tu - ctis
 cum san - ctis tu - is

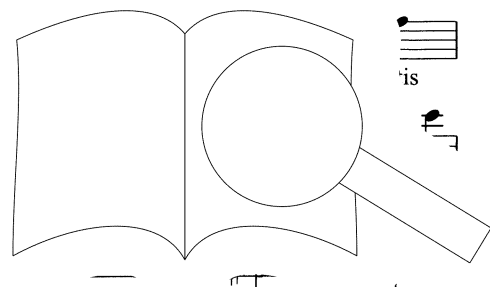

PROBENPARTIUR
 Evaluation Copy - Quality may be reduced • Carus-Verlag

162

in ae - ter - - - - -
 tu - - is, cum san - ctis tu - is in ae - ter - - -
 in ae - ter - - - - - num, in ae - ter -
 tu - is, cum san - ctis tu - is in ae - ter - - -

167

num, in ae - ter - num,
 num, in ae - ter - num, cum san - ctis tu
 num, in ae - ter - num, in ae - ter - num,
 num, in ae - ter - num

173

tu - is in - - - - - num, cum san - ctis
 num, cum san - ctis
 cum san - ctis tu - is in
 ae -

PROBENPARTITUR
 Ausgabegleichheit gegenüber Original evtl. gemindert • Evaluation Copy - Quality may be reduced • Carus-Verlag

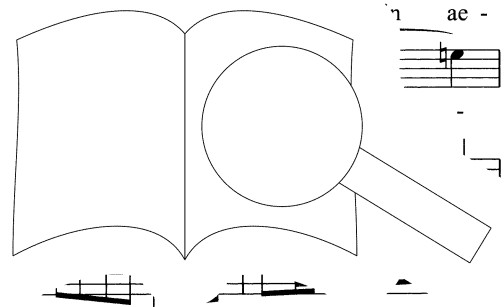

ff

tu - is in ae - ter - - - num, in ae - ter - - - num, in ae -

ff

tu - is in ae - ter - - - num, in ae - ter - - - num, in ae -

ff

ter - - - num, in ae - ter - - - num, in ae -

num, in ae-ter

ff Tutti

ter - - - num in ae - ter - - -

ter - - - num, in ae - ter - - - num, in

ter - - - num, in ae - ter - - - num,

ff

ff

num, cum san - ctis tu - - - san - ctis tu - is, cum san - ctis

num, tu - is, cum san - ctis tu - is,

num, an - ctis tu - is,

cum san - ctis tu - is,

ff

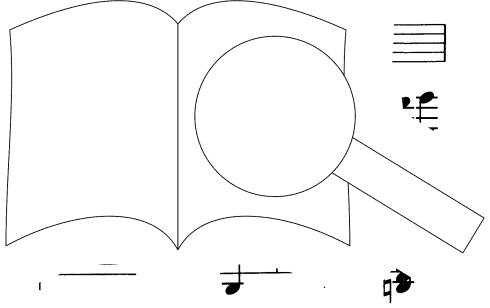

PROBEPARTITUR
 Ausgabegüte gegenüber Original evtl. gemindert • Evaluation Copy - Quality may be reduced • Carus-Verlag

tu - is, cum san - ctis tu - is in ae -
 cum san - ctis tu - is, cum san - ctis in ae -
 cum san - ctis tu - is, cum san - ctis tu -
 cum san - ctis tu - is, cum san - ctis tu -

8va.....

Adagio (♩ = 50) *ff*

ter - num, -
 ter - num, in ae - ter - num, pi -
 is, cum san-ctis tu - is in ae - ter us es.
 is, cum san-ctis tu - is in ae - ter - num, - ai - a pi - us es.

Nr. 13 Libera

Andante grave (♩ = c) *mf*

Li - be - rar - te ae - ter - na, in di - e il - la tre - men - da:
 Li - de mor - te ae - ter - na, in di - e il - la tre - men - da:
 - mi - ne, de mor - te ae - ter - na,
 Do - mi - ne, de mor - te ae - ter - na,

7 *mf* quan-do coe-li mo-ven-di sunt et ter - ra: *mf* dum ve-ne-ris ju-di-ca-re sae-cu-lum per

mf quan-do coe-li mo-ven-di sunt et ter - ra: *mf* dum ve-ne-ris ju-di-ca-re sae-cu-lum per

mf quan-do coe-li mo-ven-di sunt et ter - ra: *mf* dum ve-ne-ris ju-di-ca-re sae-cu-lum per

quan-do coe-li mo-ven-di sunt et ter - ra: dum ve-ne-ris ju-di-ca-re sae-cu-lum per

ff

14 *p* i - gnem. Tre - mens fa - ctus sum e - go, et ti - me-o, dum

p i - gnem. Tre - mens fa - ctus sum e - go, et ti - me-o

p i - gnem. Tre - mens fa - ctus sum e - go, et

p i - gnem. Tre - mens fa - ctus sum

rit.

rit. -o ve - ne-rit,

rit. n di-scus-si-o ve - ne-rit,

ff

19 *fp* at-que ven-tu-ra i - ra i i mo-ven-di sunt et ter - ra.

fp at-que ven-tu- an-do coe-li mo-ven-di sunt et ter - ra.

fp at- quan-do coe-li mo-ven-di

mf quan-do coe-li mo-ven-d

mf quan-do coe-li mo-ven-d

ff

36

pp

per i - gnem. Re - qui-em ae - - ter - nam

pp

per i - gnem. Re - qui-em \sharp ae - - ter - nam

per i - gnem.

per i - gnem.

Tutti ff

pp

pp

41

p

do - na e - is Do - mi-ne. Re - qui-em ae - - ter -

p

do - na e - is Do - mi-ne. Re - qui-em ae - -

p

Re - qui-em ae - - ter - nam, ae

p

Re - qui-em ae - - ter - nam

p

45

fp

do - na e - is Do - mi-ne et per - pe - tu - a

do - na e - lux per - pe - tu - a

do - na i. ne: et lux per -

Do - mi-ne: et lux per

fp

pp

pp

PROBENPARTITUR
 Ausgabequalität gegenüber Original evtl. gemindert • Evaluation Copy - Quality may be reduced • Carus-Verlag

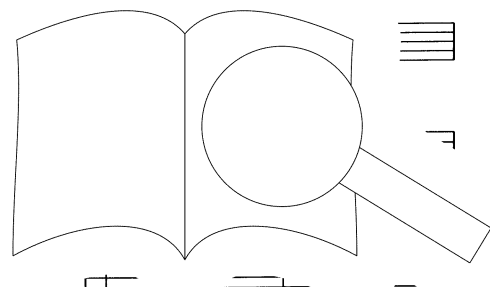

lu - ce-at e - - is. Li - be-ra me, Do - mi-ne, de mor - te ae - ter - na, in

lu - ce-at e - - is. Li - be-ra me, Do - mi-ne, de mor - te ae - ter - na, in

lu - ce-at e - - is. Li - be-ra me, Do - mi-ne, de mor - te ae - ter - na, in

lu - ce-at e - - is. Li - be-ra me, Do - mi-ne, de mor - te ae - ter - na, in

di - e il - la tre - men - da: quan - do coe - li mo - ven - di s

di - e il - la tre - men - da: quan - do coe - li mo - v ra: dum

di - e il - la tre - men - da: quan - do coe - a. ter - ra: dum

di - e il - la tre - men - da: quan - do sunt et ter - ra: dum

ve - ne-ris ju - di - i - gnem.

ve - ne-ris lum per i - gnem.

sae - cu-lum per i -

- ca-re sae - cu-lum per i -

PROBEPARTITUR

Ausgabequalität gegenüber Original evtl. gemindert • Evaluation Copy - Quality may be reduced • Carus-Verlag

