



**KIRCHENMUSIK  
DER WIENER KLASSIK**

BAND IV

JOHANN MICHAEL HAYDN  
(1737–1806)

**Missa in  
honorem Sancti Dominici**

oder

**Messa delle Benedicenza  
in C**

für Soli, vierstimmig gemischten Chor,  
zwei Violinen, 2 Oboen, 2 Trompeten, Pauken  
und Orgel (Continuo)

**Erstdruck**

Herausgegeben und eingerichtet von Josef Friedrich Doppelbauer

Musikverlag Alfred Coppenrath



Carus-Verlag 91.008

# VORWORT

Die vorliegende Messe in C von Johann Michael Haydn wurde in Salzburg komponiert und am 25. III. 1786 abgeschlossen. Sie scheint in der Fachliteratur unter zwei Namen auf: a) *Missa in honorem Sancti Dominici*, b) *Missa della Benedicenza*. Sie zählt zu den seinerzeit oft aufgeführten Messkompositionen Michael Haydns, wie die vielen Abschriften belegen. Sie zeigt, daß es Michael Haydn mühelos gelang, volkstümliche Melodik und ästhetische Qualität zu vereinen, was seinen Zeitgenossen meist mißriet.

Mit dieser Neuausgabe wird eine hochgeschätzte Messekomposition wieder für die Praxis zugänglich gemacht. Der Chorpast ist leicht bis höchstens mittelschwer, die Soli liegen in günstigen Lagen, der Instrumentalpart hält sich in den üblichen, auch für ambitionierte Laienmusiker zugänglichen Grenzen. Es will nur alles mit Geschmack und Sorgfalt behandelt werden.

In den Denkmälern der Tonkunst in Österreich erwähnt A. M. Klafsky diese Messe als Nr. 14, *Missa in honorem Sancti Dominici* für 4 Voci, 2 Violinen, 2 Violon, 2 Trombe, 2 Clarini, Tympani e Organo. Es handelt sich um eine andere Fassung, als die hier vorliegende.

## Autographe:

1. Dresden, Mus 3404/D/1. *Missa in honorem S. Dominici* a 4 voci concertati, 2 violini, 2 oboi... (der Rest ist nicht lesbar). Die Partitur wurde im 2. Weltkrieg so beschädigt, daß sie kaum mehr lesbar ist.

2. Stockholm, Schwedische königliche Musikakademie. „*Messa della Benedicenza*“ a 4 Voci conc., 2 Violini, 2 Oboi, 2 Clarini, Tympani e l'Organo di Giov. Michele Haydn ppia.

3. St. Peter, Salzburg. Partiturschrift 19. Jhdt., „*Missa in honorem S. Dominici*“ a 4 Voci, 2 Violini, 2 Oboi, 2 Clarini; Tympani e Organo con Violone Del Sig<sup>re</sup> Michele Haydn, Maestro die Concerto. Die Stimmen stammen von lokalen Kopisten, ca. 1786 mit handschriftlichen Verbesserungen von Michael Haydn.

Kopien (laut Sherman, „*The Masses of Johann Michael Haydn*“): in Salzburg (1805), Florenz, Lambach, Eisenstadt, Göttweig, Prag, Herzogenburg, Klosterneuburg, Heiligenkreuz, München, Reichersberg, St. Florian, Melk, Schlierbach, Radkersburg, Wien, Lilienfeld, Zwettl, u. a. m.

Diese Ausgabe stützt sich auf das Autograph von Stockholm und eine bisher nicht bekannte Stimmenabschrift aus dem Archiv der Stadtpfarrkirche Wels (Nr. 20 des Katalogs) vom 12. 11. 1856, die offensichtlich auf St. Peter als Quelle zurück geht, da einer der Kopisten „Paupie“ gute Beziehungen nach Salzburg hatte; die Violinstimmen weisen die gleichen Phrasierungen auf wie die Stimmen von St. Peter, die aber im Stockholmer Autograph nicht zu finden sind. Die Welscher Kopie war insofern hilfreich, als in der Stockholmer Partitur bei dem Wort „peccatorum“ sowohl die letzte Silbe, als auch die dazugehörigen Noten im Tenor und Baß fehlen. Offenbar ein Versehen Haydns beim Seitenwechsel (Seite 40). Durch die Welscher Kopie konnten Silbe und Noten ergänzt werden.

Das Stockholmer Autograph enthält im „*Et incarnatus est*“ bei den Worten „sepultus est“ zwei Möglichkeiten der Stimmführung des Sopransolos, eine tiefere (identisch mit St. Peter) und eine höhere, günstiger gelegene Variante. Die tiefe Fassung dürfte wegen ihrer tonmalerischen Symbolik die ältere sein, ist aber nicht für jeden Sopran gut ausführbar, weshalb wohl Haydn später eine Variante hinzufügte.

## Zur Aufführungspraxis und Notation der vorliegenden Ausgabe:

Die *Vorschläge* wurden in den Instrumentalstimmen ausgeschrieben, da die Erfahrung lehrt, daß Musikliebhaber diese meist falsch ausführen. Es betrifft die Takte in Gloria: 131 (1. 2. 3. Viertel/Violinen), 133 (1. Viertel/Oboe und Violinen), 164 (2. 3. Viertel/Violinen); im Credo: 86 (2. Viertel, Violinen), 106 (1. 2. 3. Viertel/Violinen), 133 (2. 3. Viertel/Violinen); es handelt sich um Analogstellen zum Gloria; im Sanctus: 30 (1. Viertel/Violinen); im Benedictus 18 (3. Viertel/Violinen). Die originale Notation wurde in den Singstimmen beibehalten, da im Singen die Gefahr einer falschen Ausführung weniger besteht.

Die *Phrasierung* der Oboenstimmen wurde gemäß der Analogstellen ergänzt. Sämtliche Zusätze des Herausgebers wurden entweder durch punktierte Bögen oder durch Klammern gekennzeichnet.

Ein eigenes Problem ist die Phrasierung der 32<sup>tel</sup>-Figuren der Violinen im Kyrie. Die Stockholmer Partitur, die ziemlich genau ist, weist keinerlei Phrasierung dieser Figuren auf. In den Stimmen von St. Peter und Wels taucht in den Takten 28/29 plötzlich folgende Phrasierung auf:



Das plötzliche Auftauchen einer neuen Phrasierung, kurz vor Schluß, läßt den Schluß zu, daß sie nicht von Haydn stammen kann, denn es war seine Gepflogenheit, sie als Analogmuster in den ersten Takten zu vermerken und nicht erst gegen Schluß. Gleichwohl ist diese Phrasierung doch auch erwägenswert, weil sie „geigerischer“ ist als die gestrichelte Fassung des Originals, die besonders sorgfältig ausgeführt werden muß, damit sie nicht zum „Geschabe“ wird. Es bleibt dem Interpreten überlassen, welche Möglichkeit er wählt, die aber dann von Anfang an durchgeführt werden muß. Die Phrasierung der Takte 28/29 von St. Peter entspricht in etwa den geigerischen Grundsätzen Mitte des 19. Jhds. Die Partitur und Violinstimmen dieser Ausgabe enthalten die Strichart (Phrasierung) des Autographs.

Die *Triller* sind grundsätzlich von der oberen Nebennote aus zu beginnen und nicht von der Hauptnote. Bei kurzen Notenwerten empfiehlt

Die Messe ist Gegenstand einer Dissertation von Donaldson, Donald Don, „*The Messa della Benedicenza, a Mass by M. Haydn*“ University of Missouri, Kansas-City 1975. Sie enthält außer den üblichen Analysen und Quellenangaben auch eine Übertragung der Stockholmer Partitur in moderne Notation. Leider unterliefen dem Dissertanten allerlei Übertragungsfehler, besonders im Credo (Takt 159 vorliegender Ausgabe) wo ein ganzer Takt in den 2. Violinen übersprungen wird und ein mißtöniges Gebilde zustande kam, das anscheinend weder dem Dissertanten noch seinen Beurteilern auffiel. Zahlreiche „Nebennoten“ der Übertragung weisen auf eine nur schematische Kenntnis des Tonsatzes dieses Diplomanden hin. Er konnte offenbar auch die barocke Handschrift nicht lesen und hielt jedes „p“ (piano) für ein „f“ (forte) wodurch das Kuriosum entstand, daß eine pp-Stelle als ff-Stelle ausgewiesen wird. Dadurch hat diese Übertragung nur beschränkten Quellenwert.

## Kurzbiographie Johann Michael Haydns:

1737 (am 13. oder 14. September) wird Johann Michael Haydn in Rohrau, N. Ö., geboren. Er ist der jüngere Bruder Joseph Haydns. Der damaligen Gepflogenheit wurde der zweite Vorname der Rufname.

1745 Michael Haydn wird Kapellknabe zu St. Stephan, Wien, wo bereits sein Bruder Joseph sich befindet.

1757 Kapellmeister des Bischofs von Großwardein (Ungarn).

1763 Anstellung als Hofmusiker in Salzburg.

1768 Heirat mit der Hofsängerin Anna Magdalena Lipp.

1781 Nach dem Weggang W. A. Mozarts wird M. Haydn Domorganist in Salzburg.

1795 Neue und verbesserte Auflage des salzburgischen Gesangbuchs. (Hier liegt vor deiner Majestät).

1796 Erste Aufführung der berühmten „*Missa hispanica*“, die M. Haydn in Salzburg für den spanischen Hof schrieb.

1801 „*Theresienmesse*“ M. Haydns.

1803 *Missa sub Titolo Francisci Seraphici* und *Te Deum* für die Kaiserin.

1804 M. Haydn wird Mitglied der schwedischen Akademie.

1806 Tod Michael Haydns (am 10. VIII.).

1808 Erste Biographie M. Haydns (Schinn und Otter).

1821 Denkmal für M. Haydn in St. Peter, Salzburg.

## Werke:

ca. 38 Messen, sonstige Kirchenmusik lateinisch und deutsch, Singspiele, Kantaten und Oratorien, Lieder und Männerchöre, 46 Sinfonien, Konzerte, Divertimenti, Kassationen und Serenaden, Kammermusik.

## Literatur:

Jancik, Hans/Michael Haydn; Wien 1952.

Denkmäler der Tonkunst in Österreich Bd. 45 u. 62 hersg. von A. M. Klafsky.

Sherman, Charles Henry/The Masses of J. M. Haydn, a critical survey of sources, Michigan 1967, USA.

Donaldson, Donald Don/The Messa della Benedicenza, a Mass by Michael Haydn; Dissertation University of Missouri, Kansas-City, 1975, USA.

sich ein Pralltriller. Bei längeren Notenwerten ist oft ein „Nachschlag“ sinnvoll.

Die *Trompetenstimmen* des Originals enthalten tiefe Töne, die im Baßschlüssel notiert sind und auf heutigen C-Trompeten nicht ausführbar sind. Deshalb wurden sie in die höhere Oktave versetzt. Die tiefen Trompetentöne waren nur auf den alten „langen“ Trompeten ausführbar; diese sind heute nicht mehr im Gebrauch.

Der *bezferrte Baß* (Orgelstimme) wurde vom Herausgeber ausgesetzt. Abweichend von der üblichen Praxis wurden bei sich wiederholenden Achtelnoten und Figuren, wie in den Takten 8 ff des Kyrie oder am Beginn des Sanctus, die Oberstimmen mit liegenden Akkorden dem Charakter der Bläserstimmen angeglichen, da die Orgel ihrem Wesen nach ein Blasinstrument ist und die übliche Ausführung allzuleicht plump wirkt. An Stellen, wie zu Beginn des Sanctus ist zu erwägen, ob nicht wegen der diffizilen Satzstruktur teilweise „Tasto solo“ angebracht wäre. Es muß ja nicht jede übliche Praxis schematisch übernommen werden. Mit ausschlaggebend für die Art der Ausführung sind Satzstruktur, Akustik des Raumes etc. Als Registriergrundsatz gilt: wenn man die Orgelstimme bewußt durchhört, ist sie schon zu laut; sie hat nur grundierende Funktion.

Die *Bässe* sollten mit Violoncello und Kontrabaß besetzt werden, ein Fagott kann hinzugefügt werden. Die Soli und das Tutti des Chores sind in den Baßstimmen durch Abkürzungen S. (= Solo) und T. (= Tutti) vermerkt und sollten durch differenziertes Spiel beachtet werden.

Als Herausgeber danke ich Herrn Dr. Werner Rainer, Bibliotheksdirektor der Hochschule für Musik und darstellende Kunst, Mozarteum in Salzburg, für großzügige Hilfestellung und Beschaffung der Filme aus Stockholm, Herrn Dr. Otto Biba, Archivar der Gesellschaft der Musikfreunde, Wien, Herrn Dr. Ernst Hintermaier vom musikwissenschaftlichen Institut der Universität Salzburg, dem Archiv von St. Peter, sowie Herrn Stadtpfarrer Dechant Hirscher, Wels, für die freundlich gewährte Einsicht in das Archiv.

Salzburg, im August 1987

Josef Friedrich Doppelbauer

# Missa in honorem Sancti Dominici

(Missa della Benedicenza)

Johann Michael Haydn

1737–1806

## Kyrie

Adagietto

1 Trompete in C 2  
Pauken  
Oboe 1 2  
Violine 1 2  
Sopran  
Alt  
Tenor  
Baß  
Orgel  
Violone (Vc. Fagott)

5  
cresc. f  
cresc. f  
cresc. f  
cresc. f  
lei-son. Ky  
lei-son. e - lei-son, e - lei-son, e - lei-son.  
lei-son. e - lei-son, e - lei-son, e - lei-son.  
lei-son. e - lei-son, e - lei-son, e - lei-son.  
ri - e e - lei-son, e - lei-son, e - lei-son, e - lei-son.  
6 6 9 7

A

Chri - - ste\_ e - lei - son, Chri - - ste\_ e - lei - son,

Chri - - e e - le - - i - son,

PROBENPARTITUR  
 Ausgabequalität gegenüber Original evtl. gemindert • Evaluation Copy - Quality may be reduced • Carus-Verlag

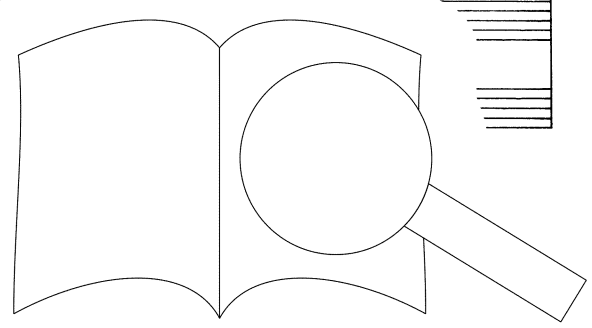

Tutti Chri - - ste, Chri - - ste e - le - - i - son, e -  
 Tutti Chri - - ste, Chri - ste e - le - i - son, e - lei  
 Chri - - ste, Chri - ste e - le - i - son, e -  
 Tutti Chri - - ste, Chri - ste e - lei - - - son,

T. *f*

#6 6 4

lei - son,  
 e  
 lei - son.  
 e - lei - son.  
 e - lei - son.  
 Ky - ri - e e - le - i -  
 Ky - ri - e e - le - i -

(6) 47 (8) b (8) 6

son, Ky - ri - e e - le - i - son, e - lei - son, Ky - ri - e e - le - i - son, e -  
 son, Ky - ri - e e - le - i - son, e - lei - son, Ky - ri - e e - le  
 son, Ky - ri - e e - lei - son, e - lei - son, Ky - ri - e  
 son, Ky - ri - e e - le - i - son, e - lei - son, Ky - ri -

(8) (2) 6 6 6/5 (2) 6/5 9/4 7

lei - son, e  
 lei - sc  
 son.  
 lei - son.  
 S. p

Ky - - ri - e e - lei - son,

3 6 6 3  
 4

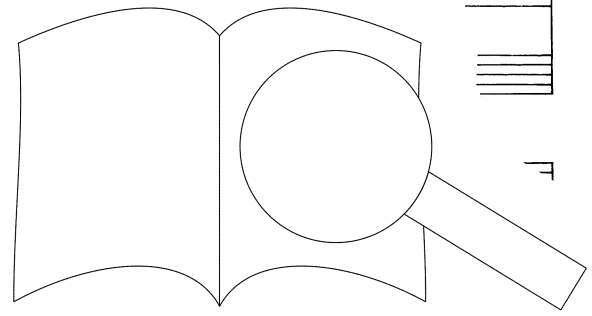

PROBEEPARTITUR  
 Ausgabequalität gegenüber Original evtl. gemindert • Evaluation Copy - Quality may be reduced • Carus-Verlag

Ky - ri - e - e - lei - son, Ky - - ri - e e -

6 #6 #6/5 6

25

lei - - s. i - son, Ky - - ri - e  
 lei - - son, Ky - - ri - e  
 Tutti e - lei - - son,  
 e - lei - - son,  
 T.

5 #6/4 6 b7

PROBEPARTITUR  
 Ausgabqualität gegenüber Original evtl. gemindert • Evaluation Copy - Quality may be reduced • Carus-Verlag

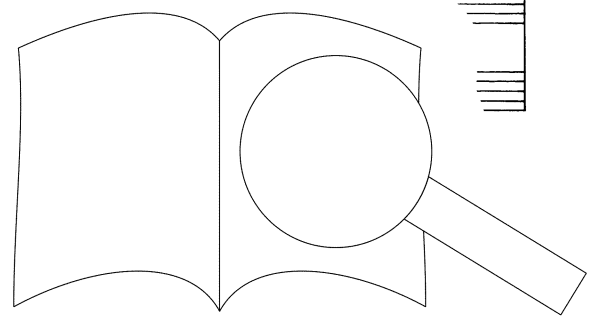

First system of musical notation, including piano introduction and accompaniment.

Ky - - ri - e e - le - - i - son, e - le - i -  
Ky - - ri - e e - le - - i - son, e  
Ky - - ri - e e - le - - i - son.  
Ky - - ri - e e - le - - i -

(5) 5 - 6 4 - 3 7 6 7

30

Second system of musical notation, including piano accompaniment.

son, e - - ri - e e - le - i - son.  
son.  
Ky - ri - e e  
Ky - ri - e  
- - son. Ky - ri - e

6 7 8 - 6 7

PROBENPARTITUR  
Ausgabequalität gegenüber Original evtl. gemindert • Evaluation Copy - Quality may be reduced • Carus-Verlag

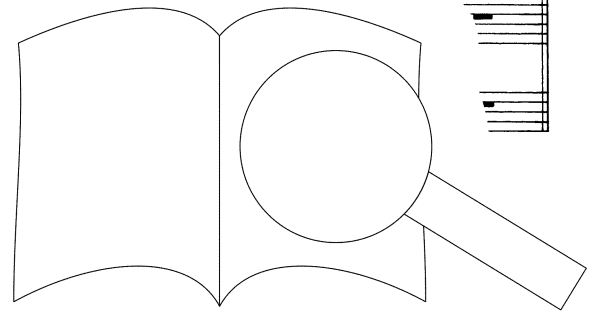



Gloria

Allegro

5

Tr. 1/2  
Pk.  
Ob. 1/2

V. 1/2

S.  
A.  
T.  
B.

Tutti (*f*)  
Et in ter - - ra pax ho - mi - ni - bus bo -

O.  
B.

T. *f*

vo - - - - - tis. Lau - da - mus te, be - ne -  
vo - - - - - tis. Solo I - - - - - Tutti  
- - - - - tis. - - - - -  
- - - - - tis.

PROBENPARTITUR  
Ausgabequalität gegenüber Original evtl. gemindert • Evaluation Copy - Quality may be reduced • Carus-Verlag

di - ci - mus te, a - do - ra - mus te, glo - ri - fi - ca - mus -  
 di - ci - mus te, a - do - ra - mus te, glo - ri - fi -  
 di - ci - mus te, a - do - ra - mus te, glo - ri  
 di - ci - mus te, a - do - ra - mus te,

T. S. P.

7 8 9 8 6

PROBENPARTIUR  
 Evaluation Copy - Quality may be reduced • Carus-Verlag

te. a - gi - mus ti - - bi prop - ter  
 te. as a - gi - mus ti - prop - ter  
 ti - as a - gi - mus ti er  
 ra - ti - as a - gi - mus ti .

3 #6 3 6 6 #6

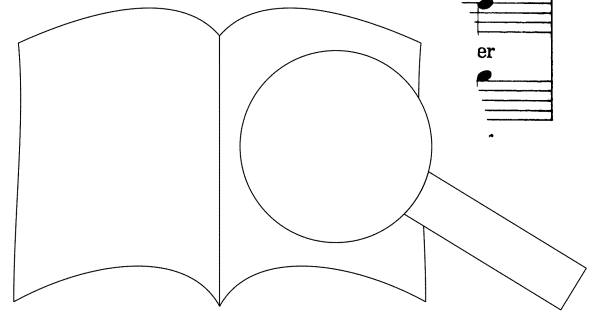

mag - nam glo - ri - am. tu - am. Do - mi - ne De - us,  
 mag - nam glo - ri - am. tu - am. Do - mi - ne De -  
 mag - nam glo - ri - am. tu - am.  
 mag - nam glo - ri - am. tu - am.

*p* Solo  
 Solo  
*p*

4 3 6/5 9/4 3 4 3 6/5 6/8

Rex cae - us Pa - ter om - ni - po - tens.  
 Rex De - us Pa - ter om - ni - po - tens.

*p* *p* *p* *p*

4 6 5 9 8

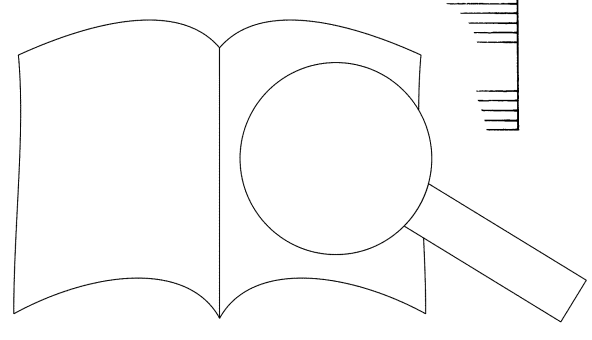

PROBENPARTIUR  
 Ausgabequalität gegenüber Original evtl. gemindert • Evaluation Copy - Quality may be reduced • Carus-Verlag

35 *p* *f* *p* 40

Solo  
Do - mi - ne fi - li u - ni - ge - ni - te  
Solo  
Do - mi - ne fi - li u - ni - ge -

#4 (3) 6 9 3 6 5

45

Solo  
Solo Do - mi - ne De - us,  
mi - us,

ste.  
Jhri - ste.

6 8 7 # 7 f 6 5 6 8 3 r 5

PROBENPARTITUR  
Ausgabequalität gegenüber Original evtl. gemindert • Evaluation Copy - Quality may be reduced • Carus-Verlag

a - gnus De - i, fi - li - us pa - tris.

a - gnus De - i, fi - li - us pa - tris.

a - gnus De - i, fi - li - us pa - tris.

a - gnus De - i, fi - li - us pa - tris.

Chord symbols: #4/2, 5/3, 9/7, 8/6

[B]

ca - ta mun - di, mi - se -

lis pec - ca - ta mun - se -

tol - lis pec - ca - ta

tol - lis pec - ca - ta

Chord symbols: #6, 6/4, 7, #, 6

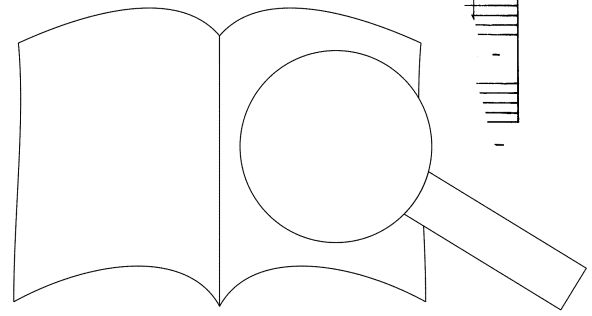

PROBENPARTI FÜR Carus-Verlag

Ausgabequalität gegenüber Original evtl. gemindert • Evaluation Copy - Quality may be reduced

Piano accompaniment for measures 60-65, featuring a right-hand melody with eighth notes and a left-hand accompaniment with chords and eighth notes.

re - - re no - - bis. Qui

re - - re no - - bis.

re - - re no - - bis.

re - - re no - - bis.

Vocal staves for measures 60-65, showing four voices (Soprano, Alto, Tenor, Bass) with lyrics: "re - - re no - - bis. Qui".

Piano accompaniment for measures 65-70, continuing the musical texture with a right-hand melody and left-hand accompaniment.

tol - lis pe an - di su - sci pe de - pre -

tol - li mun - di ne

ta mun - di

- ta mun - di

Solo

Vocal staves for measures 65-70, showing four voices with lyrics: "tol - lis pe an - di su - sci pe de - pre -", "tol - li mun - di ne", "ta mun - di", and "- ta mun - di". A "Solo" marking is present above the Soprano staff.

PROBENPARTITUR

Ausgabequalität gegenüber Original evtl. gemindert • Evaluation Copy - Quality may be reduced • Carus-Verlag

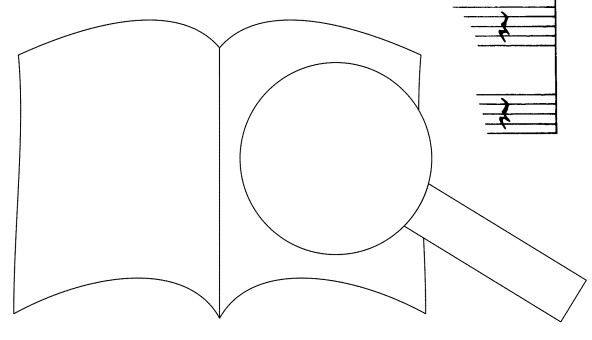

ca - ti - o - - - - - nem no - - - - - stram.  
 de - pre - ca - ti - o - - - - - nem no - - - - - stram.  
 de - pre - ca - ti - o - - - - - nem no - - - - - stram.  
 de - pre - ca - ti - o - - - - - nem no - - - - - stram.

Tutti  
 Tutti Qui am pa - - - - - tris. Mi - - - - -  
 Tutti Qui x - te - - - - - ram\_ pa - - - - - tris.  
 ad dex - te - - - - - ram pa - - - - -  
 des ad dex - te - - - - - ram\_ pa - - - - -

PROBENPARTITUR  
 Ausgabequalität gegenüber Original evtl. gemindert • Evaluation Copy - Quality may be reduced • Carus-Verlag

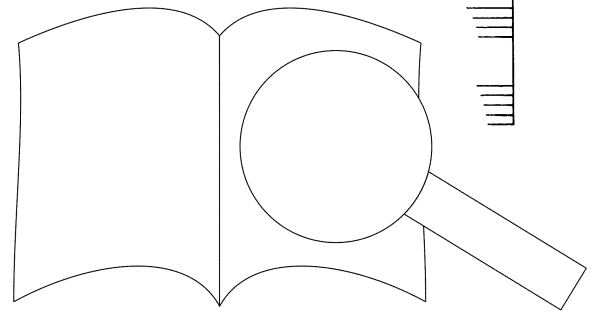

90 C

Solo

se - re - re no - bis. Quo - ni - am

Mi - se - re - re no - bis. Solo

Mi - se - re - re no - bis. Solo

Mi - se - re - re no - bis.

7 7 7

95

Tut'

tu, tus san - ctus, Solo Tutti

tu, tus san - ctus, Solo Tutti

so - lus san - ctus, Solo Tutti

so - lus san - ctus, Tutti

T.

4 7 7 6 4 7

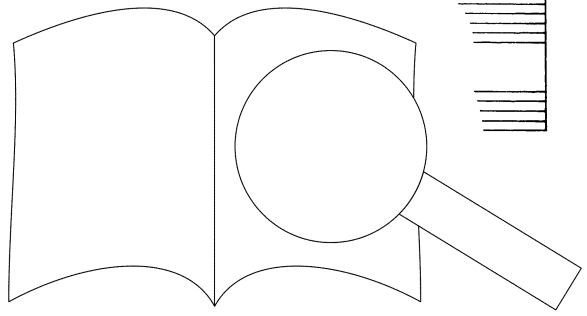

PROBENPARTITUR

Ausgabequalität gegenüber Original evtl. gemindert • Evaluation Copy - Quality may be reduced • Carus-Verlag



100

*p*

*f*

*p*

*p*

*p*

*Solo*

so - - lus Do - mi - nus, tu so - lus - san - ctus, tu so - lus - Do - mi - nus,

so - - lus Do - mi - nus.

so - - lus Do - mi - nus.

so - - lus Do - mi - nus.

*S. p*

9 8 6

105

110

*p*

*f*

*p*

*p*

*p*

*Solo*

tu

Al - tis - - si - mus Je - - su

6 6 6 6 6 #6

PROBENPARTITUR

Ausgabequalität gegenüber Original evtl. gemindert • Evaluation Copy - Quality may be reduced • Carus-Verlag

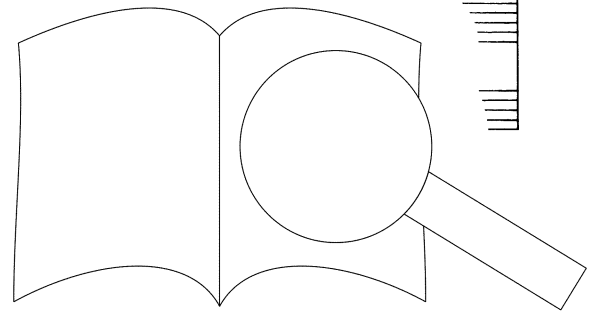

Tutti

Chri - ste. Tutti Je - su Chri - - ste. Cum San - cto

Tutti Je - su Chri - - ste. Cum San

Tutti Je - su Chri - - ste. Cum

Je - su Chri - - ste.

spi - a De - - i Pa - - tris. A - men,

spi - ri - a De - - i A - men,

glo - ri - a De - -

in glo - ri - a De - -

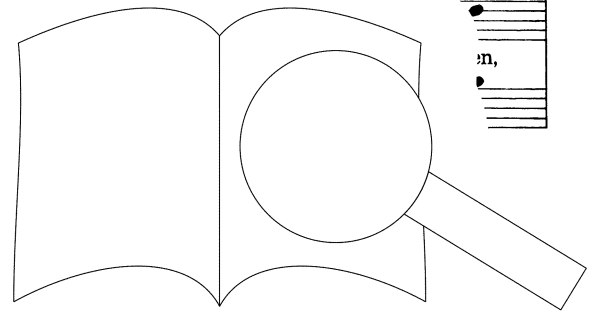

PROBEPARTITUR

Ausgabequalität gegenüber Original evtl. gemindert • Evaluation Copy - Quality may be reduced • Carus-Verlag

a - men, a - men, a - men, a - - men, a - - men, a - men,

a - men, a - men, a - men, a - - men, a - - men,

a - men, a - men, a - men, a - - men, a - - men,

a - men, a - men, a - men, a - - men, a - - men,

6 6 7 7 6 6 #

a - men, a - men. Je - su Chri - ste. Cum San - cto

a - men. Je - su San - cto

men, a - men. Je -

a - men, a - men. Je -

5 6 # 6 6 #

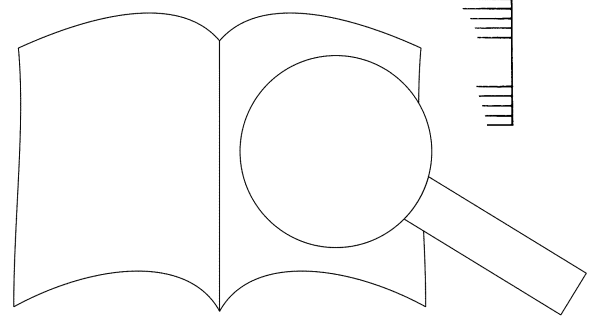

spi - ri - tu, tu so - lus Al - tis - si - mus in glo - ri - a De - i Pa - tris.  
 spi - ri - tu, tu so - lus Al - tis - si - mus in glo - ri - a De - i Pa -  
 spi - ri - tu, tu so - lus Al - tis - si - mus in glo - ri - a De - i  
 spi - ri - tu, tu so - lus Al - tis - si - mus in glo - ri - a

E 140

145

A - men  
 a - men, a - men, a - - men, a - -  
 a - men, a - men, a - - a - -  
 - men, a - men, a -  
 a - men, a - men, a -  
 a - men, a - men, a -

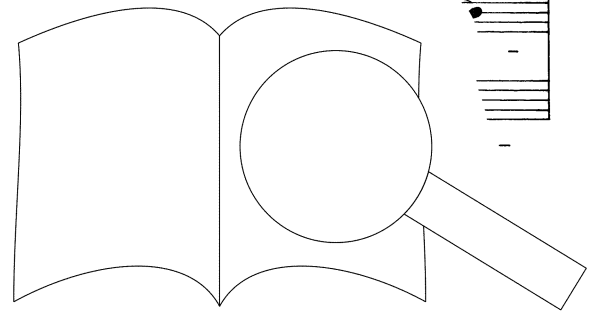

PROBENPARTIUR  
 Ausgabqualität gegenüber Original evtl. gemindert • Evaluation Copy - Quality may be reduced • Carus-Verlag

men. Je - su Chri - ste, cum san - cto spi - ri - tu, tu so - lus al -

men. Je - su Chri - ste, cum san - cto spi - ri - tu, tu so -

men. Je - su Chri - ste, cum san - cto spi - ri - tu, tu

men. Je - su Chri - ste, cum san - cto spi - ri - tu,

b7 b7 6 4 b7 2

tis - si - mus in - tris. A - men, a - men, a - men,

tis - si - m i Pa - tris. A - men, men a - men,

De - i Pa - tris. A

- ri - a De - i Pa - tris. A

b b7 2 4

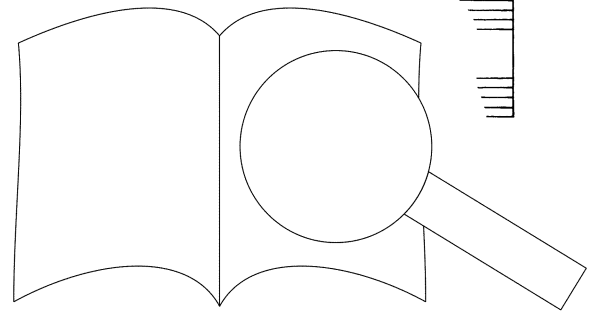

PROBEPARTITUR

Ausgabequalität gegenüber Original evtl. gemindert • Evaluation Copy - Quality may be reduced • Carus-Verlag

160

a - men, a - men, a - men, a - - - - - men, a - -

a - men, a - men, a - men, a - - - - - men, a - -

a - men, a - men, a - men, a - - - - - men, a - -

a - men, a - men, a - men, a - - - - - men, a - -

6 6 6 6 4 5 3

165

170

a - men, a - men.

a - men, a - men.

men, a - men,

- men, a - men,

Credo

Allegro

Tr. 1 2

Pk.

Ob. 1 2

V. 1 2

S. *Tutti f*  
Pa - trem o - mni - po - ten - tem fa - cto - rem coe - li et ter - rae,

A. *Tutti f*  
Pa - trem o - mni - po - ten - tem fa - cto - rem coe - li et ter - r

T. *Tutti f*  
Pa - trem o - mni - po - ten - - tem fa - cto - rem coe - li et ter

B. *Tutti f*  
Pa - trem o - mni - po - ten - tem fa - cto - rem coe - li e'

O. *T. f*

B.

3 #6 6 3

vi - si - bi - li - - - - - si - bi - li - um. Et in u - num Do - mi - num,

vi - si - b n. i - vi - si - bi - li - um. Et in - - - - - mi - num,

um et in - vi - si - bi - li - um. S

- mni - um et in - vi - si - bi - li - um.

#6 6 4 3

*p*

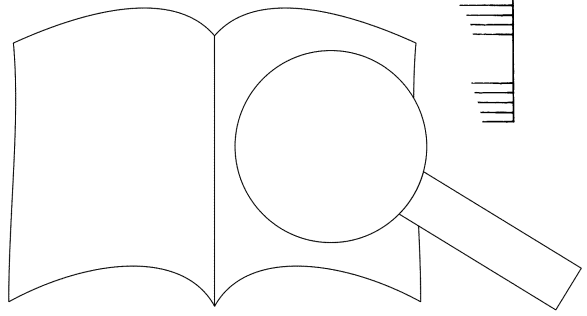

PROBENPARTITUR  
Ausgabequalität gegenüber Original evtl. gemindert • Evaluation Copy - Quality may be reduced • Carus-Verlag

Tutti

Je - sum Chri - stum,  
fi - li - um De - i u - ni - ge - ni - tum, et ex Pa - tre na -  
fi - li - um De - i u - ni - ge - ni - tum, et ex Pa -  
fi - li - um De - i u - ni - ge - ni - tum, et ex

10

o - mi  
Chri -  
De - um de De - o, mi -  
De - um de De  
cu - la. De - um de De

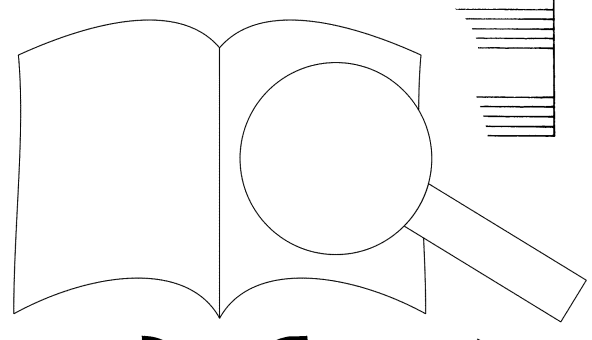

PROBEPARTITUR

Ausgabequalität gegenüber Original evtl. gemindert • Evaluation Copy - Quality may be reduced • Carus-Verlag



stum, Je - sum Chri - - - -

De - um ve - rum de De - o ve - ro. Ge - ni-tum, non fa - ctur

De - um ve - rum de De - o ve - ro. Ge - ni-tum, non

De - um ve - rum de De - o ve - ro. Ge - ni-tur

15

stan - ti - r

om - ni - a fa - cta sunt, qui pro - pter nos ho - mines et

qui pro - pter nos ho - mines et

qui pro - pter nos ho - mines et

qui pro - pter nos ho - mines et

qui pro - pter nos ho - mines et

qui pro - pter nos ho - mines et

qui pro - pter nos ho - mines et

qui pro - pter nos ho - mines et

20

pro - pter no - stram sa - lu - tem de - scen - dit de coe -

pro - pter no - stram sa - lu - tem de - scen - dit de coe

pro - pter no - stram sa - lu - tem de - scen - dit de

pro - pter no - stram sa - lu - tem de - scen - dit

3 8

lis.

lis.

6 6 4

PROBEEPARTITUR

Ausgabequalität gegenüber Original evtl. gemindert • Evaluation Copy - Quality may be reduced • Carus-Verlag

A Adagio

25

Musical notation for measures 25-28. The piano part features a long, sustained note in the right hand and a similar note in the left hand, both marked with a piano (*p*) dynamic. The violin part enters in measure 26 with a series of sixteenth notes, also marked with a piano (*p*) dynamic.

Musical notation for measures 29-32. The piano part continues with a flowing sixteenth-note accompaniment in both hands, marked with a piano (*p*) dynamic. The violin part continues with a melodic line of sixteenth notes.

Solo  
Et in - car - na - tus est, de Spi - ri - tu San - cto

Vocal line for measures 29-32. The lyrics are: "Et in - car - na - tus est, de Spi - ri - tu San - cto". The melody is in a soprano range.

Musical notation for measures 33-35. The piano part features a series of chords in the right hand and a moving bass line in the left hand, marked with a piano (*p*) dynamic. The violin part continues with a melodic line.

Musical notation for measures 36-39. The piano part continues with a flowing sixteenth-note accompaniment. The violin part continues with a melodic line.

Musical notation for measures 40-43. The piano part continues with a flowing sixteenth-note accompaniment. The violin part continues with a melodic line.

ex - Ma - ne: Et ho - mo fa - ctus est. Solo  
Cru -

Vocal line for measures 40-43. The lyrics are: "ex - Ma - ne: Et ho - mo fa - ctus est. Solo Cru -". The melody is in a soprano range.

Musical notation for measures 44-47. The piano part continues with a flowing sixteenth-note accompaniment. The violin part continues with a melodic line.

PROBEPARTITUR  
Ausgabequalität gegenüber Original evtl. gemindert • Evaluation Copy - Quality may be reduced • Carus-Verlag

Cru - - ci - fi - - xus e - ti - am pro no - bis sub  
 Solo - - ci - fi - xus e - ti - am pro no - bis  
 Cru - - ci - fi - xus e - ti - am pro no  
 fi - - xus e - - ti - am pro

9 8    b7    8 7    6 (4)    7 6    6    p

Pon - t. pas - - - sus  
 Pon to pas  
 la - to  
 Pi - la - to

6 (6)    b5

PROBENPARTITUR  
 Ausgabqualität gegenüber Original evtl. gemindert • Evaluation Copy - Quality may be reduced • Carus-Verlag

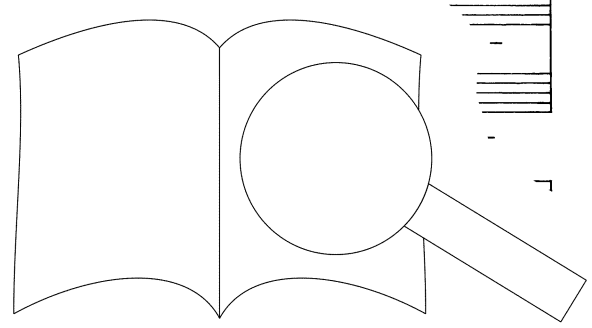

40

et se - pul - tus est,  
sus sus (dolce) et se

6 6 6 4 3

45

(dolce) et et - tus est.  
et - tus est.  
se - pul - tus est.  
et se - pul - tus est.

6 4 5 9 4 6 4 5 3

B Allegro

50

Piano introduction and accompaniment for measures 50-52. The music is in 4/4 time and begins with a forte (*f*) dynamic. The right hand features a melodic line with eighth notes, while the left hand provides a steady accompaniment.

**Tutti *f***

Et re - sur - re - xit ter - ti - a di - e se - cun - - dum scri -

Et re - sur - re - xit ter - ti - a di - e se - cun - -

Et re - sur - re - xit ter - ti - a di - e se - cun -

Et re - sur - re - xit ter - ti - a di - e se

T. *f*

#6 6 6

Piano accompaniment for measures 53-55. The music continues with a melodic line in the right hand and a rhythmic accompaniment in the left hand. A piano (*p*) dynamic marking is present.

ptu - ras et ... se - det ad de - xte - ram Pa - tris. Solo Et Solo

ptu - ras ... coe - lum se - det ad de - xte - ram Pa - tris. Et

... at in coe - lum se - det ad de - xte

... dit in coe - lum se - det ad de - xte

#6 6 6

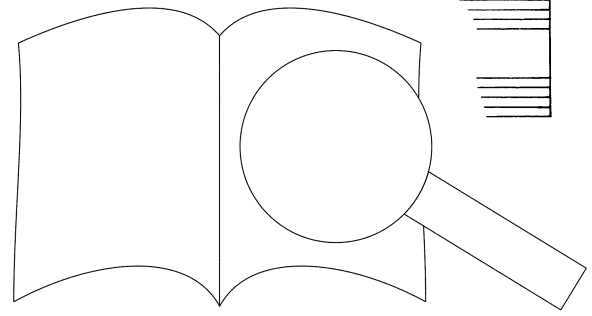

PROBENPARTIUR

Ausgabequalität gegenüber Original evtl. gemindert • Evaluation Copy - Quality may be reduced • Carus-Verlag

*f*

*Tutti*

i - te - rum ven - tu - rus est cum glo - ri - a ju - di - ca - re, vi - vos et mor - tu - os:

*Tutti*

i - te - rum ven - tu - rus est cum glo - ri - a ju - di - ca - re, vi - vos et mor -

*Tutti*

i - te - rum ven - tu - rus est cum glo - ri - a ju - di - ca - re, vi - vos et

*Tutti*

i - te - rum ven - tu - rus est cum glo - ri - a ju - di - ca - re, vi -

S. *p* T. *f*

6  
4

cu - jus fi - nis. Solo Et in spi - ri - tum san -

cu - ji - rit fi - nis. Solo Et in spi - ri - tum san -

non e - rit fi - nis.

- gni non e - rit fi - nis.

PROBENPARTIUR

Ausgabequalität gegenüber Original evtl. gemindert • Evaluation Copy - Quality may be reduced • Carus-Verlag

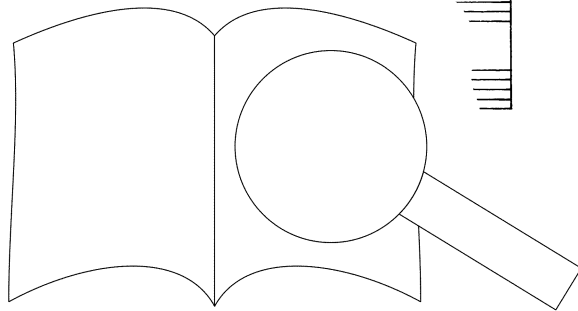

ctum, qui ex Pa-tre Fi-li-o-que pro-ce-dit.

ctum, qui ex Pa-tre Fi-li-o-que pro-ce-dit.

Solo Do-mi-num et vi-vi-fi-can-tem,

Solo Do-mi-num et vi-vi-fi-can-tem,

65

ad-o-ra-tur et con-glo-ri-fi-ca-tur

si-mul ad-o-ra-tur et con-glo-ri-fi-ca-tur

Tutti si-mul ad-o-ra-

- li-o si-mul ad-o-ra-

T.

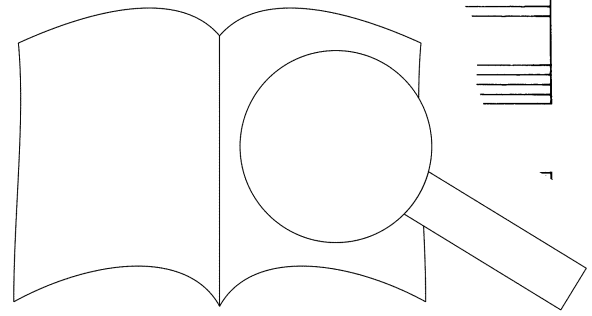

PROBENPARTIENUR

Evaluation Copy - Quality may be reduced

Carus-Verlag



qui lo - cu - tus est per Pro - phe - tas. Et u - nam san - ctam ca -

qui lo - cu - tus est per Pro - phe - tas. Et u - nam san -

qui lo - cu - tus est per Pro - phe - tas.

qui lo - cu - tus est per Pro - phe - tas.

#6 6 4 #

Solo

70

tho - li - cam, fi - te - or u - num ba - ptis -

tho - li - con - fi - te - or

am ec - cle - si - am

- li - cam ec - cle - si - am

# 7 6 b

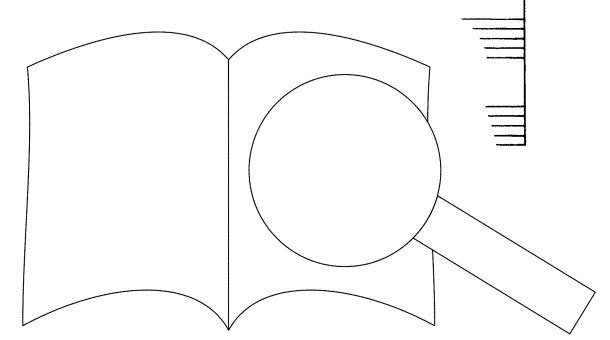

PROBEEPARTITUR

Ausgabequalität gegenüber Original evtl. gemindert • Evaluation Copy - Quality may be reduced • Carus-Verlag

Tutti

ma Et ex - - spe - - cto

ma Et ex

o - nem pec - ca - to - - rum.

o - nem pec - ca - to - - rum.

Et

8 6 7 f #6 2

re - sur - re - c.

spe re - sur - re - cti - o - - nem

re - sur - re - cti - o - - nem, re - sur - re - cti - o - - nem

cto re - sur

cto re - sur - re - cti - o

6 #6 6

PROBENPARTIUR

Ausgabequalität gegenüber Original evtl. gemindert • Evaluation Copy - Quality may be reduced • Carus-Verlag

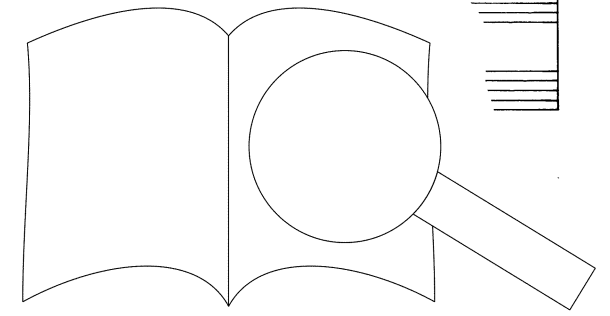

80

mor - - tu - - o - - rum.  
 mor - - tu - - o - - rum.  
 mor - - tu - - o - - rum.  
 mor - - tu - - o - - rum.

**C** Allegro spiritoso

85

Et ex - spe - cto vi - tam, vi - tam ven -  
 Et ex - spe - cto vi - tam ven -  
 cto, ex - spe - cto  
 cto, ex - spe - cto

PROBEPARTITUR  
 Ausgabqualität gegenüber Original evtl. gemindert • Evaluation Copy - Quality may be reduced • Carus-Verlag

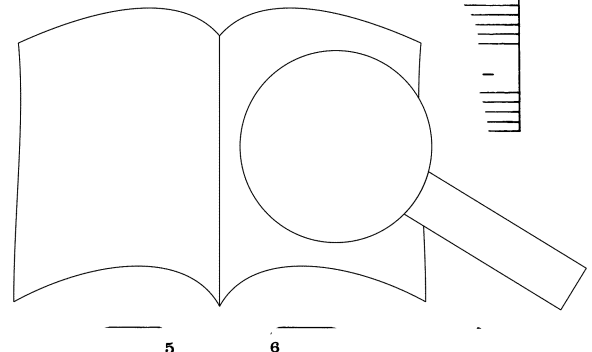

tu - - ri sae - cu - li. A - men, a - men, a - men, a - men,

tu - - ri sae - cu - li. A - men, a - men, a - men,

tu - - ri sae - cu - li. A - men, a - men, a - men,

tu - - ri sae - cu - li. A - men, a - men,

a - men, a - men, a - men,

a - men, a - men, a - men,

a - men, a - men, a - men,

a - men, a - men, a - men,

Musical score for piano accompaniment, measures 100-105. The score is written for two staves (treble and bass clef). It features a series of chords and melodic lines, with some notes marked with accents and slurs. The key signature is D major.

Vocal score with lyrics for measures 100-105. The lyrics are: a - men, et ex - spe - cto, ex - spe - cto vi - tam, ex - spe - cto. The score is written for four voices (Soprano, Alto, Tenor, Bass) and includes piano accompaniment. The lyrics are repeated in each voice part.

Musical score for piano accompaniment, measures 106-110. The score is written for two staves (treble and bass clef). It features a series of chords and melodic lines, with some notes marked with accents and slurs. The key signature is D major.

Vocal score with lyrics for measures 106-110. The lyrics are: vi - sae - cu - li. A - men, a - men, a - men, ri sae - cu - li. A - men, ven - tu - ri sae - cu - li. ven - tu - ri sae - cu - li. The score is written for four voices (Soprano, Alto, Tenor, Bass) and includes piano accompaniment.

PROBENPARTITUR  
 Ausgabequalität gegenüber Original evtl. gemindert • Evaluation Copy - Quality may be reduced • Carus-Verlag

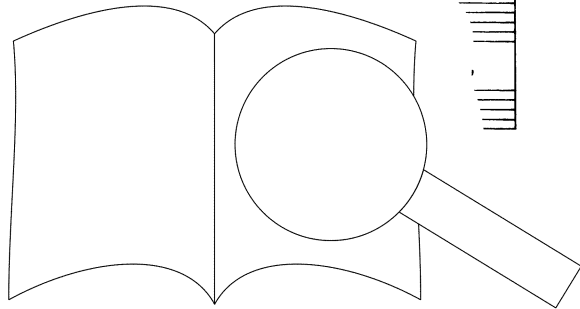

115

a - men, a - men, a - men, et ex - spe - cto, ex - spe - cto  
a - men, a - men, a - men, et ex - spe - cto, ex  
a - men, a - men, a - men, et ex - spe - cto  
a - men, a - men, a - men, et ex - spe - cto

6 6 6 6 5 b7 2

120 125

vi - tam, ex - spe - cto ven - tu - ri sae - cu - li. A - men, a - men,  
vi - ta ex - spe - cto ven - tu - ri sae - cu - li. a - men, a - men,  
- tam ex - spe - cto ven - tu - ri sae - cu - li. a - men, a - men,

b7 b7 6 4 b7 2 8 8

130

a - men, a - men, a - men, a - men, a - men, a - men, a - men, a - men, a - men, a - men.

6 6 6 6 6 4 3

135

men, a - men, a - men, a - men, a - men, a - men.

6

Sanctus

Allegretto

Tr. 1/2

Pk.

Ob. 1/2

V. 1/2

S.

A.

T.

B.

O. B.

*p*

*Tutti p*

*simile*

Tutti *p* San - - - ctus, san - - -

Tutti *p* San - - - ctus, san - - -

Tutti *p* San - - - ctus, sa -

Tutti *p* San - - - ctus,

San - - - ctus,

*p*

5

*p*

*f*

*f*

ctus,

ctus,

san - - - ctus

san - - - ctus

ctus Do - mi - nus De - - - us

ctus Do - - - us

6

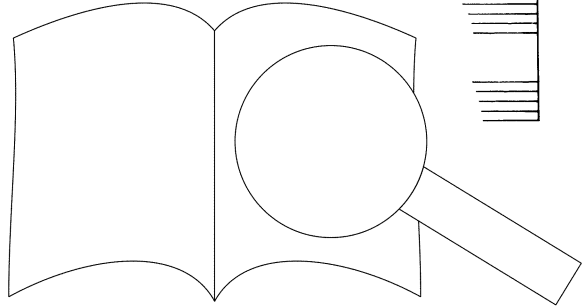

PROBEEPARTITUR

Ausgabequalität gegenüber Original evtl. gemindert • Evaluation Copy - Quality may be reduced • Carus-Verlag



*p*

*p*

*p*

*p* *tr*

*p* *tr*

*p* *tr*

*p* *tr* *simile*

Solo

Sa - baoth. Ple - ni sunt coe - li et

Sa - baoth. Solo Ple - ni sunt coe - li

8 Sa - baoth. Solo Ple - ni sunt coe -

Sa - baoth. Solo Ple - ni sunt

6 5

4 3

*p*

S.

*cresc.*

*cresc.*

*f*

*f*

*f*

*f* *tr*

*f*

*f*

*f*

*f* *(non staccato)*

ter - ra. coe - li et ter - ra glo - - - a,

ter - ra sunt coe - li et ter - ra

- ni sunt coe - li et ter -

Ple - ni sunt coe - li et ter -

glo - ri - a tu - a. O - san - na in ex - cel - sis,

glo - ri - a, glo - ri - a tu - a. O - san - na in ex - cel - sis,

glo - ri - a, glo - ri - a tu - a. O - san - na in ex - cel - sis,

glo - ri - a, glo - ri - a tu - a. O - san - na in

in ex - cel - sis.

in ex - cel - sis.

O - san - na in ex - cel - sis.

O - san - na in ex - cel - sis.

PROBENPARTITUR

Ausgabequalität gegenüber Original evtl. gemindert • Evaluation Copy - Quality may be reduced • Carus-Verlag

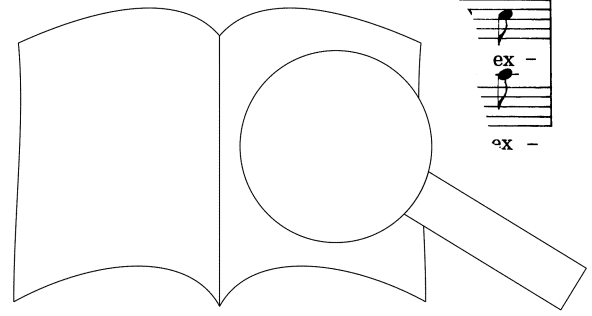

na in ex - cel - sis, o - san - na in ex - cel - sis,  
 cel - sis, o - san - na in ex - cel - sis,  
 cel - sis, o - san - na in ex - cel - sis,  
 cel - sis, o - san - na in ex -

*(non staccato)*

in ex - cel  
 in ex - c  
 sis, in ex - cel  
 sis, in ex - cel

PROBENPARTITUR  
 Ausgabequalität gegenüber Original evtl. gemindert • Evaluation Copy - Quality may be reduced • Carus-Verlag

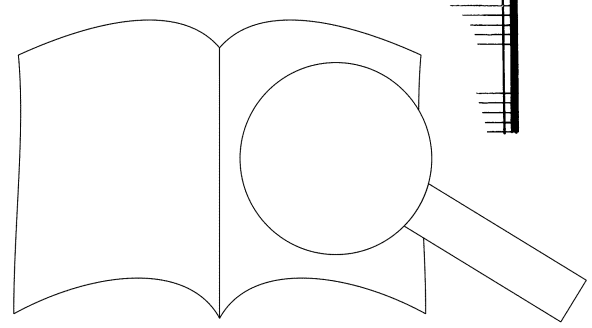

# Benedictus

Allegro moderato

Tr. 1/2

Pk.

Ob. 1/2

V. 1/2

S.

A.

T.

B.

O. B.

Solo

Be - - ne - -

Solo

Re - - ne - -

6 6 6 6 4

PROBEPARTITUR

Ausgabequalität gegenüber Original evtl. gemindert • Evaluation Copy - Quality may be reduced • Carus-Verlag

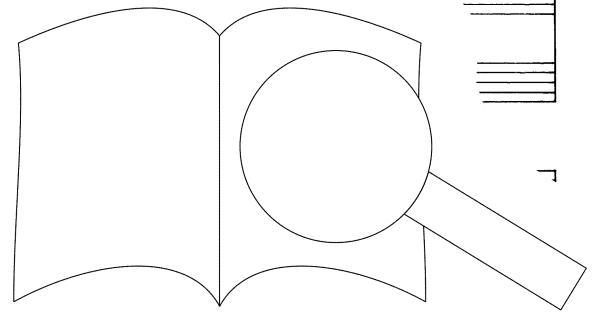

di - - ctus, qui ve - nit in no - mi - ne Do - mi - ni, qui  
 di - - ctus, qui ve - nit in no - mi - ne Do - mi - ni,  
 Solo Be - ne - di - ctus, qui ve - nit in no - mi - ne Do - mi - ni,  
 Solo Be - ne - di - ctus, qui ve - nit in no - mi - ne Do - mi -

10

ve - nit  
 ve -  
 - mi - ni,  
 Be - ne - di - ctus, qui v  
 Be - ne - di - ctus, qui v

5 6 7 9 8 6  
 4 4 3 4

PROBEPARTITUR  
 Ausgabqualität gegenüber Original evtl. gemindert • Evaluation Copy - Quality may be reduced • Carus-Verlag

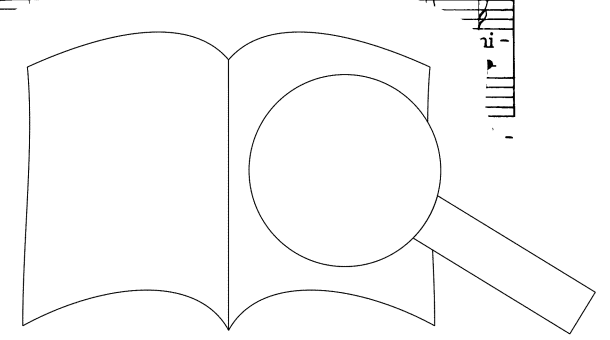

be - ne - di - ctus, qui ve - nit in no - r.  
 be - ne - di - ctus, qui ve - nit in no  
 ni, be - ne - di - ctus, qui ve - nit  
 ni, be - ne - di - ctus, qui ve -

(8) (8) 6 6

Do - mi - ni  
 Do -

cel - sis, in ex - cel - sis.  
 ex - cel - sis, in ex - cel  
 in ex - cel - sis, in ex  
 san - na in ex - cel - sis, in ex

Tutti  
 T.

6 6 6 6 6 5 6

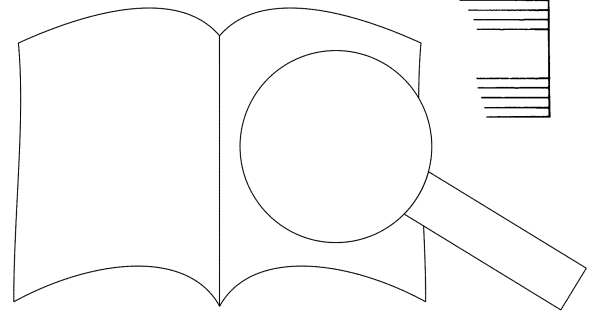

PROBEPARTITUR  
 Ausgabqualität gegenüber Original evtl. gemindert • Evaluation Copy - Quality may be reduced • Carus-Verlag

A

20

*p*

Solo

Be - ne - - di - ctus, qui ve - nit in no - mi - ne Do - mi - ni,

Solo

Be - ne - - di - ctus, qui ve - nit in no - mi - ne Do - mi - ni,

Solo

Be - ne - - di - ctus, qui ve - nit in no - mi - ne Do - mi - ni,

Solo

*p* S.

25

be - ne - - nit in no - - mi - ne - Do - mi - ni, be - - ne -

be - ne - - e - nit in no - mi - ne Do - mi - ne

qui - ve - nit in no -

ctus, qui ve - nit in no -

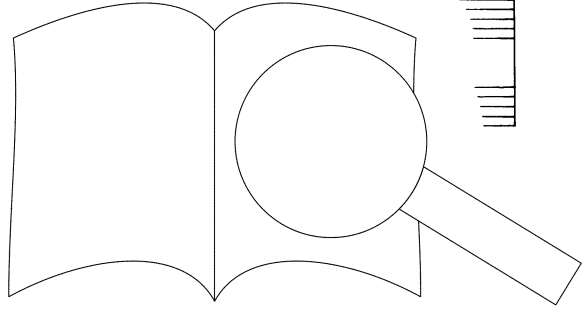

PROBENPARTITUR  
 Ausgabequalität gegenüber Original evtl. gemindert • Evaluation Copy - Quality may be reduced • Carus-Verlag

di - ctus, be - ne - di - ctus, qui ve - nit in no - mi - ne Do - mi - ni, be - ne -  
 di - ctus, be - ne - di - ctus, qui ve - nit in no - mi - ne Do - mi - ni,  
 di - ctus, be - ne - di - ctus, qui ve - nit in no - mi - ne Do - mi - ni,  
 di - ctus, be - ne - di - ctus, qui ve - nit in no - mi - ne Do - mi - ni

6 6 6 9 6 #4 6 #6 6 5 6 b7 6

di - ctus, - nit in no - mi - ne Do - mi - ni, O - san - na in ex -  
 di - ve - nit in no - mi - ne Do - mi - ni, O - san - na in ex -  
 qui ve - nit in no - ex -  
 qui ve - nit in no - ex -

*simile*

*Tutti*

PROBENPARTEI  
 Ausgabequalität gegenüber Original evtl. gemindert • Evaluation Copy - Quality may be reduced • Carus-Verlag



35 B

cel - sis, in ex - cel - sis. O - san - na in ex - cel - -  
 cel - sis, in ex - cel - sis. O - san - na in ex - cel - sis,  
 cel - sis, in ex - cel - sis. O - san - na in ex - cel - sis.  
 cel - sis, in ex - cel - sis. O - san - na in ex - cel

6 5 — 6 6 3  
4

40

sis, o - sa in ex - cel - sis, in ex - cel - - sis.  
 cel - sis, in ex - cel - sis, in ex - cel - - sis.  
 cel - sis, in ex - cel - sis,  
 in ex - cel - sis, in ex - cel - sis,

6 6 6 6 6 5 — 6 6 3  
4

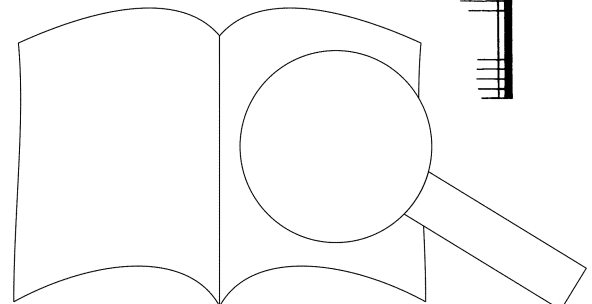

# Agnus Dei

Adagio non troppo

Tr. 1 2

Pk.

Ob. 1 2

V. 1 2

S. *Tutti f*

A. *Tutti f*

T. *Tutti f*

B. *Tutti f*

O. *T. f*

B.

A - - gnus De - - i,

A - - gnus De - - i,

A - - gnus De - - i,

A - - gnus De - - i,

*f* 6 *p* 6

5

*p*

mi - se - re - re,

mi - se

mi

mun - di, mi

6 6 6 6 4 5 6 6 *f*

PROBENPARTITUR  
Ausgabequalität gegenüber Original evtl. gemindert • Evaluation Copy - Quality may be reduced • Carus-Verlag

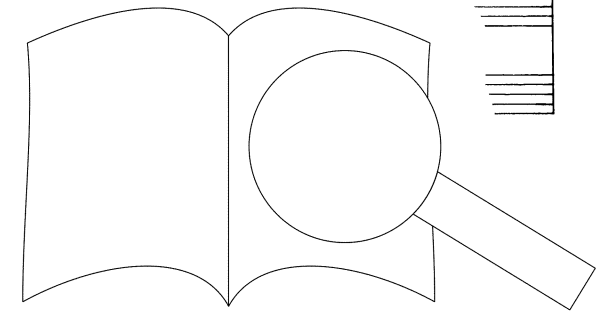

*p*

*p*

*p*

*p*

Solo

Tutti

mi - se - re - re - no - bis, mi - se -

Solo

Tutti

mi - se - re - re - no - bis, mi -

Tutti

mi - se - re - re - no - bis, mi

Tutti

mi - se - re - re - no - bis,

*p* (6)

6

#5 8 6

6 4

6

re -

re -

no - bis.

no - bis.

no - bis.

no - bis.

Organo:  
S. *p*

Bassi:

#6

PROBEPARTITUR

Ausgabequalität gegenüber Original evtl. gemindert • Evaluation Copy - Quality may be reduced • Carus-Verlag

A

A - - gnus De - - i,  
 A - - gnus De - - i,  
 A - - gnus De - - i,  
 A - - gnus De - -

20

mi - se - re - re,  
 mi - se -  
 mi  
 mun - di, mi

PROBENPARTITUR

Ausgabequalität gegenüber Original evtl. gemindert • Evaluation Copy - Quality may be reduced • Carus-Verlag

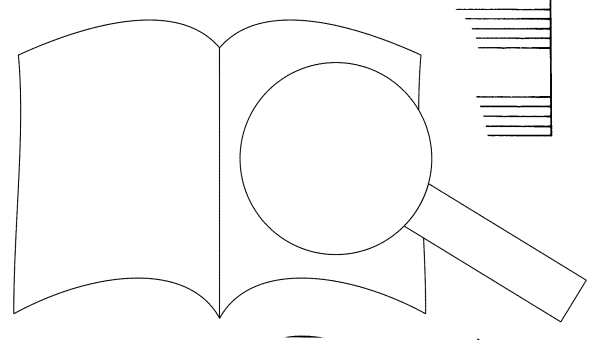

Musical score for page 25, measures 1-6. The score includes vocal lines and piano accompaniment. The lyrics are: "mi se re re no bis, mi se". Dynamics include *p*, *f*, and *S.p.* Chord numbers 6, 5, 5, 4, 6 are shown below the piano part.

Musical score for page 25, measures 7-12. The score includes vocal lines and piano accompaniment. The lyrics are: "re re no bis.". Dynamics include *p* and *f*. Chord numbers 9 7, 8 6, 4, 5 are shown below the piano part.

B

A - - gnus De - - gnus De - - gnus De - - gnus De

9 7 8 6 4 6 4 5 3

T.

35

i, i, qu, qu, tol - lis pec - ca - ta mun - di, qui

6 #6 6 #6 6 #6 6 #6 6 #6 6 #6 6 #6

**PROBEPARTITUR**

Ausgabequalität gegenüber Original evtl. gemindert • Evaluation Copy - Quality may be reduced • Carus-Verlag

40

(p)

*cresc.* *f*

qui tol - lis pec - ca - ta mun - di:

tol - lis pec - ca - ta mun - di, qui tol - lis pec - ca - ta

qui tol - lis pec - ca - ta

qui tol - lis pec

(7) 6 5 7

**C** Dona  
45 **Tempo medesimo**

*p*

Solo

Do - na

Solo

Do - na

pa - - cem, pa - cem, do - na

pa - - cem, pa - cem, Tutti

Tutti

do - na

Tutti

6 6 6 5 6 5

50

no - bis pa - cem, do - na  
 no - bis pa - cem, do - na  
 no - bis pa - cem, do - na  
 no - bis pa - cem, do - na  
 no - bis pa - cem, do

6 2 6 6 6 6 4 3

55

no - bis na pa - cem, do - na,  
 no - na pa - cem, do - na,  
 do - na pa -  
 do - na pa -

4 5 2 #6 3

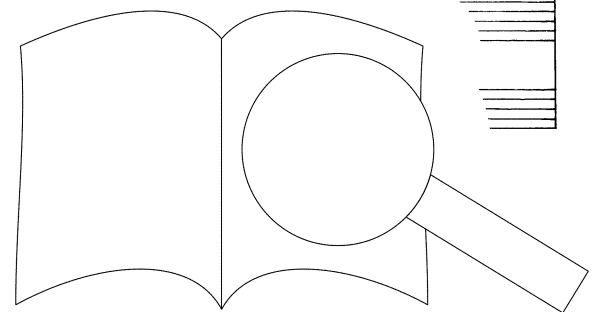



do - na no - bis pa - - cem, A - gnus

do - na no - bis pa - - cem, A

do - na no - bis pa - - cem, A - gnus De

do - na no - bis pa - - cem, A - gnus

6 6 6 6 4 3

De - i, na no - bis pa - cem, do - na, do - na no -

De - i do - na no - bis pa - cem,

pa - cem,

- bis pa - cem,

6 2 6

PROBEPARTITUR

Ausgabequalität gegenüber Original evtl. gemindert • Evaluation Copy - Quality may be reduced • Carus-Verlag

Musical score for page 70. It includes vocal staves with lyrics and piano accompaniment. The piano part features dynamic markings such as *p* and *f*, and performance directions like *Solo* and *Tutti*. The lyrics are: "bis pa - - cem, do - na no - bis pa - - cem, do - na".

Musical score for page 58. It continues the vocal and piano parts from the previous page. The piano part includes dynamic markings such as *p* and *f*, and performance directions like *Solo* and *Tutti*. The lyrics are: "no - bis pa - - cem, do - na no - bis pa - - cem, do - na".

PROBEPARTITUR  
 Ausgabequalität gegenüber Original evtl. gemindert • Evaluation Copy - Quality may be reduced • Carus-Verlag

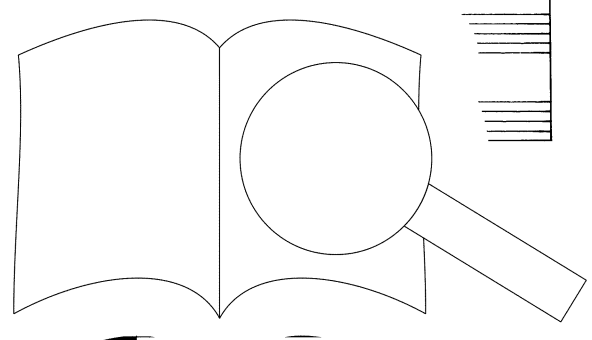

**E**

*p*

*p*

*p*

A - gnus De - i, do - na no - bis

A - gnus De - i, do - na

A - gnus De - i, do - na no - bis pa - cem

A - gnus De - i, do - na no - bis pa

2 6 6 2 6 5 3 2 6 5

80

pa - cem,

pa - cem

do - na no - bis pa - cem, do - na pa -

do - na no - bis pa - cem,

pa - cem, pa -

bis pa - cem, pa -

2 6 6 6 2 6 6 6

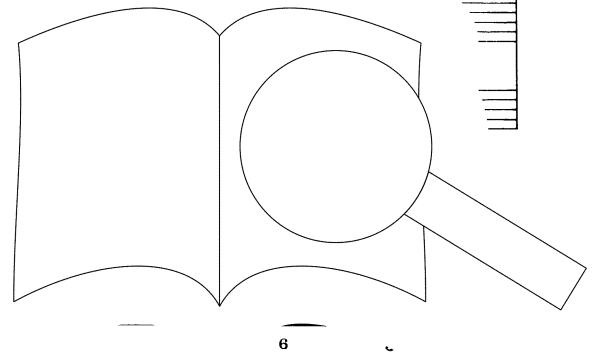

PROBEEPARTITUR

Ausgabequalität gegenüber Original evtl. gemindert • Evaluation Copy - Quality may be reduced • Carus-Verlag

cem, do - na, no - bis pa - cem, pa -  
 cem, do - na no - bis pa - cem, pa -  
 cem, do - na no - bis pa - cem, p  
 cem, do - na no - bis pa - - - cem,

cem,  
 cem.  
 cem.  
 cem.  
 pa - - - cem.  
 (7) 5 7 8

PROBEPARTITUR  
 Ausgabqualität gegenüber Original evtl. gemindert • Evaluation Copy - Quality may be reduced • Carus-Verlag

