

Antonio  
**VIVALDI**

---

**Beatus vir**  
in due Cori · RV 597  
Psalm 111 (112)

Primo Coro:  
Soli (SSATB) e Ripieni (SATB)  
2 Oboi, 2 Violini, Viola, Basso continuo

Secondo Coro:  
Soli (SS) e Ripieni (SATB)  
2 Violini, Viola, Basso continuo

herausgegeben von / edited by  
Manfred Fechner

Stuttgarter Vivaldi-Ausgaben  
Urtext

Klavierauszug / Vocal score  
Paul Horn



---

Carus 40.012/03

# Beatus vir

RV 597 · Psalm 111 (112)

Antonio Vivaldi  
1678–1741

## 1. Beatus vir

Klavierauszug: Paul Horn

**Allegro**

Oboi  
Archi  
Continuo

5

9

*pp*

13

*f* *p*

17

**Tutti**

22

Primo Coro  
Solo

Be - tus vir qui ti - met Do - mi -  
tu - mi -

Av. ... CD with Estonian Philharmonic Chamber Choir, conducted by Tõnu

© 20... y Carus-Verlag, Stuttgart – CV 40.012/03

Vervielfältigungen jeglicher Art sind gesetzlich verboten./Any unauthorized reproduction is prohibited by law.

Alle Rechte vorbehalten / All rights reserved / Printed in Germany / www.carus-verlag.com

edited by  
Manfred Fechner

num:

num:

Secondo Coro  
Solo

in man - - da - tis e - - jus

Solo (Soprano II)

in man - - da - tis e - - jus

II

*f* *p*

32

Tutti

Be - a - tus qui

Tutti

Be qui

qui

vir qui

vo - let ni -

vo - let ni

Tutti

Be - a - tus vir

Tutti

Be - a - tus vir

Be - a - tus vir

ti-met Do-mi-num: in man - da - tis

ti-met Do-mi-num: in man - da - tis

ti-met Do-mi-num: in man - da - tis

ti-met Do-mi-num: in man - da - tis

qui ti-met Do-mi-num: in man - da - tis

qui ti-met Do-mi-num: in man - da - tis

qui ti-met Do-mi-num: in man - da - tis

qui ti-met Do-mi-num: in man -

II Tutti

e - jus vo - let ni

e - jus vo - let

e - jus vo let

e - jus i mis.

Solo Be -

Solo Be -

e - ju. mis.

et ni - mis.

vo - let ni - mis.

vo - let ni - mis.

PROBE PARTITUR

Ausgabequalität gegenüber Original evtl. gemindert • Evaluation Copy - Quality may be reduced • Carus-Verlag

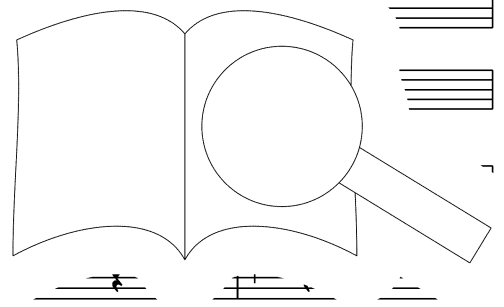

44 Primo Coro

First system of musical notation, measures 44-47. It includes vocal staves with lyrics and a piano accompaniment. The lyrics are: a - tus vir qui ti - met Do - mi - num: (with a trill 'tr' over the final 'm').

48

Second system of musical notation, measures 48-51. It includes vocal staves with lyrics and a piano accompaniment. The lyrics are: in man - da - tis e - jus, in man - da - tis in man - da - tis e - jus, tis.

52

Third system of musical notation, measures 52-55. It includes vocal staves with lyrics and a piano accompaniment. The lyrics are: vo e - .

Tutti

56

let ni - mis, in man -

let ni - mis, in man -

in man -

in man -

Tutti

61

da - tis e - jus vo - let

da - tis e - jus vo - let

da - tis e - jus vo - let ni - mis.

da - tis e - jus vo - let ni - mis.

let ni - mis.

I

II

*p*

*f*

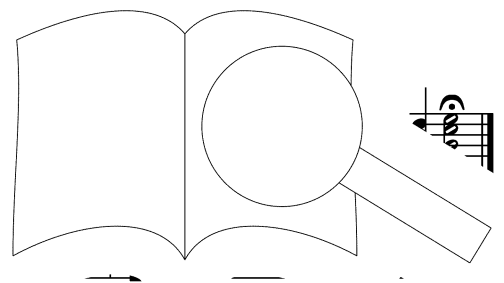

PROBE-PARTITUR

Ausgabequalität gegenüber Original evtl. gemindert • Evaluation Copy - Quality may be reduced • Carus-Verlag

## 2. Potens in terra

Allegro non molto

Archi  
Continuo

Musical score for Archi and Continuo, measures 1-8. The score is in 3/8 time and features a rhythmic pattern of eighth and sixteenth notes.

Musical score for Archi and Continuo, measures 9-16. The score continues the rhythmic pattern from the previous system.

17 Primo Bassi

Secondo Bassi

Pot-ens in ter - ra, pot-ens

Pot-ens in

Musical score for Primo and Secondo Bassi, measures 17-24. The score includes vocal lines with lyrics and a piano accompaniment.

25

e - rit - se - men e - jus: ge - ne - ge - ne - ra - ti - o re -  
ter - ra e - rit - se - men e - . - ti - o re - cto - rum, ge - ne -

Musical score for Primo and Secondo Bassi, measures 25-31. The score includes vocal lines with lyrics and a piano accompaniment.

32

cto

e - di - ce

m be - ne - di - ce

Musical score for Primo and Secondo Bassi, measures 32-39. The score includes vocal lines with lyrics and a piano accompaniment.

41

tr  
tur, be-ne - di - ce - tur.

tr  
tur, be-ne - di - ce - tur.

49

Pot-ens in ter - ra e - rit se-men e - jus: ge - ne - ra-ti-o - re - um

Pot - ens in ter - ra e - rit se-men e - jus:

57

be - r

ge - ne - ra-ti-o - re - cto - r

65

Pot-ens in ter - ra e - rit se - ne - tur. Pot-ens in

us:

PROBENPARTITUR

Ausgabequalität gegenüber Original evtl. gemindert • Evaluation Copy - Quality may be reduced • Carus-Verlag



73

ra-ti-o re - cto-rum be - ne - di - ce - tur, be - ne - di - ce - tur, be - ne - di - ce -

ge - ne - ra-ti-o re - cto-rum be - ne - di - ce - tur, be - ne - di - ce - tur, be - ne - di -

81

- - - - - tur, be - ne - di - ce

ce - - - - - tur, be - ne - di - ce

90

- - - - - tur, - - - - - tur, be - ne - di - ce -

- - - - - ce - tur, be - ne - di - ce -

98

- - - - - tur.

PROBENPARTITUR

Ausgabequalität gegenüber Original evtl. gemindert • Evaluation Copy - Quality may be reduced • Carus-Verlag



12

I II I

18

II I

24

II

30 Primo Soprano solo

Glo - ri - a et di - vi - ti a e - jus:

Secondo Soprano solo

I

36

ri - a et di mo

PROBENPARTITUR



Glo - - - -

li.

Tutti *f* II *p*

ri - a\_ et\_ di - vi - ti - ae in do - mo e - jus:

Glo - - - -

II

ri - a\_ et\_ di - vi - ti - ae in

et\_ ju - sti - ti - a

I

e

ju - sti - ti - a e - jus,

II

ma - net in sae - cu - lum sae - - -

et - ju - sti - ti - a e - jus

- cu-li,

ma-net in sae-cu - lum sae -

ma - net in sae -

- - cu-li,

sae - cu -



# Antifona: Beatus vir

Ambi li Cori unisoni

**Allegro**

Soprano  
Be - - a - tus vir qui ti - met Do - mi - num: *tr*

Alto  
Be - - a - tus vir qui ti - met Do - mi - num:

Tenore  
Be - - a - tus vir qui ti - met Do - mi - num:

Basso  
Be - a - tus vir qui ti - met Do - mi - num:

Oboi  
Archi  
Continuo

6

in man - da - tis e - jus ni

in man - da - tis e - jus mis.

in man - da - tis e - jus ni - mis.

in man - da - tis vo - let ni - mis.

## 4. Exortum est ir

**And'**

Oboi  
Archi  
Contir



11

16

21 Primo e Secondo Coro

Ex-or-tum est in te

Ex

26

est in te ne-bris lu-men re-ctis,

in te-ne-bris lu-men re-ctis,

bris. ne-bris ctis,

ne-bi

Primo Coro

ex - or - tum est, ex - or - tum est, ex - or - tum  
 ex - or - tum est, ex - or - tum est,  
 ex - or - tum est, ex - or - tum est,  
 ex - or - tum est, ex - or - tum est,

Secondo Coro

ex - or - tum est, ex - or - tum est, ex - or - tum est,  
 ex - or - tum est, ex - or - tum est, ex - or - tum est,  
 ex - or - tum est, ex - or - tum est, ex - or - tum  
 ex - or - tum est, ex - or - tum est, ex - r



est in te -  
 ex - or - tum est in te - ne - br  
 ex - or - tum est in te - ne -  
 ex - or - tum est in te - ne -  
 ex - or - tum est , i ne - bris, ex - or - tum est in te - ne -

ex est in te -  
 ex tum est in te -  
 - tum est  
 or - - tum est



PROBENPARTITUR  
 Ausgabegqualität gegenüber Original evtl. gemindert • Evaluation Copy - Quality may be reduced • Carus-Verlag

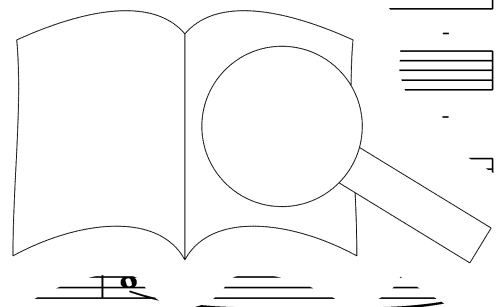

te - ne-bris lu - men re - ctis: mi - - se-ri -  
 bris, in te-ne-bris lu - men re - ctis: mi - se - ri -  
 bris, in te-ne-bris lu - men re - ctis: mi - se - ri -  
 bris, in te-ne-bris lu - men re - ctis: mi - se - ri -  
 ne - bris lu - men re - ctis: mi - - se-ri -  
 ne - bris lu - men re - ctis: mi - se - ri -  
 ne - bris lu - men re - ctis: mi -  
 ne - bris lu - men re - ctis: m:

cors, mi - - - se-ri-cors, - - - tor, et ju - -  
 cors, mi - - se - ri- - - tor, et ju - -  
 cors, mi - - se - ri- - - se - ra - - - tor, et ju - -  
 cors, mi - - - mi - se - ra - - - tor, et ju - -  
 cors, m - - - et mi - se - ra - - - tor, et ju - -  
 cors, - - - ri-cors, et mi - se - ra - - - tor, et ju - -  
 se - ri-cors, et mi - s  
 - se - ri-cors, et mi - s

PROBENPARTITUR  
 Ausgabequalität gegenüber Original evtl. gemindert • Evaluation Copy - Quality may be reduced • Carus-Verlag

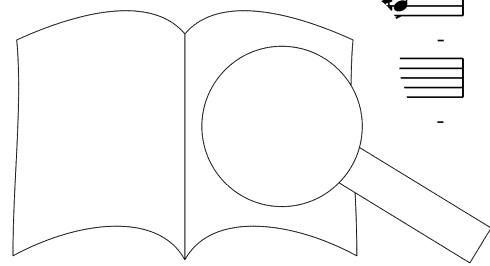

stus, mi - se - ri - cors, mi - se - ri -  
 stus. Ex - or - tum est in te - ne - bris, ex - or - tum est in te - ne - bris lu - men re - ctis: mi -  
 stus. Ex - or - tum est in te - ne - bris, ex - or - tum est in te - ne - bris lu - men re - ctis: mi -  
 stus. Ex - or - tum est in te - ne - bris, ex - or - tum est in te - ne - bris lu - men re - ctis: mi -  
 stus.  
 stus. Ex - or - tum  
 stus. Ex - or - tum est in te -  
 stus. Ex - or - tum est in te - - - ne - - - bris

cors, et mi - se - ri - cors, et mi - se - ra - tor, et ju - stus, mi - -  
 se - ri - cors, et mi - se - ra - tor, et ju - stus, mi - -  
 se - ri - cors, et mi - se - ra - tor, et ju - stus, mi - -  
 se - ri - cors, et mi - se - ra - tor, et ju - stus, mi - -  
 - tum est in te - ne - bris, mi - -  
 est - - - bris lu - men re - ctis: mi - -  
 lu - -  
 men re

PROBENPARTITUR  
 Ausgabegüte gegenüber Original evtl. gemindert • Evaluation Copy - Quality may be reduced • Carus-Verlag

52 Primo e Secondo Coro

se - ri - cors, et mi - se - ra - tor, et ju - - stus, mi - -

se - ri - cors, et mi - se - ra - tor, et ju - - stus, mi - -

se - ri - cors, et mi - se - ra - tor, et ju - - stus, mi - -

se - ri - cors, et mi - se - ra - tor, et ju - - stus, mi - -

55

se - ri - cors, et mi - se - ra - tor, et ju - stus.

se - ri - cors, et mi - se - ra - tor, et ju - stus.

se - ri - cors, et mi - se - ra - tor, et ju - stus.

se - ri - cors, et mi - se - ra - tor, et ju - stus.

5. Jucundus homo

Allegro

Sc

Organi soli  
(Continuo)

8

12 Soprano solo

Ju-cun - dus ho - mo qui mi-se - - re-tur et com-mo-dat,

Solo

16

di - spo-net ser - mo-nes su-os in ju - di-ci-o:

Cont Solo

20

- num non com-mo-

24

- ve - bi -

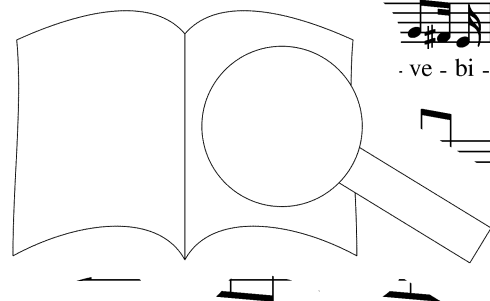

tur. Ju-cun-dus ho - mo qui mi-se-re - tur,

qui mi-se-re - tur et com-mo-dat, di - spo - net ser-mo-nes su - os, ser-mo-nes

su - os in ju - di - ci-o: qui-a in ae - ter-num nor - e

Cont

bi - tur, r com-r non com-mo-ve -

bi-

46

51

### Antifona: Beatus vir

Ambi li Cori unisoni

**Allegro**

Soprano

Be - - a - tus vir qui ti - met Ꝁ

Alto

Be - - a - tus vir qui

Tenore

Be - - a - tus vir

Basso

Be - a - tus vir qui

Oboi  
Archi  
Continuo

6

in man e - jus vo - let ni - mis.

in e - jus vo - let ni - mis.

i - tis e - jꝀ nis.

da - tis e - jꝀ



# 6. In memoria aeterna

Andante molto

Primo Coro

Archi

Archi  
Continuo

mo - ri - a ae - ter - - - na, in me - mo - ri - a ae - ter - na, in me -  
 mo - ri - a ae - ter - - - na, in me - mo - ri - a ae -  
 - rit ju - stus, in me - mo - ri - a ae -

Archi

*p*

mo - ri - a ae - ter - na, in me - mo - ri - a ae - ter -  
 ter - na, in me - mo - ri - a ae - ter - na, ae -  
 ter - na, in me - mo - ri - a ae - ter - na, rit ju -  
 rit ju -

stus: non ti - - me -  
 stus: ab au - di - ti - o - ne ma - la non ti - me - bit, non ti -

Cont

PROBEPARTITUR  
 Ausgabequalität gegenüber Original evtl. gemindert • Evaluation Copy - Quality may be reduced • Carus-Verlag



56

ma-la non ti - me-bit, non ti - me-bit, non ti - me-bit, non  
 ti - - me - - bit, ab au-di-ti-o-ne ma-la non ti -  
 non - - ti -

61

ti - - me - bit. In  
 me-bit, non ti - me-bit, non ti - me-bit, non ti - m  
 - me - - bit, non ab au-di-ti-o-ne

Ar.

66

ter - na, - a ae - ter - na, in me - mo - ri - a ae -  
 rit ju - - stus: non  
 - bit, ab au - di - ti - o - ne ma - o - ne

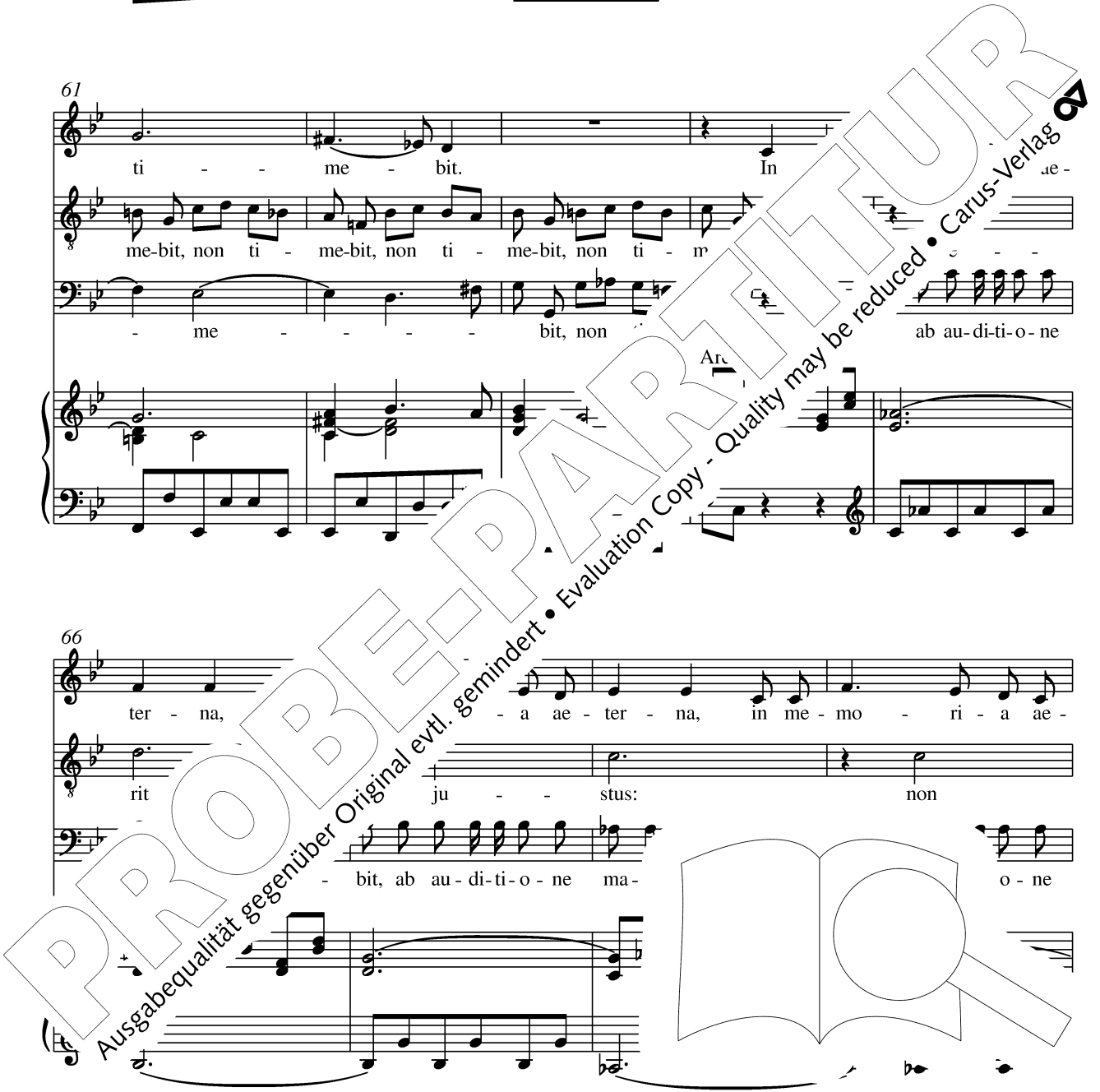

ter - na e - rit ju - stus, e - rit ju - stus, e - rit

ti - - me - bit, non ti - - me - - -

ma - la non ti - me - bit, ab - au - di - tio - ne ma - - la, ab - au - di - tio - ne ma -

Cont

ju - stus, non, non ti - me - bit, e - rit

bit, non, non ti - me - bit, non

- la non, non ti - me - bit, ab - au - di - tio - ne ma - - la, ab - au - di - tio - ne ma -

e - rit

non ti - me - bit.

non ti - me - bit.

non, non ti - me - bit

Al

PROBEPARTITUR

Ausgabequalität gegenüber Original evtl. gemindert • Evaluation Copy - Quality may be reduced • Carus-Verlag

# Antifona: Beatus vir

Ambi li Cori unisoni

**Allegro**

Soprano  
Be - - a - tus vir qui ti - met Do - mi - num:

Alto  
Be - - a - tus vir qui ti - met Do - mi - num:

Tenore  
Be - - a - tus vir qui ti - met Do - mi - num:

Basso  
Be - a - tus vir qui ti - met Do - mi - num:

Oboi  
Archi  
Continuo

6  
in man - da - tis e - jus le. mis.  
in man - da - tis e - jus . at - mis.  
in man - da - tis . let ni - mis.  
in man - da - tis vo - let ni - mis.

## 7. Paratur

Prim  
B  
ra - tum cor e - jus spe - ra  
um est

8

cor e - jus:

Secondo Basso

Tutti

Pa - - ra - tum cor e - jus spe - ra - re in Do - mi - no,

15

Primo Tenore

Tutti

non com - mo - ve - bi - tur do - nec de - spi - ci

con - fir - ma - tum est cor e - jus:

22

Primo Coro

non, non, non com - mo - ve - bi - tur, non, non com - mo - ve - bi - tur, non, non com - mo - ve - bi - tur, non, non com - mo - ve - bi - tur,

Secondo Coro

non, non com - mo - ve - bi - tur,

Tutti

non de - spi - ci - at, tur,

Tutti

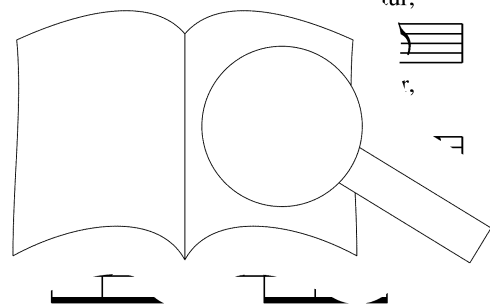

ve - bi - tur do - nec de - spi-ci-at in-i - mi - cos, in-i - mi-cos, in - i - -  
 ve - bi - tur do - nec de - spi-ci-at in-i - mi - cos, in-i - mi-cos, in - i - mi -  
 ve - bi - tur do - nec de - spi-ci-at in-i - mi - cos, in-i - mi-cos, in - i - mi -  
 ve - bi - tur do - nec de - spi-ci-at in-i - mi - cos, in-i - mi-cos, in - i - mi -

non, non com-mo - ve - bi-tur do - nec de - spi-ci-at in-i - mi-cos, in - i - -  
 non, non com-mo - ve - bi-tur do - nec de - spi-ci-at in-i - mi-cos, in - i - mi -  
 non, non com-mo - ve - bi-tur do - nec de - spi-ci-at in-i - mi-cos,  
 non, non com-mo - ve - bi-tur do - nec de - spi-ci-at in-i - mi-

mi-cos su - os. di - sper-sit,  
 cos su - os. er-sit, di - sper-sit,  
 cos su - os. Di - sper-sit, di - sper-sit,  
 cos su - os. Di - sper-sit, di - sper-sit,

mi-cos su - Di - sper-sit, di -  
 cos su - Di - sper-sit, di -  
 di -  
 di -

PROBENPARTITUR  
 Evaluation Copy - Quality may be reduced.  
 Carus-Verlag

Ausgabequalität gegenüber Original evtl. gemindert.



di - sper - sit, de - dit pau - pe - - - ri -  
 di - sper - sit, de - dit pau - pe - - - ri -  
 di - sper - sit, de - dit pau - pe - - - ri -  
 di - sper - sit, de - dit pau - pe - - - ri -

sper - sit, di - sper - sit,  
 sper - sit, di - sper - sit,  
 sper - sit, di - sper - sit,  
 sper - sit, di - sper - sit,

I

bus: - sti - ti - a e - jus  
 bus: ju - sti - ti - a  
 bus:  
 bus:

de - dit - - - ri - bus: ju - sti - ti - a e - jus  
 de - - - - ri - bus: ju - sti - ti - a  
 de - - - - pe - - - - ri - b  
 pau - pe - - - - ri - b

ma - - net in sae - - cu - lum sae - cu -  
 e - jus ma - net in sae - - cu - lum sae - cu -  
 ju - sti - ti - a e - jus ma - net in sae - - cu - lum sae - cu -  
 ju - sti - ti - a e - jus ma - net in sae - cu - lum sae - cu -

64  
 li: cor - nu e - jus ex - - - -  
 li: cor - nu e - jus, cor - nu e - al - bi - tur,  
 li: cor - nu e - jus, cor - nu iu. - ta - bi - tur,  
 li: cor - nu e - jus, - al - ta - bi - tur,

71  
 ta - - - - al - - - -  
 ex - - - - - nu - e - jus ex - al - ta - bi - tur,  
 - tur, cor - nu e - - - - bi - tur,  
 - bi - tur, cor - nu e - - - - - tur,

PROBEN  
 Ausgabequalität gegenüber Original evtl. gemindert • Evaluation Copy - Quality may be reduced • Carus-Verlag

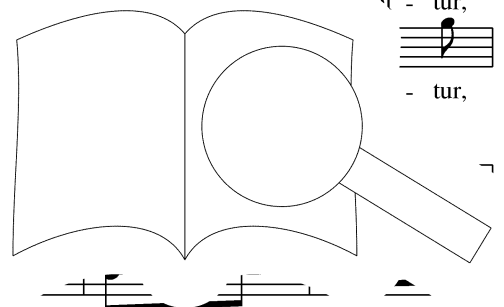

77

ta - - - bi-tur, ex - - - al - - -

ex - al - ta - bi-tur, cor - nu - e - jus ex - al - ta - bi-tur,

ex - al - ta - bi-tur, cor - nu e - jus ex - al - ta - bi - tur,

ex - al - ta - bi-tur, cor - nu e - jus ex - al - ta - bi - tur,

83

ta - - - bi-tur in glo - ri - a,

ex - al - ta - bi-tur in glo - ri - a,

ex - al - ta - bi-tur in glo - ri - a,

ex - al - ta - bi-tur in glo - ri - a,

90

cor - nu e -

e - i -

al - - - al - - - ta - bi-tur,

al - - - ta - - - bi-tur,

cor - nu e -

bi-tur,

nu - e - jus ex

tur,

PROBEPARTITUR

Ausgabequalität gegenüber Original evtl. gemindert • Evaluation Copy - Quality may be reduced • Carus-Verlag

96

ex - al - ta - bi - tur in glo - ri - a

ex - al - ta - bi - tur in glo - ri - a

ex - al - ta - bi - tur in glo - ri - a

ex - al - ta - bi - tur in glo - ri - a

103

a, ex - al - ta - bi - tur, ex - al - ta - bi - tur in glo - ri - a

a, ex - al - ta - bi - tur, ex - al - ta - bi - tur in glo - ri - a

a, ex - al - ta - bi - tur, ex - al - ta - bi - tur in glo - ri - a

a, ex - al - ta - bi - tur, ex - al - ta - bi - tur in glo - ri - a

### 8. Peccator vide'

Primo Coro

Lar

Archi  
Contin'

14

Musical score for measures 14-19, featuring piano accompaniment in G major with a treble and bass clef.

20

Musical score for measures 20-25, continuing the piano accompaniment.

26

Musical score for measures 26-30, continuing the piano accompaniment.

31

Tenore solo

**Largo**

Musical score for measures 31-36, including a vocal line for Tenor solo and piano accompaniment. The lyrics are: Pec - ca - tor vi - de - bit, vi - de -

37

**Presto**

Musical score for measures 37-42, including a vocal line and piano accompaniment. The lyrics are: bit,

43

Musical score for measures 43-48, including a vocal line and piano accompaniment.

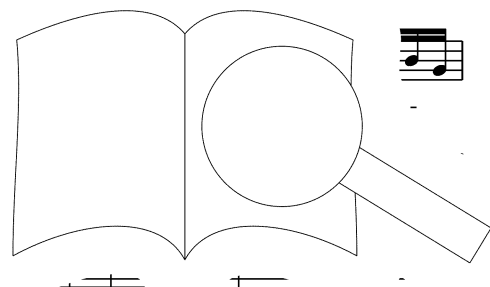

48

tur,

53

den-ti-bus su - is fre - met, den-ti-bus su - is fre - met, et ta -

58

be - - - - - scet: - - - - - rium

63

pec - - - ca - to - - - - - ca - to - - - rum per - i -

68

Pec -

Largo

PROBE PARTITUR  
Ausgabequalität gegenüber Original evtl. gemindert • Evaluation Copy - Quality may be reduced • Carus-Verlag

73

ca - tor vi - de - bit, vi - de - bit,

78 **Presto**

et i - ra - sce -

83

88

- tur, - ti - met, den - ti - bus su - is

92

et ta - be -

97

scet: de - si -

Archi

102

de - ri - um pec - ca - to - rum, pec - ca - to -

107

rum per - i - bit, per - i - bit, de - rium

112

pec - ca - to - rum per - i - bit.

117

PROBEPARTITUR

Ausgabequalität gegenüber Original evtl. gemindert • Evaluation Copy - Quality may be reduced • Carus-Verlag



# Antifona: Beatus vir

Ambi li Cori unisoni

**Allegro**

Soprano  
Alto  
Tenore  
Basso

Be - - a - tus vir qui ti - met Do - mi - num:  
Be - - a - tus vir qui ti - met Do - mi - num:  
Be - - a - tus vir qui ti - met Do - mi - num:  
Be - a - tus vir qui ti - met Do - mi - num:

Oboi  
Archi  
Continuo

in man - da - tis e - jus vo -  
in man - da - tis e - jus  
in man - da - tis e - jus  
in man - da - tis e -  
in man - da - tis e - ni - mis.  
in man - da - tis e - ni - mis.  
in man - da - tis e - ni - mis.

## 9. Gloria Patri

**Allegro**

**Tutti**

Oboi  
Archi  
Continuo

Glo - - ri  
et

9 Primo Coro

Fi - li-o.

Secondo Coro

Glo - - ri - a et Spi - ri - tu-i

II

14

Sic - ut e - rat pi-o, et nunc, et

Sic - ut ci-pi-o, et nunc, et

Sic - u. prin - ci-pi-o, et nunc, et

in prin - ci-pi-o, et nunc, et

San - cto.

e - ut e - rat in prin - ci-pi-o, et

Sic - ut e - rat in prin - ci-pi-o, et

Sic - ut e . et

Sic - ut e . et

Tutti

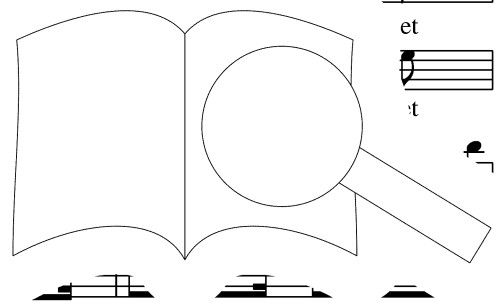

PROBEPARTITUR

Ausgabequalität gegenüber Original evtl. gemindert • Evaluation Copy - Quality may be reduced • Carus-Verlag

18

sem - per, et in sae - cu - la sae - cu - lo - - -

nunc, et sem - per, et in sae - cu - la sae - cu - lo - - -

nunc, et sem - per, et in sae - cu - la sae - cu - lo - - -

nunc, et sem - per, et in sae - cu - la sae - cu - lo - - -

21 Primo e Secondo Coro

rum. A - - -

rum. A - - -

rum. et in

men, - - - e - cu -

25

et in sae-cu-lasae-cu-lo-rum. A-men, a - - -  
 et in sae-cu-la sae-cu-lo-rum. A-men, a-men, a - - -  
 sae-cu-lasae-cu-lo-rum. A-men, a - - - men, a - - -  
 lo-rum. A-men, a - - - - - - - men, et in sae-cu-lasae-cu-

28

- men, a - - - - - men, a - men, et  
 - - - - - men,  
 - - - - - men, et  
 lo-rum, et in sae-cu-la sae-cu-lo-rum. A - - - - - a sae-cu-lo-rum, et in

31

lo-rum cu-lo-rum.  
 in sae-cu-la sae-cu-lo-rum, sae-cu-  
 rum.  
 cu-lo-rum, in sae-cu-

PROBEPARTITUR  
 Ausgabequalität gegenüber Original evtl. gemindert • Evaluation Copy - Quality may be reduced • Carus-Verlag

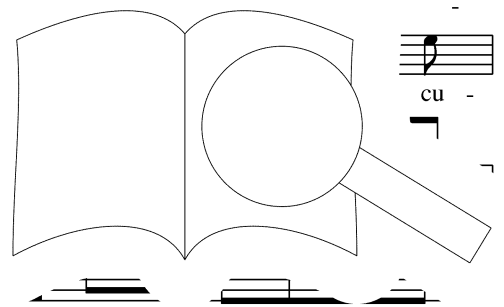

33

A - - - - men,  
 lo-rum, sae-cu-lo-rum. A - men.  
 - - - - men,  
 lo-rum, sae-cu-lo-rum. A - men,

37

et ir  
 Glo - - - ri - - -  
 et in sae - cu - la sae - cu -  
 et cu - lo - rum. A -

40

lo - rum. A -  
 Pa - et Fi - - -  
 a - - -  
 a - - -



52

sae-cu-la sae-cu-lo-rum. A - men, a - - - men, a -

et in sae-cu-la sae-cu - lo-rum. A - men, a - - - men, a -

e - - - rat in prin - ci - pi-o, et nunc, et sem -

et in sae-cu-la sae-cu - lo - rum. A - men, a - men, a -

55

men, a - - - men, a -

men, a - - - men, a - men, a

per. A - - - men, sic e - - - pi - o, et

- - - men. Glo - - - tri, et

58

men, a - - - men,

- - - men, a - - -

nunc in sae-cu-la sae-cu - lo-rum. A

Spi - - - ri - tu -

61

a - - - - - men,

men, a - - - - - men, a -

men, et in sae - cu - la sae - cu - lo - rum, in sae - cu - la sae - cu - lo - rum. A -

e - rat in prin - - ci - pi - o, et nunc, et sem - per, et in

64

a - - - - - men, a - - - - - mer

men, a - - - - - men, a - - - - - men,

sae - cu - la sae - cu - lo - rum. n. et in

67

et - - - - - lo - rum. A - men, a - men, a - men.

et - - - - - ae - cu - lo - rum. A - men, a - men, a - men.

cu - la sae - cu - lo - rum. A -

- - lo - rum. A - -

PROBE-PARTITUR  
 Ausgabegqualität gegenüber Original evtl. gemindert • Evaluation Copy - Quality may be reduced • Carus-Verlag

