

Wilhelm Friedemann

BACCHINI

Concerto per Flauto traverso in D

Op. 15

Flauto, Violini, Viola, Basso continuo

Erstausgabe / First edition

Herausgegeben von / edited by

Sergej Kudriachov und Peter Wollny

Verbindung mit dem Forschungsprojekt
der Sächsischen Akademie der Wissenschaften

Einzelausgabe aus Band

Original- und Nachdruck-Ausgaben · Urtext

Violinauszug / Piano
Paul Horr



Carus 32.315

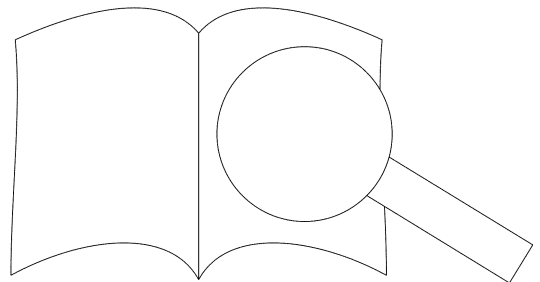

Vorwort

Die 1913 erschienene Darstellung von Leben und Werk Wilhelm Friedemann Bachs aus der Feder des Riemann-Schülers Martin Falck (1888–1914) unternahm den schwierigen, aber äußerst verdienstvollen Versuch, das von zahllosen Legenden, unterschobenen Werken und verständnislosen Deutungen getrübbte Bild des ältesten Bach-Sohns anhand der archivalischen und musikalischen Quellen einer kritischen Revision zu unterziehen. Das Ergebnis war ein konzentriertes und zugleich außerordentlich ertragreiches Buch, das bis heute lesenswert geblieben ist. Allerdings missachtete Falck gelegentlich graphische Quellen und stuft unbestreitbar manche als zweifelhaft oder unecht ein. Letzteres gilt für das Flötenkonzert in D-Dur, das mit der Erstausgabe erstmals einer breiteren Öffentlichkeit bekannt wurde.

Die einzige erhaltene Quelle des Konzerts ist ein Stimmensatz aus dem Bibliotheksbestand der Sing-Akademie zu Berlin (Signatur ZD 1476). Er wurde von Friedrich Carl Fasch und Carl Friedrich Fasch in der umfangreichen Handschriftensammlung der Akademie im Sommer 1999 im Sankt-Peterburg-Konkordinat in Kiew wieder aufgefunden. Die Rückführung nach Berlin erfolgte im Sommer 2003. Die Stimmen des Flötenkonzerts wurden zum größten Teil von einem in Berlin tätigen Kopisten angefertigt, der auch die Cembalistin und Salonnière Sara Levy (1764–1824), eine Großtante Felix Mendelssohn Bartheleymys, bearbeitete. Die Basso-Stimme wurde – hierauf macht bereits eine Notiz Zelters aufmerksam – von W. F. Bach eigenhändig beziffert. Es liegt also das originale Führungsmaterial vor, dessen ursprüngliche Bestimmung noch weiterer Untersuchung bedarf.

Wilhelm Friedemann Bach hatte lange Jahre in Braunschweig und Göttingen (1773) im Frühjahr 1777 in Berlin verbracht und fand in der dortigen Sing-Akademie mit seinen Orgelkonzerten ein außergewöhnlich sorgfältig aufgeführtes Flötenkonzert. Die Soiréen im Hause Levy wurden dann vermutlich die Cembaloausführung geleitet. Martin Falck hat die Handschrift des Komponisten die Handschrift des Komponisten als Geschenk überreichte. Da die Handschrift die Mädchennamen der Besitzerinnen enthält, ist anzunehmen, dass er erst nach dem 2. Juli 1777 in Verbindung mit dem Berliner Musikalienhändler Carl Friedrich Fasch in Bachs letztem Lebensjahr in Berlin in Auftrag gegeben wurde. Möglich wäre zum Beispiel aber auch, dass die Handschrift bereits früher angefertigt wurde und erst zu einem späteren Zeitpunkt von Sara Levy erworben wurde. Ein Namensstempel wurde nicht gesetzt.

Die Quelle überlieferte das Konzert zunächst anonym. Später wurde im Titel auf dem Umschlagsbogen für die

Stimmhefte als Komponist „Quantz“ eingeführt. Der Berliner Flötenvirtuose und königliche Hofkapellmeister Joachim Quantz war sicher nicht der Komponist dieses Konzerts. Die Spekulation gegründete Erfindung, dass die Korrektur wurde der tatsächliche Komponist des Werks – Satzcharakter, Themenbildung, Begleitung des Soloinstruments – sind für Quantz absolut untypisch und passen auch auf keinen anderen Berliner Komponisten dieser Zeit. Die ausgesprochen individuelle Musiksprache Wilhelm Friedemann Bachs ist hingegen in nahezu jedem Takt zu spüren. Der Charakter des ersten Satzes erinnert etwa an die Kopfsätze der Sonate in D-Dur (BR-WFB: C 8; Fk 64) und des Konzerts für zwei Cembali in Es-Dur (BR-WFB: C 11; Fk 65). Der zweite Satz trägt Züge eines Menuetts und erinnert an die entsprechenden Mittelsätze der Klavierkonzerte in G-Dur (WFB: A 2b; Fk 1A) und F-Dur (WFB: A 2c; Fk 1B), wie an die langsamen Sätze der Sonate in G-Dur (WFB: A 2a; Fk 1A) und das lebhaftere Finale findet sich in der Sonate in G-Dur (WFB: A 2a; Fk 1A) unter dem authentischen Namen des Komponisten. Der Schlussatz des bereits erwähnten Konzerts ist ebenfalls in der Sonate in G-Dur (WFB: A 2a; Fk 1A) zu finden.

Über die Entstehung des Konzerts sind nur vage Aussagen möglich. Die Handschrift (einfach durchgängig dreistimmige Orgel mit Violine und Cembalo) findet sich in der Handschriftensammlung der Sing-Akademie. Die Kompositionen aus der späten Zeit des Komponisten sind auch die Ritornelle des Konzerts denkbar, dass das Werk erst in Berlin entstanden ist.

Das Flötenkonzert ist ein eigenständiges, reifes Werk vor. Die Kompositionen von hochambitionierten musikalischen Ansprüchen lässt dieses Konzert als weiteren Beleg für das Bemühen des Komponisten zu sein, sich mit Rücksicht auf sein Publikum „einer verständlichen Schreibart“ zu bedienen. Als einziger Beitrag des ältesten Bach-Sohns zur Gattung des Flötenkonzerts wird es sicher auch heute auf Interesse stoßen.

Dem Vorstand der Sing-Akademie zu Berlin sei für die freundliche Unterstützung und die Erlaubnis zur Benutzung der Quelle herzlich gedankt.

Leipzig, Januar 2003

Peter Wollny

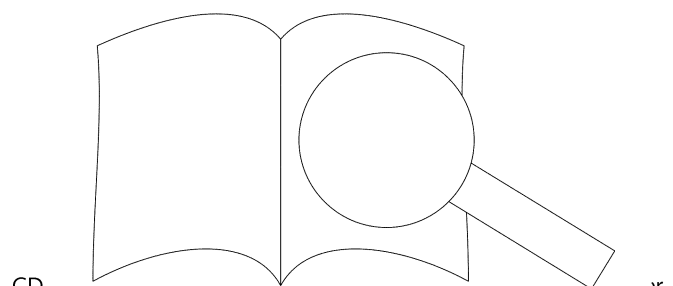

CD
(Carus-Verlag)

Foreword

The study on the life and work of Wilhelm Friedemann Bach, published in 1913, by Martin Falck (1888–1914), a pupil of Hugo Riemann, represented a difficult but extremely laudable attempt to create a true picture of the eldest son of J. S. Bach, hitherto misrepresented by innumerable legends, spurious works and misunderstandings, while providing a critical examination of his surviving compositions. The result was a concentrated and extremely valuable book, which is still worth reading today. However, Falck sometimes overlooked important biographical sources, and on occasion he classified undoubtedly authentic works as questionable or spurious. One such work is the Flute Concerto in D major, which the present edition makes available to the general public for the first time.

The only extant source of this work is a set of parts from the library of the Sing-Akademie zu Berlin (founded 1476). The large collection of manuscripts owned by Christian Friedrich Carl Fasch and the Sing-Akademie was believed to have been destroyed during the Second World War II, and it was not until the summer of 1945 that the manuscript was discovered in the Ukraine State Archives. In the meantime it has been returned to Berlin. The parts of the Flute Concerto, thus re-discovered, were written by a copyist who was active in Berlin around 1780. He worked regularly for the house of the salonnière Sara Levy (1761–1854), a friend of Mendelssohn Bartholdy. The continuo part is a note by Zelter points out – figured by her in his own hand. These parts were therefore the original performance material; the purpose for which they were written deserves further research.

Wilhelm Friedemann Bach had worked for many years in Halle, then after periods spent in Brunswick (1771–1772) and Göttingen (1773), he settled during the spring of 1774 in Berlin, where he found audiences particularly receptive to his organ recitals. The uncommonly carefully written parts of the Flute Concerto may have been intended for one of the soirées in the Levy household. The concert was directed the performance from the piano. One can imagine that the composer brought the manuscript to his patroness. As the name of the owner's maiden name was not added to her music book, it is possible that in 1783, the day of her marriage to Salomon Levy. If that is the case, the manuscript was written during the last year of Bach's life in 1784. It is also possible, however, that the parts had been written earlier – perhaps for an earlier patron – and that they were later given to Sara Levy and stamped with her name.

The Flute Concerto was served this Concerto as an anonymous work on the cover for the set of parts the manuscript was written in an unknown hand. The name of the virtuoso flautist and teacher of Frederick the Great, Johann Joachim Quantz, was certainly no more than the result of a mere well-intentioned guesswork; not until the parts were examined carefully did the

correct name of the composer emerge. From our modern viewpoint the authorship can be solved comparatively easily. The stylistic features – characteristics of the flute parts, shaping of themes, treatment of the flute – are absolutely untypical for Quantz, and are probably foreign to any other Berlin composer. On the other hand the highly individual musical language of Wilhelm Friedemann Bach is perceptible in every bar. The character of the first movement is reminiscent of that of the opening movements of the Symphony in D major (BR-WFB: C 8; Fk 64) and of the Concerto for Two Harpsichords in E flat major (BR-WFB: C 11; Fk 46). The second movement has characteristics of a minuet, and is reminiscent of the corresponding movements of the Piano Sonatas in C major (BR-WFB: A 10; Fk 1A) and in F major (BR-WFB: A 11c; Fk 11). In the slow movements of some of the Flute Concertos, and in the lively finale, too, there are numerous characteristics of authentic works of W. F. Bach, for example the movement of the Double Concerto for Flute and Violin above.

Only vague suggestions can be made about the period of composition of the Flute Concerto. The tempo markings in tutti passages is almost certainly the same as in compositions by W. F. Bach. At the end of his time at Halle, around 1780, the Flute Concerto of the Double Concerto is possible, that this work was not written in Berlin.

The Flute Concerto is an individual, mature work. Its avoidance of excessive demands, both musical and virtuosic, in this Concerto is a further demonstration of the composer's attempt, with his audience in mind, to write in a lighter, more understandable manner of writing. As the only contribution by J. S. Bach's eldest son to the concerto repertoire, it will certainly be met with great interest.

The editors also wish to thank the board of the Sing-Akademie zu Berlin for its generous support and for permission to use the source in preparation of this edition.

Leipzig, January 2003
Translation: John Coombs

Peter Wollny

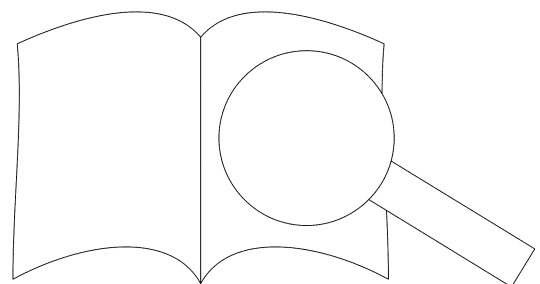

On Car
(Carus 8...)

Avant-propos

L'ouvrage de Martin Falck (1888–1914), un élève de Riemann, consacré à la vie et à l'œuvre de Wilhelm Friedemann Bach paru en 1913 s'était fixé la tâche difficile, mais extrêmement méritoire, de tenter de soumettre l'image du fils aîné de Bach troublée par d'innombrables légendes, des œuvres faussement attribuées et des allusions incompréhensives à une révision critique à partir des sources musicales et des sources d'archives. Il en est résulté un livre dense et en même temps d'une portée extraordinaire, mérite d'être encore lu de nos jours. À vrai dire Falck n'a pas toujours réussi à distinguer les sources originales de temps à autre des sources biographiques. Falck a classé de manière incontestable ces sources authentiques comme étant des compositions de Bach, douteuse ou des faux. Le Concerto pour flûte en mi bémol majeur présenté pour la première fois à un concert public en cette édition appartient à cette dernière catégorie.

La seule source conservée est un jeu de parties appartenant au fond de la Sing-Akademie zu Berlin (créé à la fin de la deuxième Guerre mondiale) et composé de manuscrits de la Sing-Akademie dirigés par Christian Friedrich Carl Fasch et Carl Friedrich Zelter, considérée comme perdue. On n'en retrouve pas dans les archives d'état de l'Ukraine à Kiev jusqu'en 1999 et, entre-temps, la collection a été retrouvée à nouveau à Berlin. Les parties originales du concerto pour flûte sont dues à un copiste actif à Berlin dans les années 1770-1780 qui travaillait régulièrement pour la claveciniste Sara Levy (1761–1854), une grand-tante de Felix Mendelssohn-Bartholdy tenant salon. La partie de basse a été chiffrée par Wilhelm Friedemann Bach lui-même comme le signale déjà une note de Zelter. On dispose donc du matériel original d'exécution, la destination originale cessant quant à elle des recherches approfondies.

Wilhelm Friedemann Bach avait travaillé pendant quelques années à Halle et s'était installé à Berlin l'année 1774 après avoir séjourné à Göttingen en 1773. Son œuvre n'a pas été présentée dans le public de la même manière que pour orgue. Les parties d'orchestre extraordinaires ont pu être jouées dans le cadre des soirées de la Sing-Akademie. Bach aurait vraisemblablement écrit le concerto à partir du clavecin du concerto pour orgue, ce que le compositeur offrit à Sara Levy. Le jeu de parties ne porte pas la signature de l'auteur, propriétaire, il faut supposer que la collection de musique après son décès a été achetée par le berlinois Salomon Levy le même jour qu'elles aient donc été réalisées durant la vie de Bach, mort le premier juillet 1780. Il est possible que la copie ait été réalisée par Sara Levy peut-être au départ pour un autre concerto, mais qu'elle ait été acquise seulement plus tard et marquée de sa griffe à ce moment-là.

La source livra tout d'abord anonymement le concerto. Plus tard, une main étrangère ajouta au titre inscrit sur l'en-

veloppe de l'ouvrage « Concerto pour flûte » comme compositeur. Le nom du compositeur berlinois Johann Joachim Quantz qui fut le premier à jouer le concerto pour flûte de Frédéric II n'était certainement pas plus qu'un rajout spéculatif partant d'une hypothèse. C'est seulement lors de la correction de l'édition que l'authentique auteur fut découvert. De nos jours, l'attribution est relativement facile à régler. Les caractéristiques stylistiques de l'œuvre – caractère de la mélodie, formation des thèmes, traitement de l'instrument soliste – ne sont absolument pas typiques de Quantz et ne conviennent pas non plus à d'autres compositeurs berlinois de cette époque. Par contre, on peut sentir à chaque mesure le langage musical nettement individuel de Wilhelm Friedemann Bach. Le caractère du premier mouvement rappelle un peu les mouvements de la Symphonie en ré majeur (BR-WFB : C 11 ; Fk 46). Le deuxième mouvement de menuet et rappelle les mouvements correspondants des Sonates pour flûte : A 2b ; Fk 1A) et en fa mineur (A 2c ; Fk 1B) ainsi que les mouvements pour flûte. De nombreux passages sont destinés pour le vivant finale d'orchestre. Le concerto de Bach, par exemple le concerto pour flûte en mi bémol majeur.

En ce qui concerne la structure de la composition, les caractéristiques sont assez vagues. L'écriture d'orchestre est simple et les tutti (avec des violons conduits) sont rencontrés chez Bach que dans les concertos. Le Concerto en mi bémol majeur de Halle et caractérise également la simplicité du Concerto, une autre œuvre de la même époque. Il n'est pas possible d'envisager que l'œuvre a été composée par un autre compositeur.

Ensemble, l'œuvre présente est une œuvre mûre et originale. L'absence voulue de hautes ambitions musicales et techniques fait de ce concerto un témoignage supplémentaire du désir exprimé par le compositeur de se servir d'un « langage facile à comprendre » par égard pour son auditoire. Ce concerto, seule contribution de l'aîné des fils de Bach au genre du concerto pour flûte, sera certainement encore aujourd'hui accueilli avec intérêt.

Les éditeurs remercient la direction de la Sing-Akademie zu Berlin d'avoir aimablement permis l'utilisation de la source et de leurs avoir fourni son amical soutien.

Leir
Tra

Peter Wollny

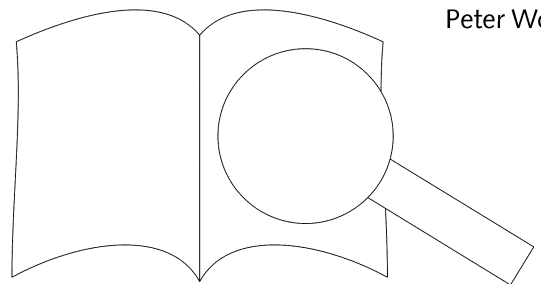

Enr
Barc.

Carus

ger

Concerto per il Flauto traverso in D

J. Friedemann Bach

1710–1784

Klavierauszug: Paul Horn

1. Un poco Allegro

Archi Continuo

Tutti

25

A

Musical score for measures 25-28. The system includes a vocal line and a piano accompaniment. The piano part features a VI marking and a *p* dynamic.

29

Musical score for measures 29-32. The system includes a vocal line and a piano accompaniment.

33

Musical score for measures 33-36. The system includes a vocal line and a piano accompaniment. The piano part features a *p* dynamic and a Bc marking.

37

Musical score for measures 37-40. The system includes a vocal line and a piano accompaniment. The piano part features a *Tutti* marking.

41

Musical score for measures 41-44. The system includes a vocal line and a piano accompaniment. The piano part features Bc and VI markings.

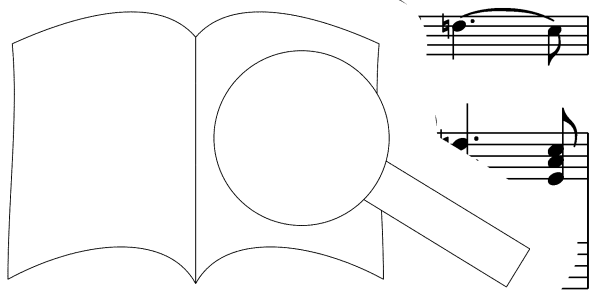

PROBEPARTITUR
 Ausgabqualität gegenüber Original evtl. gemindert • Evaluation Copy - Quality may be reduced • Carus-Verlag

45

[B]

Tutti

V1

f

p

49

Bc

Tutti

54

58

Tutti

62

p

PROBEPARTITUR

Ausgabequalität gegenüber Original evtl. gemindert • Evaluation Copy - Quality may be reduced • Carus-Verlag

71 **C**

VI Bc VI Bc

p

75

Tutti

f *pp*

79

Bc Tutti

83

VI

87

91

Musical score for measures 91-94. The system includes a vocal line and a piano accompaniment. The key signature has one sharp (F#). Measure 91 features a vocal line with a trill (tr) and a piano accompaniment with a trill (tr). The word "Tutti" is written above the piano part in measure 93.

95

Musical score for measures 95-98. The system includes a vocal line and a piano accompaniment. The key signature has one sharp (F#). Measure 95 features a vocal line with a dynamic marking of *p* and a piano accompaniment with a dynamic marking of *p*. A chord symbol "D" is present above the vocal line in measure 95, and a Roman numeral "VI" is present above the piano part in measure 95.

99

Musical score for measures 99-102. The system includes a vocal line and a piano accompaniment. The key signature has one sharp (F#). Measure 99 features a vocal line with a dynamic marking of *f* and a piano accompaniment with a dynamic marking of *f*.

103

Musical score for measures 103-106. The system includes a vocal line and a piano accompaniment. The key signature has one sharp (F#). Measure 103 features a vocal line with a dynamic marking of *f* and a piano accompaniment with a dynamic marking of *f*. The word "Tutti" is written above the piano part in measure 103.

Musical score for measures 107-110. The system includes a vocal line and a piano accompaniment. The key signature has one sharp (F#). Measure 107 features a vocal line with a dynamic marking of *f* and a piano accompaniment with a dynamic marking of *f*.

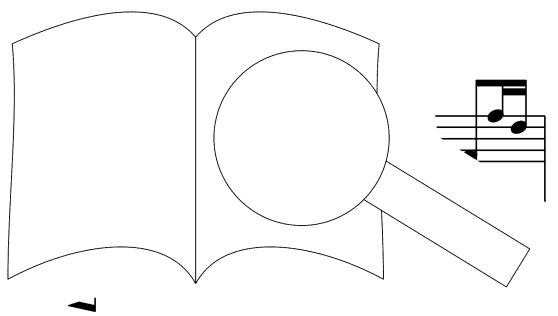

Ausgabequalität gegenüber Original evtl. gemindert • Evaluation Copy - Quality may be reduced • Carus-Verlag

110

Musical score for measures 110-113. The piece is in G major (one sharp) and 3/4 time. Measure 110 starts with a treble clef and a bass clef. The right hand has a melodic line with eighth notes and a trill (tr) in measure 113. The left hand has a bass line with eighth notes. A large watermark 'PROBEPARTITUR' is overlaid diagonally across the page.

114

Musical score for measures 114-116. The right hand continues the melodic line with eighth notes and a trill (tr) in measure 116. The left hand continues the bass line. A large watermark 'PROBEPARTITUR' is overlaid diagonally across the page.

117

Musical score for measures 117-125. Measure 117 has a box around the key signature 'E' (one sharp). The right hand has a melodic line with eighth notes and a trill (tr) in measure 125. The left hand has a bass line with eighth notes. Dynamics include *p* (piano) and *f* (forte). Instrumentation labels 'Bc' (Bassoon) and 'VI' (Violin) are present. A large watermark 'PROBEPARTITUR' is overlaid diagonally across the page.

Musical score for measures 121-125. The right hand has a melodic line with eighth notes and a trill (tr) in measure 125. The left hand has a bass line with eighth notes. Dynamics include *p* (piano). Instrumentation labels 'VI' (Violin) are present. A large watermark 'PROBEPARTITUR' is overlaid diagonally across the page.

126

Musical score for measures 126-129. Measure 126 has a box around the key signature 'E' (one sharp). The right hand has a melodic line with eighth notes and a trill (tr) in measure 129. The left hand has a bass line with eighth notes. Dynamics include *f* (forte). The instruction 'Tutti' is written above the staff. A large watermark 'PROBEPARTITUR' is overlaid diagonally across the page.

130

Musical score for measures 130-133. Measure 130 has a box around the key signature 'E' (one sharp). The right hand has a melodic line with eighth notes and a trill (tr) in measure 133. The left hand has a bass line with eighth notes. Dynamics include *p* (piano). Instrumentation labels 'VI' (Violin) are present. A large watermark 'PROBEPARTITUR' is overlaid diagonally across the page.

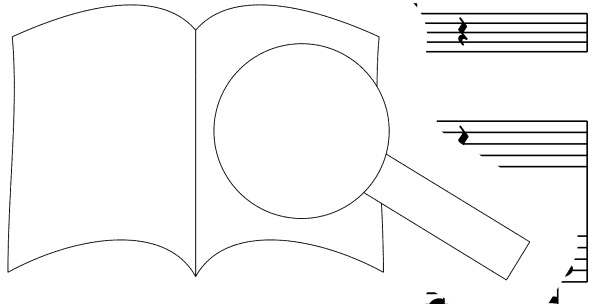

Ausgabequalität gegenüber Original evtl. gemindert • Evaluation Copy - Quality may be reduced • Carus-Verlag

133

137

141

145

148

Ausgabequalität gegenüber Original evtl. gemindert • Evaluation Copy - Quality may be reduced • Carus-Verlag

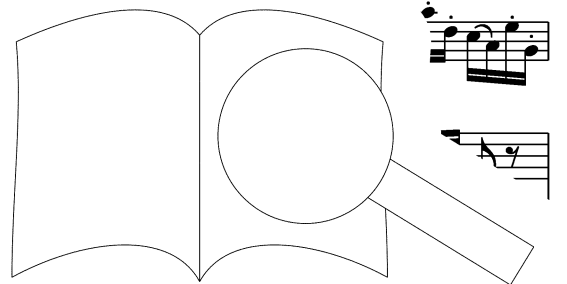

152

156

160

163

166

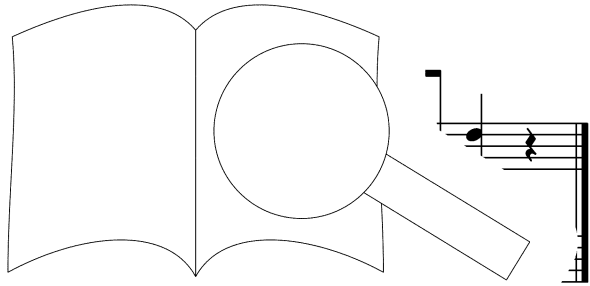

PROBEPARTITUR
 Ausgabqualität gegenüber Original evtl. gemindert • Evaluation Copy - Quality may be reduced • Carus-Verlag

2. Largo

Tutti

tr

Detailed description: This system contains the first eight measures of the piece. It is written for piano in 3/4 time with a key signature of one sharp (F#). The tempo is marked 'Largo'. The first measure is marked 'Tutti'. The right hand features a melodic line with some grace notes, and the left hand provides a harmonic accompaniment. A trill is indicated in the final measure of this system.

Detailed description: This system contains measures 9 through 15. The melodic line in the right hand continues with various rhythmic patterns, including eighth and sixteenth notes. The left hand maintains a steady accompaniment.

Detailed description: This system contains measures 16 through 22. The right hand has a more active melodic line with frequent sixteenth notes. The left hand accompaniment becomes more complex with some triplets.

Detailed description: This system contains measures 23 through 29. The piece continues with a consistent melodic and harmonic development. The right hand has a prominent melodic line, while the left hand provides a solid bass line.

Detailed description: This system contains measures 30 through 37. The melodic line in the right hand shows some dynamic changes and phrasing. The left hand accompaniment remains consistent in style.

38

Bc

Detailed description: This system contains measures 38 through 44. The piece concludes with a final melodic phrase in the right hand. The left hand accompaniment ends with a sustained chord. The tempo 'Largo' is maintained throughout.

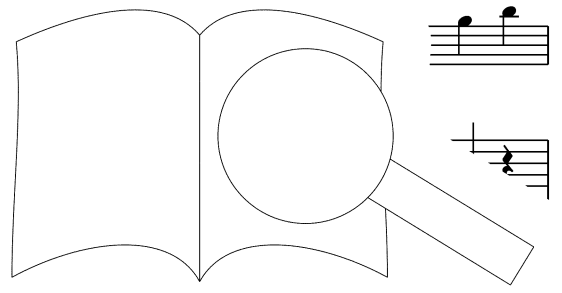

PROBENPARTITUR

Ausgabequalität gegenüber Original evtl. gemindert • Evaluation Copy - Quality may be reduced • Carus-Verlag

46

Musical score for measures 46-53. The system consists of a vocal line and a piano accompaniment. The key signature has one sharp (F#) and the time signature is 4/4. The piano part features a steady bass line and chords in the right hand.

54

Musical score for measures 54-61. The system includes a vocal line and piano accompaniment. Measure 54 is marked with a first ending bracket. The piano part includes dynamic markings 'Bc' and 'Tutti'. A first ending bracket is present above the piano staff in measure 54.

62

Musical score for measures 62-68. The system includes a vocal line and piano accompaniment. The piano part features a melodic line in the right hand and a bass line in the left hand.

69

Musical score for measures 69-75. The system includes a vocal line and piano accompaniment. The piano part features a melodic line in the right hand and a bass line in the left hand. Roman numerals 'VI II' and 'VII' are written above the piano staff in measures 72 and 75 respectively.

76

Musical score for measures 76-83. The system includes a vocal line and piano accompaniment. The piano part features a melodic line in the right hand and a bass line in the left hand. A dynamic marking 'Bc' is present above the piano staff in measure 77.

PROBEPARTITUR

Ausgabequalität gegenüber Original evtl. gemindert • Evaluation Copy - Quality may be reduced • Carus-Verlag

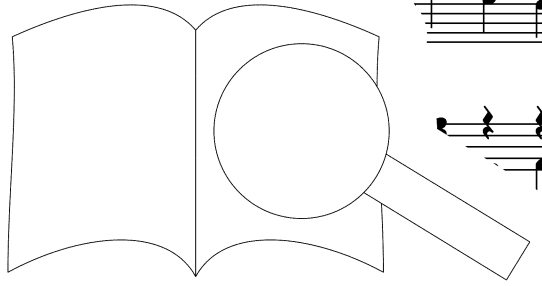

83

91

[K]

Tutti

Bc

98

Tutti

Bc

106

VI

113

VI

Ausgabequalität gegenüber Original evtl. gemindert • Evaluation Copy - Quality may be reduced • Carus-Verlag

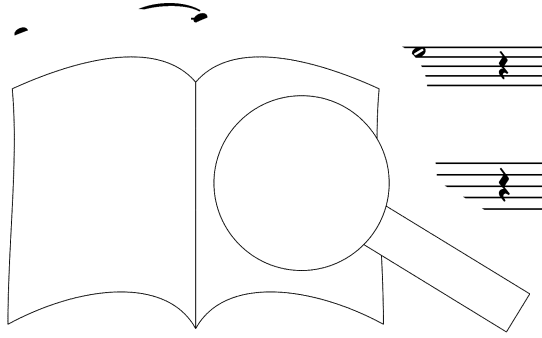

121 **L** Tutti

Musical notation for measures 121-128. The system consists of a grand staff with a treble clef on the upper staff and a bass clef on the lower staff. The key signature has one sharp (F#). The music features a variety of note values including eighth and sixteenth notes, as well as chords. A dynamic marking of *f* (forte) is present at the beginning of the system.

129

Musical notation for measures 129-134. The system consists of a grand staff with a treble clef on the upper staff and a bass clef on the lower staff. The key signature has one sharp (F#). The music continues with similar rhythmic patterns and chordal structures.

135

Musical notation for measures 135-141. The system consists of a grand staff with a treble clef on the upper staff and a bass clef on the lower staff. The key signature has one sharp (F#). The music features a prominent chordal texture in the right hand.

142

Musical notation for measures 142-148. The system consists of a grand staff with a treble clef on the upper staff and a bass clef on the lower staff. The key signature has one sharp (F#). The music continues with a steady rhythmic flow.

M

Musical notation for measures 149-156. The system consists of a grand staff with a treble clef on the upper staff and a bass clef on the lower staff. The key signature has one sharp (F#). A dynamic marking of *p* (piano) is present. A section marked **VI** begins in the right hand. The music features a mix of eighth and sixteenth notes.

157

Musical notation for measures 157-163. The system consists of a grand staff with a treble clef on the upper staff and a bass clef on the lower staff. The key signature has one sharp (F#). The music continues with a consistent rhythmic pattern.

Musical notation for measures 164-170. The system consists of a grand staff with a treble clef on the upper staff and a bass clef on the lower staff. The key signature has one sharp (F#). The music concludes with a final chord. A large watermark of an open book is visible in the background of this section.

175

tr N

tr

183

tr tr

191

199

Va

207

VI

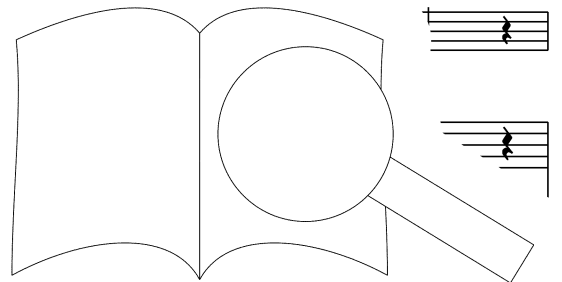

Ausgabequalität gegenüber Original evtl. gemindert • Evaluation Copy - Quality may be reduced • Carus-Verlag

215 **P** Tutti

223

230

3.

6

11

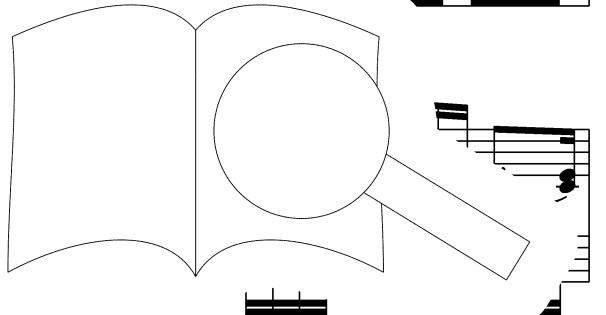

21

26

31

37

42

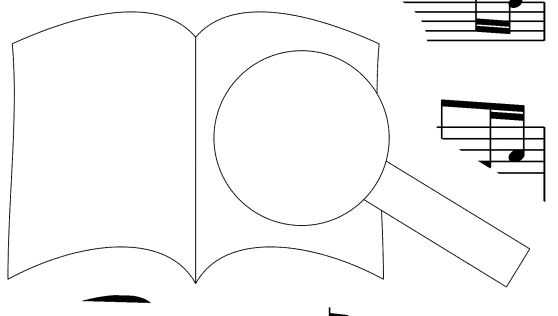

PROBEPARTITUR

Ausgabequalität gegenüber Original evtl. gemindert • Evaluation Copy - Quality may be reduced • Carus-Verlag

47

53

59

[R]

f *p*

65

tr

70

tr

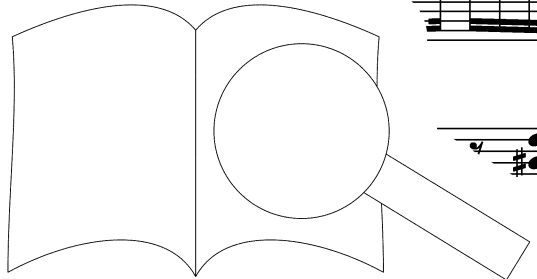

75

VI Bc Tutti

This system contains measures 75 to 80. The top staff features a melodic line with slurs and accents. The bottom staff provides harmonic accompaniment. Performance markings include 'VI' above measure 76, 'Bc' above measure 78, and 'Tutti' above measure 80.

81

S tr

This system contains measures 81 to 86. Measure 81 begins with a square box containing the letter 'S'. Trills are indicated by 'tr' above measures 83 and 85. The piano accompaniment continues with a steady rhythmic pattern.

87

tr

This system contains measures 87 to 96. Trills are marked with 'tr' above measures 87 and 90. The piano part features a consistent eighth-note accompaniment.

97

p

This system contains measures 97 to 102. A piano dynamic marking 'p' is placed above measure 97. The melodic line continues with slurs and accents.

97

Bc p

This system contains measures 97 to 102. A piano dynamic marking 'p' is placed below measure 99. The bass clef part shows a change in accompaniment.

103

Tutti

This system contains measures 103 to 108. A 'Tutti' marking is placed above measure 103. The piano accompaniment becomes more active. To the right of the musical notation is a large, stylized graphic of an open book with a magnifying glass over it.

PROBEPARTITUR
Ausgabequalität gegenüber Original evtl. gemindert • Evaluation Copy - Quality may be reduced • Carus-Verlag

109 **T**

Va Bc VI

p

115

mf Tutti *tr*

121

p Va

126

Tutti

131

137

143

149

Bc

Tutti

155

V

160

Ausgabequalität gegenüber Original evtl. gemindert • Evaluation Copy - Quality may be reduced • Carus-Verlag

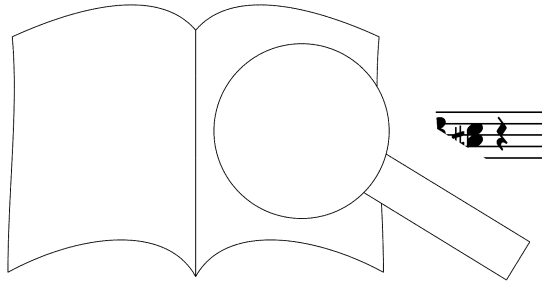

171

176

tr

VI

p

182

188

194

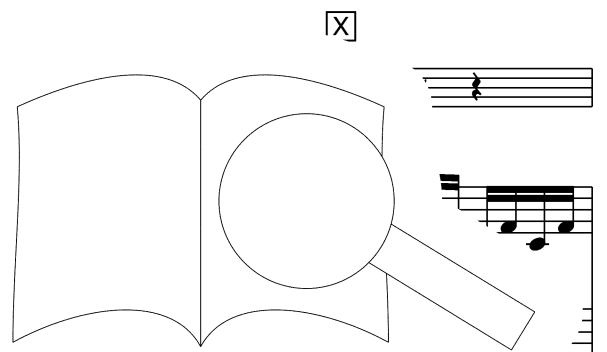

200

206

212

218

224

Ausgabequalität gegenüber Original evtl. gemindert • Evaluation Copy - Quality may be reduced • Carus-Verlag

231

Tutti

f *p*

237

Bc

Tutti

243

tr

249

tr

254

tr

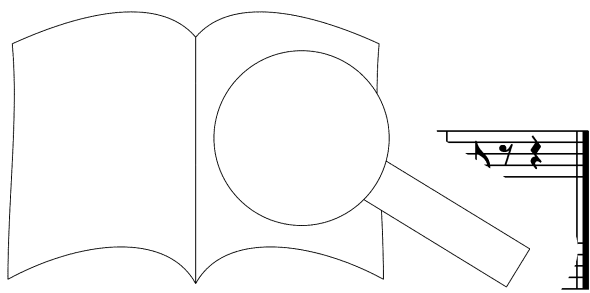

PROBEPARTITUR
 Ausgabegualität gegenüber Original evtl. gemindert • Evaluation Copy - Quality may be reduced • Carus-Verlag

PROBE-PARTITUR

PROBE-PARTITUR
Ausgabequalität gegenüber Original evtl. gemindert • Evaluation Copy - Quality may be reduced • Carus-Verlag 

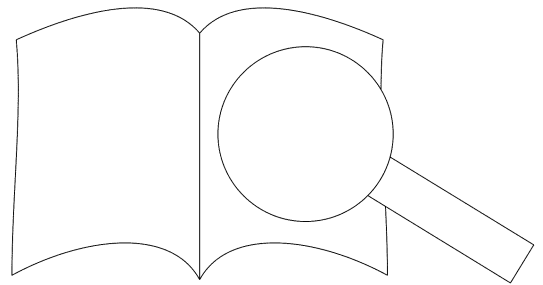

Querflötenschule, Orchesterstudien, Flötenliteratur
 Wurz: Querflötenkunde 17.100/99
 Braun/Wurz: Querflötenschule
 für den Einzel- und Gruppenunterricht in 2 Teilen:
Die Methodik und Didaktik dieser Querflötenschule beruht auf den Grundsätzen der „Querflötenkunde“ von Hanns Wurz (s.o.)

Teil 1 für Anfänger (zwei Hefte und zwei Spielbücher):
 - Querflötenschule. Lehrerheft 17.100/10
 - Querflötenschule. Schülerheft 17.100/20
 - Querflötenschule. Spielbuch 1 für 3 Querflöten 17.100/30
 - Querflötenschule. Spielbuch 2 / Fl, Pfte 17.100/40
 - Griffabelle und Kettenübungen 17.100/50

Teil 2 für Fortgeschrittene (ein Heft und zwei Spielbücher):
 - Schüler-/Lehrerheft 17.100/60
 - Querflötenschule. Spielbuch 3 für 3 Querflöten 17.100/70
 - Querflötenschule. Spielbuch 4 / Fl, Pfte 17.100/80
 Dohn: Orchesterstudien. Die wichtigsten Flöt
 für das Probespiel mit Klavierbegleitung 17.085/001
 - Acht Momente, Kaktus, Skizze 17.085/008

Querflöte solo
 Bornefeld: Drei Stücke BoWV in 11.302
 - Fünf Suiten / Bfl f' (Fl) 29.133
 - Melodram 29.141
 Dohn: Acht Momente 17.083
 - Fantasie Caprice 17.086
 - Kaktus für Flöt 17.084
 - Skizze für Flöt 17.085
 Eben: Kompositionen für Flöte solo (2000) 17.092
 Feldmann: Kompositionen für Flöte solo (2000) 16.318/20
 - Kompositionen (géorgiques I) / Bfl, Elektronik 16.310
 - Kompositionen für Querflöte solo 13.069
 - Kompositionen für Querflöte (1979/80) 17.093

Querflöte und Tasteninstrument
 Bach: 8 Choralvorspiele (arr. Bornefeld) 29.188
 - Orchestersuite Nr. 2 in h (arr. Petrenz) / Fl, Cemb 17.007
 - Sonate in c aus: „Musikalisches Opfer“ BWV 1079 16.000
 Bach, W. F.: 2 Sonaten in e und F / Fl, Bc 32.200
 Bornefeld: Choralsonate „Auf meinen lieben Gott“ 17.000
 Braun: Kommet, ihr Hirten. Weihnachtslieder
 Brehme: Sonata piccola in E op. 40 / Fl, Pfte
 Van Buren: Und alle Zeit ward Gegenwart / Fl, Org
 Eberl: Sonate op. 29 / Fl, Pfte
 Ebhardt: Choralvorspiel „Dir, dir Jehova“ / Ob / Org
 Feldmann: «Interaktionen» / Fl, Pfte
 Gümbel: Drei Chansons / Fl, Cemb
 Hook: Six Sonatas for flute with pianc
 Krebs: Fantasie in D / Fl, Org
 Kretzschmar: Concerto (1984) / Fl, Org
 Kuhlau: Variationen über ein Choralvorspiel 17.027
 Locatelli: Drei Sonaten op. 11 17.098
 Marks: Partita „In dir ist Freude“ 13.050
 - Partita „Nun singet“ 13.053
 Quantz: Sonate in G 17.004
 - Sonate in G 17.005
 - Sonate in a 17.006
 Rheinberger: Sonate in e (VI), Pfte 40.595
 Rössle: Sonate in e (Vc (Fg)) 11.130
 Silcher: Sonate in e (reichsütz) 80.122
 - Sonate in e (ni sento) 80.123
 - Sonate in e (Tr, Cor, Fl), Org 13.022
 - Sonate in e (Fl, Bc) 39.802 + 39.803
 - Sonate in e (op. posth. / Fl, Pfte) 16.015
 - Sonate in e (Fl, Bc) 16.032
 - Sonate in e (Spielbuch 2 / Fl, Pfte) 17.000/40

Konzerterflöte
 Bach, J. S.: Flötenkonzert in D Warb C 79 38.404
 Bach, W. F.: Concerto in D BR C15 / Fl, 2 VI, Va, Bc 32.315
 Quantz: Concerto in e QV 5:116 / Fl, 2 VI, Va, Bc 17.000
 - Concerto in Es QV 5:89 / Fl, 2 VI, Va, Bc 17.012

- Concerto in F QV 5:116 / Fl, 2 VI, Va, Bc 17.003
 - Concerto in F 17.011
 - Concerto in 17.009
 - Concerto 17.010
 Rentzsch: Komposition für 2 Querflöten (1985) 17.095
 Fl, Cb 17.022

- Concerto in F (Grillen-Symphonie) / Fl (Picc) (Cl), 1-2 VI, Va, Vc, 2 Cb, Bc 39.801
Flöten
 - Kompositionen für 3 Divertissements / 2 Bfl (Fl), Org 11.206
 - Kompositionen: Seven Excursions for two flutes / 2 Fl 17.081
 - Kompositionen: «fort et longtemps» für 8 Flötenspieler 16.313
 - Kompositionen: Terzetto / 3 Fl 16.006
 Mozart: Divertimenti per tre flauti in D KV Anh. 229 17.096
 Rentzsch: Komposition für 2 Querflöten (1985) 17.094
 v. Weber: 7 Stücke aus dem Freischütz / 2 Fl (arr.) 17.097
 Wurz: Querflötenschule. Spielbuch 1 / 3 Fl 17.100/30

Kammermusik mit Querflöte
 Bach, C. P. E.: Triosonate in D Wq 151 / Fl, Vc
 Bach J. C.: Trio in C / 2 Fl, Vc
 Bach, J. C. F.: Triosonate in e / Fl, Va, Vc
 Bach/Bornefeld: Konzert in d (BWV 1049)
 Bach/Bornefeld: Das musikalische Opfer / 2 Fl, Vc 16.216
 Bach, W. F.: Trio in B / 2 VI (Fl) 16.046
 Berlioz: Trio in D aus „L'Enfance du Christ“ / 2 Fl, Vc 29.130
 Bornefeld: Ros und Lilie / Fl, Vc 29.165
 Bornefeld: Tibuludium / Fl, Vc 16.051
 Buchenberg: Dance / Fl, Vc 16.052
 - Zwiefacher / Fl, Vc 13.014
 Corrette: Nocturne / Fl, Vc 16.301
 Feldmann: Kompositionen für Flöte, Va, Arpa 16.324
 - «hov...» / Fl, Vc 16.328
 - «...» / Fl, Vc 40.582
 - «...» (VI), Vc, Cemb 40.504
 - «...» (Fl), Ob, VI, Bc 40.536
 - «...» (Fl, Fg, Cor, VI, Va, Vc, Cb) 16.040
 - «...» (1954) 16.062
 - «...» (Ob, Clt, Cor, Fg) 7.309
 - «...» / Spr, Fl, Clt, Mar, Va, Vc, Git 16.011
 - «...» / Fl, Va, Cemb in 50.601, 50.661
 - «...» Duo für Fl u. Va VB 158 in 50.601, 50.662
 - «...» Flötenquintett VB 188 13.054
 Marks: Mein schönste Zier / Bfl (Fl), Cor (Clt, Va), Org 16.014
 Marx: Trio op. 61 / Fl, Vc, Pfte
 Metzler: Es ist ein Ros entsprungen / 2 Fl, 2 VI, Va, Vc, Kb, Org 13.001
 Möwes: Searching for Marvin and flying / 3 Fl (2 Fl, Afl), Perc 17.091
 Oley: Gott des Himmels / 2 Fl, 2 Ob, 2 Fg, 2 Cor, Org 13.025
 Quantz: Triosonate in D QV 2:9 / Fl, VI, Bc 17.001
 - Triosonate in e QV 2:20 / Fl, VI, Bc 17.002
 Rentzsch: Kompositionen für Fl, Va, Vc (1985) 16.417
 - Kompositionen 16.405
 - Kompositionen 16.416
 - Kompositionen 16.407
 Rheinl. 50.191/60
 - Noni 50.139
 Schorr 16.044
 Schult 16.016
 Spitta 18.801
 Sterne 17.098
 - Suit

() = Altschreibweise / Komposition / Ausgabe / Edition
 Δ = in Vorbereitung
 9/11