

Johann Sebastian
BACH

Matthäus-Passion

St. Matthew Passion

Passio Domini nostri Jesu Christi secundum Evangelistam Matthæum
BWV 244

für Soli, zwei vierstimmige Chöre, Sopran in ripieno und zwei
for soli, two four-part choirs, soprano in ripieno and two

herausgegeben von / edited by
Klaus Hofmann

basierend auf / based on
Stuttgarter Bach-Ausgaben
Stuttgart Bach Editions

Auszug / Vocal score
Paul Horn



Carus 31.244/1

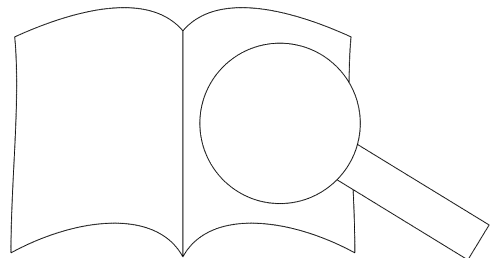

PROBE-PARTITUR
Ausgabequalität gegenüber Original evtl. gemindert • Evaluation Copy - Quality may be reduced • Carus-Verlag

Inhalt / Contents

Vorwort / Foreword 5

Prima parte

Mvt. Chorus

1	I, II	Coro con Corale Soprano in ripieno	Kommt, ihr Töchter, helft mir klagen / <i>Come, ye daughters, share my wailing</i> 9 O Lamm Gottes, unschuldig / <i>O Lamb of God unspotted</i>
2	I	Ev., Jesus	Da Jesus diese Rede vollendet hatte / <i>When Jesus then had finished with all these sayings</i> ... 26
3	I, II	Choral	Herzliebster Jesu, was hast du verbrochen / <i>Ah, Jesus, dear, what precept hast thou broken</i> ... 26
4a	I	Ev.	Da versammelten sich die Hohenpriester / <i>Then assembled the elders with the scribes</i> 27
4b	I, II	Chorus	Ja nicht auf das Fest / <i>Not upon the feast</i> 28
4c	I	Ev.	Da nun Jesus war zu Bethanien / <i>Now when Jesus sojourned in Bethany</i> 31
4d	I	Chorus	Wozu dienet dieser Unrat / <i>For what purpose is this wasted</i> 31
4e	I	Ev., Jesus	Da das Jesus merketete / <i>When Jesus had heard them thus</i> 33
5	I	Recitativo (A)	Du lieber Heiland, du / <i>My dearest Saviour thou</i> 34
6	I	Aria (A)	Buß und Reu / <i>Woe and rue</i> 35
7	I	Ev., Judas	Da ging hin der Zwölfen einer / <i>One of Jesus' twelve disciples</i> 38
8	II	Aria (S)	Blute nur, du liebes Herz / <i>Bleed thou must, beloved heart</i> 39
9a	I	Ev.	Aber am ersten Tage der süßen Brot / <i>Now on that day, the first of unleavened</i> ... 42
9b	I	Chorus	Wo willst du, dass wir dir bereiten / <i>Where wilt thou, Lord, that we shall all</i> ...
9c	I	Ev., Jesus	Er sprach: Gehet hin in die Stadt / <i>He said: Go ye into the city</i> 27
9d	I	Ev.	Und sie wurden sehr betrübt / <i>Then were they exceeding grieved</i> ...
9e	I	Chorus	Herr, bin ichs / <i>Lord, not I</i> 31
10	I, II	Choral	Ich bins, ich sollte büßen / <i>'Tis I who should, repenting</i> 38
11	I	Ev., Jesus, Judas	Er antwortete und sprach / <i>He answered to them and said</i> ... 46
12	I	Recitativo (S)	Wiewohl mein Herz in Tränen schwimmt / <i>Alas! my heart</i> ... 48
13	I	Aria (S)	Ich will dir mein Herze schenken / <i>Lord, my heart I glad</i> ... 49
14	I	Ev., Jesus	Und da sie den Lobgesang gesprochen hatten / <i>And</i> ... 52
15	I, II	Choral	Erkenne mich, mein Hüter / <i>Remember me, my S</i> ... 53
16	I	Ev., Petrus, Jesus	Petrus aber antwortete und sprach zu ihm / <i>Pet</i> ... 54
17	I, II	Choral	Ich will hier bei dir stehen / <i>I stand here close</i> ... 55
18	I	Ev., Jesus	Da kam Jesus mit ihnen zu einem Hofe / <i>T.</i> ... 56
19	I, II	Recitativo (T) (I) con Corale (II)*	O Schmerz! Hier zittert das gequälte Hr Was ist die Ursach aller solcher Plagr the y tribulation
20	I, II	Aria (T) (I) con Coro (II)*	Ich will bei meinem Jesu wachen So schlafen unsre Sünden ein / <i>So</i> ... 60
21	I	Ev., Jesus	Und ging hin ein wenig / <i>Ar</i> ... 69
22	II	Recitativo (B)	Der Heiland fällt vor sein calling down before his Father
23	II	Aria (B)	Gerne will ich mich beque saining
24	I	Ev., Jesus	Und er kam zu sein s disciples
25	I, II	Choral	Was mein Gott v J resolves will he achieve
26	I	Ev., Jesus, Judas	Und er kam u he came again and found them sleeping
27a	I, II	Aria (Duetto: S, A) (I) con Coro (II)*	So ist mein Jesu. y Jesus now is taken
27b	I, II	Coro	Lasst ihn haltet, u n, halt ye, bind him not
28	I	Ev., Jesus	Sind F sind schwunden / <i>Will lightning and thunder in ruin</i> 83
29	I, II	Choral	Ur id then, one of his disciples
		(+ Soprano in ripieno)	groß / <i>O man, thy grievous sins bemoan</i> 96

Seconda parte

30	I, II	Aria (A) ... con C	Jesus hin / <i>Ah! now is my Jesus gone</i> 109 in Freund hingegangen / <i>Whither has thy Dear One departed</i>
31	I	Ev.	um gegriffen hatten / <i>And they, who had so laid hold on Jesus</i> 115
32	I, II	Ch	Welt trüglich gericht' / <i>The world, with</i> ... 116
33	I, II	Ch	Wiewohl viel falsche Zeugen herzutrate tho' many lying witnesses were offer ... 117
3	I, II	Ch	Mein Jesus schweigt zu falschen Lügen sti He answers not, to lying tongues is silent Geduld, Geduld / <i>Be calm, be calm</i> 119
	I, II	Ch	Und der Hohepriester antwortete und spr: And the high priest gave him answer Er ist des Todes schuldig / <i>Of death this m</i> 123

Die römischen Ziffern stehen für Chorus I und Chorus II. / The I

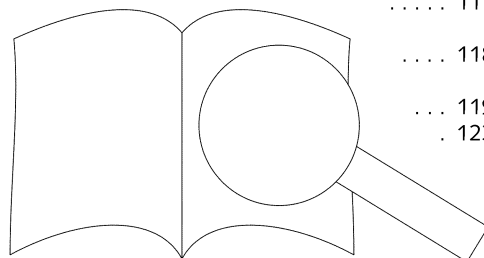

36c I	Ev.	Da speieten sie aus in sein Angesicht / <i>Then spat they on him</i>	125
36d I, II	Chorus	Weissage uns, Christe / <i>Thou Prophet, thou Christ</i>	126
37 I, II	Choral	Wer hat dich so geschlagen / <i>Who was it, Lord, did smite thee</i>	129
38a I	Ev., Ancilla I, II, Petrus	Petrus aber saß draußen im Palast / <i>Peter sat in the palace court without</i>	130
38b I	Chorus	Wahrlich, du bist auch einer von denen / <i>Surely, thou also art a disciple</i>	131
38c I	Ev., Petrus	Da hub er an sich zu verfluchen / <i>And still did he deny with cursing</i>	132
39 I	Aria (A)	Erbarme dich, mein Gott / <i>Have mercy, Lord</i>	133
40 I, II	Choral	Bin ich gleich von dir gewichen / <i>Tho' from thee temptation lured me</i>	139
41a I	Ev., Judas	Des Morgens aber hielten alle Hohepriester / <i>Now when the morning came there was a council</i>	140
41b I, II	Chorus	Was gehet uns das an / <i>And what is that to us</i>	141
41c I	Ev., Pontifex I, II	Und er warf die Silberlinge in den Tempel / <i>Then he cast the silver pieces down in the temple</i>	142
42 II	Aria (B)	Gebt mir meinen Jesum wieder / <i>Give me back my Lord I pray ye</i>	143
43 I	Ev., Pilatus, Jesus	Sie hielten aber einen Rat / <i>And they took counsel among themselves</i>	148
44 I, II	Choral	Befiehl du deine Wege / <i>Entrust thy ways unto him</i>	150
45a I, II	Ev., Pilatus, Uxor P., Chorus	Auf das Fest aber hatte der Landpfleger Gewohnheit (I)* / <i>Now the governor, at that feast had made it a custom</i>	151
45b I, II	Chorus	Lass ihn kreuzigen / <i>Have him crucified</i>	154
46 I, II	Choral	Wie wunderbarlich ist doch diese Strafe / <i>How strange, how wondrous strange, this crucifixion</i>	155
47 I	Ev., Pilatus	Der Landpfleger sagte / <i>The governor asked them</i>	155
48 I	Recitativo (S)	Er hat uns allen wohlgetan / <i>For us he naught but good has done</i>	155
49 I	Aria (S)	Aus Liebe will mein Heiland sterben / <i>For love of me my Lord is dying</i>	155
50a I	Ev.	Sie schrieen aber noch mehr / <i>But cried they out yet the more</i>	155
50b I, II	Chorus	Lass ihn kreuzigen / <i>Have him crucified</i>	155
50c I	Ev., Pilatus	Da aber Pilatus sahe, dass er nichts schaffete / <i>When Pilate had seen</i>	155
50d I, II	Chorus	Sein Blut komme über uns / <i>His blood be on all of us</i>	155
50e I	Ev.	Da gab er ihnen Barrabam los / <i>And Pilate then set Barabbas free</i>	155
51 II	Recitativo (A)	Erbarm es Gott / <i>O gracious God</i>	155
52 II	Aria (A)	Können Tränen meiner Wangen / <i>If my weeping may not re-</i>	167
53a I	Ev.	Da nahmen die Kriegsknechte des Landpflegers Jesum / <i>The governor's soldiers then took with them Jesus</i>	171
53b I, II	Chorus	Gegrüßet seist du, Jüdenkönig / <i>We hail thee, King</i>	172
53c I	Ev.	Und speieten ihn an / <i>And spat upon his face</i>	173
54 I, II	Choral	O Haupt voll Blut und Wunden / <i>Oh Head, all</i>	174
55 I	Ev.	Und da sie ihn verspottet hatten / <i>And after</i>	175
56 I	Recitativo (B)	Ja freilich will in uns das Fleisch und Blut / <i>Yes,</i>	176
57 I	Aria (B)	Komm, süßes Kreuz, so will ich sagen / <i>Come</i>	177
58a I	Ev.	Und da sie an die Stätte kamen / <i>And v.</i>	183
58b I, II	Chorus	Der du den Tempel Gottes zerbrichst / <i>Thou,</i>	185
58c I	Ev.	Desgleichen auch die Hohenpriester / <i>The chief priests</i>	188
58d I, II	Chorus	Andern hat er geholfen / <i>Savi-</i>	189
58e I	Ev.	Desgleichen schmähetet ihr auch / <i>The two thieves also</i>	191
59 I	Recitativo (A)	Ach Golgatha / <i>Af-</i>	192
60 I, II	Aria (A) (I) con Coro (II)*	Sehet, Jesus hat die Hände ausgebreitet / <i>Behold, Jesus stands</i>	193
61a I	Ev., Jesus	Und von der sechsten Stunde an / <i>From the sixth hour onward</i>	197
61b I	Chorus	Der rufet / <i>And</i>	197
61c I	Ev.	Und als er in die Höhe schrie / <i>And straightway one of them did run</i>	198
61d II	Chorus	Wartet / <i>Wait to see now</i>	198
61e I	Ev.	Und wieder schrie er laut / <i>And again did Jesus cry out aloud, and was gone</i>	198
62 I, II	Choral	Wann wird meine Stunde kommen / <i>When comes my hour of parting</i>	200
63a I	Ev.	Als er im Tempel zerriss / <i>And the veil of the temple was rended in twain</i>	202
63b I, II	Chorus	Wahrlich, Gottes Sohn gewesen / <i>Truly this was the Son of God</i>	202
63c I	Ev.	Und viele Frauen da / <i>Many women were gathered there</i>	202
64 I	Recitativo (A)	Und es kühle war / <i>At even, sweet, cool hour</i>	203
65 I	Aria (A)	Rein, mein Herze, rein / <i>Let my heart be</i>	205
66a I	Ev.	Joseph nahm den Leib / <i>The body Joseph</i>	212
66b I	Ev.	Wir haben gedacht / <i>Sir, we bear it in mind</i>	213
66c I	Ev.	Pilatus sprach zu ihnen / <i>And Pilate said to the</i>	217
		Nun ist der Herr zur Ruh gebracht / <i>And now th</i>	218
		Mein Jesu, gute Nacht / <i>Lord Jesus, fare thee w</i>	
		Wir setzen uns mit Tränen nieder / <i>Here at th</i>	

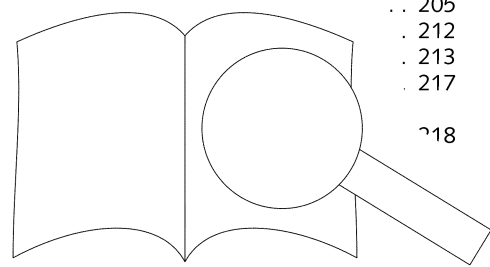
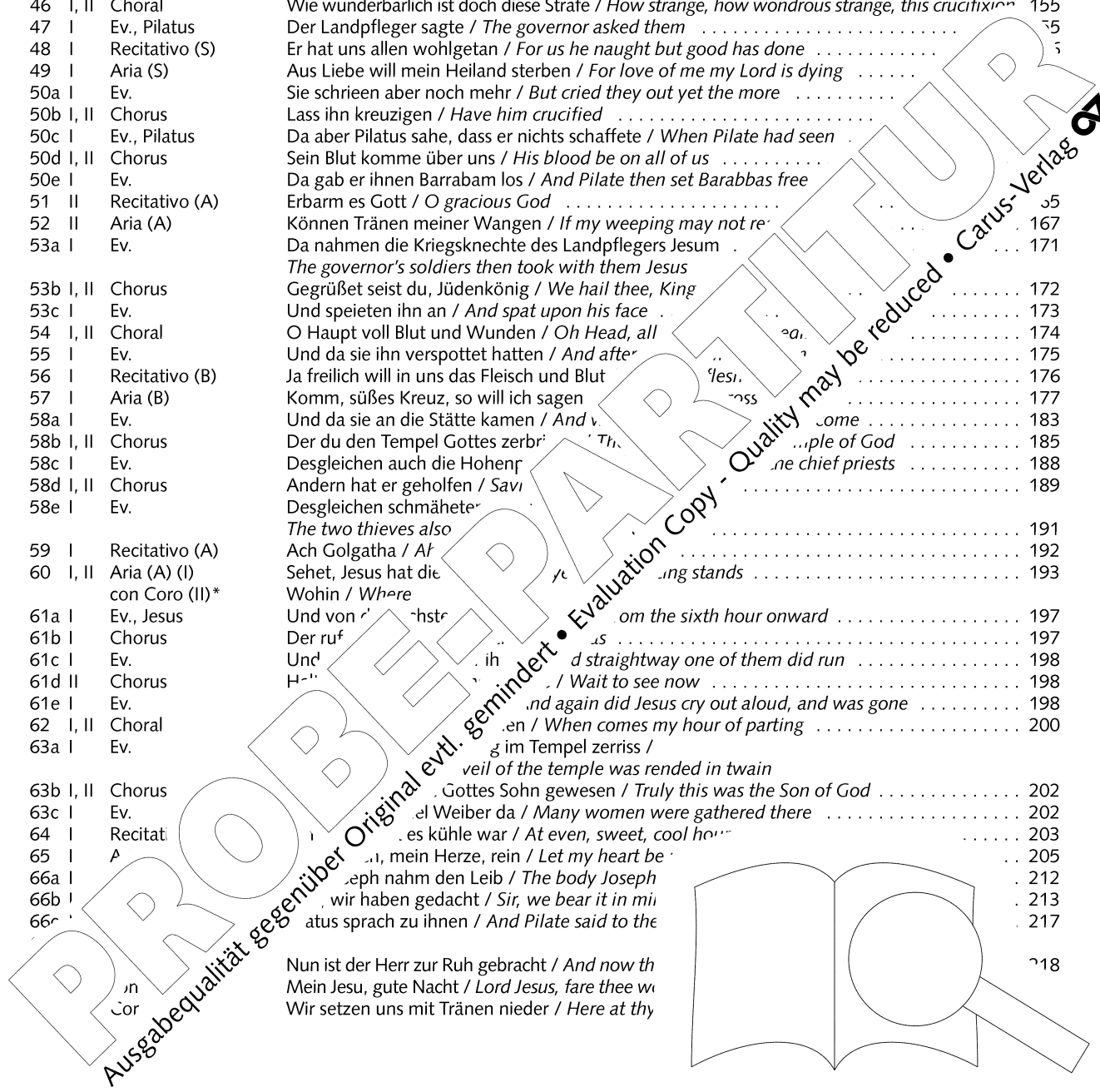

Soliloquenten / Personages

Evangelista/Evangelist	Tenore	}
Jesus	Basso	
Ancilla I/1. Magd/1st maid	}	Soprano
Ancilla II/1. Magd/2nd maid		
Uxor Pilati/Pilati Weib/Pilate's wife		
Judas	}	Basso
Pontifex I/1. Priester/1st Priest		
Petrus/Peter	}	Basso
Pontifex (Caiaphas)/Hoher Priester High Priest		
Pontifex II/2. Priester/2nd Priest		
Pilatus/Pilate		
Testis I/1. Zeuge/1st witness	Alto	}
Testis II/1. Zeuge/2nd witness	Tenore	

Chorus I

Chorus II

Chor

Soprano in ripieno
Chorus I
Chorus II

Orchester

Chorus I
2 Altblockflöten, 2 Querflöten, 2 Oboen (Oboen d'amore/
Oboen da caccia), Viola da gamba,
2 Violinen, Viola, Basso continuo (Violoncello,
Violone/Contrabbasso) und Orgel

Chorus II
2 Querflöten, 2 Oboen (Oboen d'amore), Viola da gamba,
2 Violinen, Viola, Basso continuo (Violoncello,
Violone/Contrabbasso) und Orgel

Chorus

Soprano in ripieno
Chorus I
Chorus II

Orchestra

Chorus I
2 alto recorders, 2 flutes, 2 oboes (oboe da caccia), Viola da gamba,
2 violins, viola, basso continuo (violin, double bass)

Chorus II
2 flutes, 2 oboes, Viola da gamba,
2 violins, viola, basso continuo (violin, double bass)

...nältlich/Performance material available for
paperback, Carus 31.244), Partitur/full score
(Carus 31.244/07),

...schem Text/vocal score with German text (Carus :
...utschem und englischem Text/vocal score with Germ
...eutschem Text/choral score with German text (Carus :
...eno (Cantus firmus in Nos. 1 and 29 (Carus 31.244/06),
...rchestermaterial/complete orchestral material (Carus 31.24

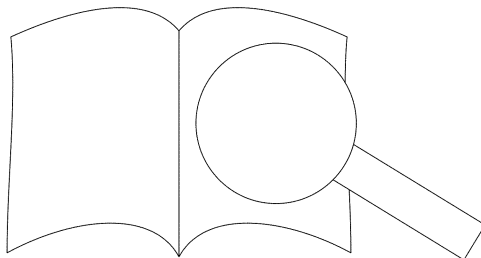

PROBE-PARTITUR
Ausgabequalität gegenüber Original evtl. gemindert • Evaluation Copy - Quality may be reduced • Carus-Verlag

Vorwort

Johann Sebastian Bachs Matthäus-Passion war, anders als wir sie in der heutigen Musikpraxis erleben, ursprünglich nicht für die Darbietung als geistliches Konzertwerk gedacht, sondern zur Aufführung in der Karfreitagsvesper der Leipziger Thomaskirche bestimmt. Hier war sie eingebettet in einen gottesdienstlichen Verlauf, der Gemeinlieder und Kanzel- und Altardienst einschloss und in dessen Mittelpunkt eine etwa einstündige Predigt stand, die ihren Platz zwischen den beiden Teilen des Werkes hatte. Bachs Passionsmusik war hier also nicht Kunstwerk an sich, sondern stand in engem inhaltlichen und funktionalen Bezug zu den übrigen Teilen des Gottesdienstes. Ihre Aufgabe war die Darstellung und Vergegenwärtigung des Passionsgeschehens mit dem Ziel eines gedanklich und emotional vertieften Nachvollzugs durch die Zuhörer. Sie war Anachtsmusik.

Über die Entstehung und die erste Aufführung der Passion fehlt jede Nachricht. Verschiedene Indizien deuten jedoch nachdrücklich auf das Jahr 1727. Eine zweite Aufführung erfolgte wahrscheinlich 1729. Sichreren Boden betreten wir aber erst mit dem Jahr 1736, in dem der Thomasküster Johann Christoph Rost in seinen Aufzeichnungen – offenbar als Ausnahmefall – die Aufführung einer Passionsmusik „mit beyden orgeln“ festhielt. Dabei kann es sich nur um die Matthäus-Passion gehandelt haben. Für diese Aufführung ist nach den Erkenntnissen der jüngeren Bach-Forschung die autographe Reinschrift der Partitur samt dem zugehörigen Stimmensatz entstanden, die beide heute zu den Schätzen der Staatsbibliothek zu Berlin zählen. Drei außerdem mit dem Berliner Bestand überlieferte Originalstimmen sind nachträglich angefertigt und belegen eine weitere Aufführung im Jahre 1742.

Die Anfertigung der Partitur-Reinschrift und der Aufführungsmaterialien im Frühjahr 1736 war offensichtlich einer Neufassung des Werkes verbunden. Von den Quellen der vorausgehenden Werkstadien ist nichts erhalten. Wohl aber ist eine nach 1750 angefertigte Partiturabschrift überliefert, die ein Werkstadium vor 1736 festhält. Der Vergleich der Fassungen zeigt, dass die beiden vokal-instrumentalen Fassungen ursprünglich einen gemeinsamen Ursprung haben. Die von Bach erst 1736 die Konsequenz daraus zog, war die weitere Änderung betr. der Partitur: Hier stand vor allem der Choral mit dem Choralsatz mit dem Titel „O Welt, ich will hier bei dir sein“. An seine Stelle setzte Bach die Choralphantasie „O Welt, ich will hier bei dir sein“, die 1725 vorübergehend in die Partitur eingeleitet hatte, aber in der späteren Fassung von 1736 war die erste Strophe „Ich will hier bei dir sein“. Der Passion wurde in dem eröffneten Teil, der bis dahin vom Bass gesungene Solos, durch die Orgel ersetzt. Und in Satz 56/57 wurde der zuvor vom Bass gesungene instrumentale Obligatpart für die Orgel ersetzt. Möglicherweise war außerdem der

Choral-Cantus-firmus des Eingangschors bis dahin nur von der Orgel gespielt worden und wurde erst 1736 zusätzlich mit dem „Soprano in Ripieno“ vokal besetzt.

In den 1742 hinzugekommenen Originalstimmen spiegeln sich Änderungen von unterschiedlichem Gewicht. Eine künstlerische Bereicherung stellt der teilweise substantiell neue Part der obligaten Gambe für die Sätze 34/35 dar. Neu ist außerdem eine bezifferte Cembalostimme zum 2. Chor, die entweder zur Verstärkung der Generalbassgruppe oder als Ersatz für die zweite Orgel gedacht war, sowie ein zweites Stimmexemplar für den Soprano in ripieno mit dem Cantus firmus der Sätze 1 und 29, der anscheinend 1742 stärker besetzt wurde.

Musikgeschichtlich betrachtet markiert Bachs Matthäus-Passion den Kulminationspunkt einer langen Tradition. Der Brauch, in der Karwoche die Leidensgeschichte nach den vier Evangelisten vorzutragen, geht auf die christlichen Lesungen mit Musik zurück. Wohl schon im 16. Jahrhundert ein Jahrtausend umfassendes Phänomen, das von Komponisten und ausführende Musikern mit ihrer Kunst den Worten der Evangelien eine musikalische Form, die sich dabei als „Kunstform“ oder „Kunstform“, die sich dabei als „Kunstform“ oder „Kunstform“ darstellt, in der die Personen auf der Bühne darstellen, ein Typus, der in der Barockzeit des musikalischen Bereichs, der seit Bachs verbreitet war. Doch dieser Passionstypus offenbar als künstlerischen Bedürfnissen. Die Passion wurde neugestaltet und dabei bereichert um Rahmenschöre und um allerhand Einlagen von Liedern und Chorälen, und im 17. Jahrhundert kamen Rezitative und Arien nach italienischer Art hinzu. Der Typus, der so entstand, wird als „oratorische Passion“ bezeichnet.

Charakteristisch für diesen Passionstypus ist die Verbindung von drei Textebenen: Grundlage ist der Bericht vom Leiden und Sterben Jesu nach einem der vier Evangelisten im Bibelwortlaut. Als zweite Schicht treten frei gedichtete Rezitative und Arien hinzu, die das Geschehen kommentieren, reflektieren und emotional vertiefen. Die dritte Schicht bilden Strophen aus Kirchenliedern, die, teils als Kommentare, teils als Gebete, gleichsam die Stimme der gläubigen Gemeinde verkörpern. Bachs Leipziger Amtsvorgänger Johann Kuhnau hatte 1721 die Matthäus-Passion in der Thomaskirche eingeführt. Die Aufführung nach Johanne Bachs Auffassung, von dem Leipziger Typus, ist es.

Textgrund und 27 d. in Form v. Leipziger f

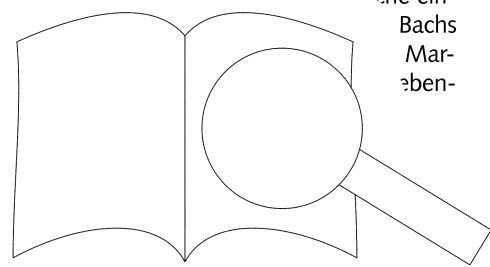

(1700–1764), der dafür auf sein eigenes Textbuch für ein Passionsoratorium aus dem Jahre 1725 wie auch auf verschiedene fremde Dichtungen (unter anderem von Salomo Franck und Barthold Hinrich Brockes) zurückgriff und sich vor allem mit einem Großteil seiner Texte eng an eine bestimmte theologische Vorlage anschloss, nämlich die gedruckten Passionspredigten des Rostocker Superintendenten Heinrich Müller (1631–1675). Wohl in enger Abstimmung mit Bach und dem Plan, die Passion doppelchörig anzulegen, entstand die dialogische Konzeption der Dichtung, die Picander veranlasste, einen Teil seiner Texte in Form von Wechselreden zwischen allegorischen Personen anzulegen, der „Tochter Zion“ und dem „Chor der Gläubigen“.

Einmal hat Picander einen alttestamentlichen Text in seine Dichtung integriert, nämlich den 1. Vers aus Kapitel 6 des Hohen Liedes Salomonis, „Wo ist denn dein Freund hingegangen ...“, in Satz 30, „Ach, nun ist mein Jesus hin“. Und an zwei Stellen überschneidet sich seine Dichtung mit der dritten Textschicht: Beim Eingangschor und bei dem Rezitativ „O Schmerz! Hier zittert das gequälte Herz“ (Satz 19) hat Picander jeweils eine Choralstrophe eng in seine Dichtung eingebunden. Die Wahl der übrigen Kirchenliedstrophen dürfte allerdings eher Sache Bachs als Picanders gewesen sein.

Im Einzelnen handelt es sich um folgende Kirchenlieder:

- Satz 1 *O Lamm Gottes, unschuldig*: Strophe 1 des Liedes von Nikolaus Decius (nach dem lateinischen Agnus Dei) 1523/1531 (EG 190.1); Melodie: Nikolaus Decius 1523
- Satz 3 *Herzliebster Jesu, was hast du verbrochen*: Strophe 1 des Liedes von Johann Heermann 1630 (EG 81); Melodie: Johann Crüger 1640 (nach Guillaume Franc 1577)
- Satz 10 *Ich bins, ich sollte büßen*: Strophe 5 des Liedes „Welt, sieh hier dein Leben“ von Paul Gerhardt (EG 84); Melodie: 15. Jahrhundert/Heinrich Schütz 1495
- Satz 15 *Erkenne mich, mein Hüter*: Strophe „Haupt voll Blut und Wunden“ von (nach „Salve caput cruentatum“ von A. Henckell 1656 (EG 85); Melodie: unbekannt)
- Satz 17 *Ich will hier bei dir stehen*: Strophe 1 des Liedes „Ich will hier bei dir stehen“ von Paul Gerhardt (EG 84); Melodie: unbekannt
- Satz 19 *Was ist die Ursach*: Strophe 1 des Liedes „Was ist die Ursach“ von Paul Gerhardt (EG 84); Melodie: unbekannt
- Satz 25 *Was mein Gott*: Strophe 1 des Liedes „Was mein Gott“ von Paul Gerhardt (EG 84); Melodie: unbekannt
- Satz 29 *O Schmerz! Hier zittert das gequälte Herz*: Strophe 1 des Liedes „O Schmerz! Hier zittert das gequälte Herz“ von Paul Gerhardt (EG 76); Melodie: unbekannt
- Satz 30 *Ach, nun ist mein Jesus hin*: Strophe 1 des Liedes „Ach, nun ist mein Jesus hin“ von Paul Gerhardt (EG 84); Melodie: unbekannt
- Satz 31 *Wo ist denn dein Freund hingegangen*: Strophe 1 des Liedes „Wo ist denn dein Freund hingegangen“ von Salomo Franck (EG 84); Melodie: unbekannt
- Satz 32 *Wie wunderbarlich ist doch diese Strafe*: Strophe 1 des Liedes „Wie wunderbarlich ist doch diese Strafe“ von Salomo Franck (EG 84); Melodie: unbekannt
- Satz 33 *O Haupt voll Blut und Wunden*: Strophe 1 des Liedes „O Haupt voll Blut und Wunden“ von Salomo Franck (EG 84); Melodie: unbekannt
- Satz 34 *Wenn ich einmal soll scheiden*: Strophe 1 des Liedes „Wenn ich einmal soll scheiden“ von Salomo Franck (EG 84); Melodie: unbekannt
- Satz 35 *Wie wunderbarlich ist doch diese Strafe*: Strophe 1 des Liedes „Wie wunderbarlich ist doch diese Strafe“ von Salomo Franck (EG 84); Melodie: unbekannt
- Satz 36 *Wie wunderbarlich ist doch diese Strafe*: Strophe 1 des Liedes „Wie wunderbarlich ist doch diese Strafe“ von Salomo Franck (EG 84); Melodie: unbekannt
- Satz 37 *Wie wunderbarlich ist doch diese Strafe*: Strophe 1 des Liedes „Wie wunderbarlich ist doch diese Strafe“ von Salomo Franck (EG 84); Melodie: unbekannt
- Satz 38 *Wie wunderbarlich ist doch diese Strafe*: Strophe 1 des Liedes „Wie wunderbarlich ist doch diese Strafe“ von Salomo Franck (EG 84); Melodie: unbekannt
- Satz 39 *Wie wunderbarlich ist doch diese Strafe*: Strophe 1 des Liedes „Wie wunderbarlich ist doch diese Strafe“ von Salomo Franck (EG 84); Melodie: unbekannt
- Satz 40 *Wie wunderbarlich ist doch diese Strafe*: Strophe 1 des Liedes „Wie wunderbarlich ist doch diese Strafe“ von Salomo Franck (EG 84); Melodie: unbekannt
- Satz 41 *Wie wunderbarlich ist doch diese Strafe*: Strophe 1 des Liedes „Wie wunderbarlich ist doch diese Strafe“ von Salomo Franck (EG 84); Melodie: unbekannt
- Satz 42 *Wie wunderbarlich ist doch diese Strafe*: Strophe 1 des Liedes „Wie wunderbarlich ist doch diese Strafe“ von Salomo Franck (EG 84); Melodie: unbekannt
- Satz 43 *Wie wunderbarlich ist doch diese Strafe*: Strophe 1 des Liedes „Wie wunderbarlich ist doch diese Strafe“ von Salomo Franck (EG 84); Melodie: unbekannt
- Satz 44 *Wie wunderbarlich ist doch diese Strafe*: Strophe 1 des Liedes „Wie wunderbarlich ist doch diese Strafe“ von Salomo Franck (EG 84); Melodie: unbekannt
- Satz 45 *Wie wunderbarlich ist doch diese Strafe*: Strophe 1 des Liedes „Wie wunderbarlich ist doch diese Strafe“ von Salomo Franck (EG 84); Melodie: unbekannt
- Satz 46 *Wie wunderbarlich ist doch diese Strafe*: Strophe 1 des Liedes „Wie wunderbarlich ist doch diese Strafe“ von Salomo Franck (EG 84); Melodie: unbekannt
- Satz 47 *Wie wunderbarlich ist doch diese Strafe*: Strophe 1 des Liedes „Wie wunderbarlich ist doch diese Strafe“ von Salomo Franck (EG 84); Melodie: unbekannt
- Satz 48 *Wie wunderbarlich ist doch diese Strafe*: Strophe 1 des Liedes „Wie wunderbarlich ist doch diese Strafe“ von Salomo Franck (EG 84); Melodie: unbekannt
- Satz 49 *Wie wunderbarlich ist doch diese Strafe*: Strophe 1 des Liedes „Wie wunderbarlich ist doch diese Strafe“ von Salomo Franck (EG 84); Melodie: unbekannt
- Satz 50 *Wie wunderbarlich ist doch diese Strafe*: Strophe 1 des Liedes „Wie wunderbarlich ist doch diese Strafe“ von Salomo Franck (EG 84); Melodie: unbekannt
- Satz 51 *Wie wunderbarlich ist doch diese Strafe*: Strophe 1 des Liedes „Wie wunderbarlich ist doch diese Strafe“ von Salomo Franck (EG 84); Melodie: unbekannt
- Satz 52 *Wie wunderbarlich ist doch diese Strafe*: Strophe 1 des Liedes „Wie wunderbarlich ist doch diese Strafe“ von Salomo Franck (EG 84); Melodie: unbekannt
- Satz 53 *Wie wunderbarlich ist doch diese Strafe*: Strophe 1 des Liedes „Wie wunderbarlich ist doch diese Strafe“ von Salomo Franck (EG 84); Melodie: unbekannt
- Satz 54 *Wie wunderbarlich ist doch diese Strafe*: Strophe 1 des Liedes „Wie wunderbarlich ist doch diese Strafe“ von Salomo Franck (EG 84); Melodie: unbekannt
- Satz 55 *Wie wunderbarlich ist doch diese Strafe*: Strophe 1 des Liedes „Wie wunderbarlich ist doch diese Strafe“ von Salomo Franck (EG 84); Melodie: unbekannt
- Satz 56 *Wie wunderbarlich ist doch diese Strafe*: Strophe 1 des Liedes „Wie wunderbarlich ist doch diese Strafe“ von Salomo Franck (EG 84); Melodie: unbekannt
- Satz 57 *Wie wunderbarlich ist doch diese Strafe*: Strophe 1 des Liedes „Wie wunderbarlich ist doch diese Strafe“ von Salomo Franck (EG 84); Melodie: unbekannt
- Satz 58 *Wie wunderbarlich ist doch diese Strafe*: Strophe 1 des Liedes „Wie wunderbarlich ist doch diese Strafe“ von Salomo Franck (EG 84); Melodie: unbekannt
- Satz 59 *Wie wunderbarlich ist doch diese Strafe*: Strophe 1 des Liedes „Wie wunderbarlich ist doch diese Strafe“ von Salomo Franck (EG 84); Melodie: unbekannt
- Satz 60 *Wie wunderbarlich ist doch diese Strafe*: Strophe 1 des Liedes „Wie wunderbarlich ist doch diese Strafe“ von Salomo Franck (EG 84); Melodie: unbekannt
- Satz 61 *Wie wunderbarlich ist doch diese Strafe*: Strophe 1 des Liedes „Wie wunderbarlich ist doch diese Strafe“ von Salomo Franck (EG 84); Melodie: unbekannt
- Satz 62 *Wenn ich einmal soll scheiden*: Strophe 1 des Liedes „Wenn ich einmal soll scheiden“ von Salomo Franck (EG 84); Melodie: unbekannt
- Satz 63 *Wie wunderbarlich ist doch diese Strafe*: Strophe 1 des Liedes „Wie wunderbarlich ist doch diese Strafe“ von Salomo Franck (EG 84); Melodie: unbekannt
- Satz 64 *Wie wunderbarlich ist doch diese Strafe*: Strophe 1 des Liedes „Wie wunderbarlich ist doch diese Strafe“ von Salomo Franck (EG 84); Melodie: unbekannt
- Satz 65 *Wie wunderbarlich ist doch diese Strafe*: Strophe 1 des Liedes „Wie wunderbarlich ist doch diese Strafe“ von Salomo Franck (EG 84); Melodie: unbekannt
- Satz 66 *Wie wunderbarlich ist doch diese Strafe*: Strophe 1 des Liedes „Wie wunderbarlich ist doch diese Strafe“ von Salomo Franck (EG 84); Melodie: unbekannt
- Satz 67 *Wie wunderbarlich ist doch diese Strafe*: Strophe 1 des Liedes „Wie wunderbarlich ist doch diese Strafe“ von Salomo Franck (EG 84); Melodie: unbekannt
- Satz 68 *Wie wunderbarlich ist doch diese Strafe*: Strophe 1 des Liedes „Wie wunderbarlich ist doch diese Strafe“ von Salomo Franck (EG 84); Melodie: unbekannt
- Satz 69 *Wie wunderbarlich ist doch diese Strafe*: Strophe 1 des Liedes „Wie wunderbarlich ist doch diese Strafe“ von Salomo Franck (EG 84); Melodie: unbekannt
- Satz 70 *Wie wunderbarlich ist doch diese Strafe*: Strophe 1 des Liedes „Wie wunderbarlich ist doch diese Strafe“ von Salomo Franck (EG 84); Melodie: unbekannt
- Satz 71 *Wie wunderbarlich ist doch diese Strafe*: Strophe 1 des Liedes „Wie wunderbarlich ist doch diese Strafe“ von Salomo Franck (EG 84); Melodie: unbekannt
- Satz 72 *Wie wunderbarlich ist doch diese Strafe*: Strophe 1 des Liedes „Wie wunderbarlich ist doch diese Strafe“ von Salomo Franck (EG 84); Melodie: unbekannt
- Satz 73 *Wie wunderbarlich ist doch diese Strafe*: Strophe 1 des Liedes „Wie wunderbarlich ist doch diese Strafe“ von Salomo Franck (EG 84); Melodie: unbekannt
- Satz 74 *Wie wunderbarlich ist doch diese Strafe*: Strophe 1 des Liedes „Wie wunderbarlich ist doch diese Strafe“ von Salomo Franck (EG 84); Melodie: unbekannt
- Satz 75 *Wie wunderbarlich ist doch diese Strafe*: Strophe 1 des Liedes „Wie wunderbarlich ist doch diese Strafe“ von Salomo Franck (EG 84); Melodie: unbekannt
- Satz 76 *Wie wunderbarlich ist doch diese Strafe*: Strophe 1 des Liedes „Wie wunderbarlich ist doch diese Strafe“ von Salomo Franck (EG 84); Melodie: unbekannt
- Satz 77 *Wie wunderbarlich ist doch diese Strafe*: Strophe 1 des Liedes „Wie wunderbarlich ist doch diese Strafe“ von Salomo Franck (EG 84); Melodie: unbekannt
- Satz 78 *Wie wunderbarlich ist doch diese Strafe*: Strophe 1 des Liedes „Wie wunderbarlich ist doch diese Strafe“ von Salomo Franck (EG 84); Melodie: unbekannt
- Satz 79 *Wie wunderbarlich ist doch diese Strafe*: Strophe 1 des Liedes „Wie wunderbarlich ist doch diese Strafe“ von Salomo Franck (EG 84); Melodie: unbekannt
- Satz 80 *Wie wunderbarlich ist doch diese Strafe*: Strophe 1 des Liedes „Wie wunderbarlich ist doch diese Strafe“ von Salomo Franck (EG 84); Melodie: unbekannt
- Satz 81 *Wie wunderbarlich ist doch diese Strafe*: Strophe 1 des Liedes „Wie wunderbarlich ist doch diese Strafe“ von Salomo Franck (EG 84); Melodie: unbekannt
- Satz 82 *Wie wunderbarlich ist doch diese Strafe*: Strophe 1 des Liedes „Wie wunderbarlich ist doch diese Strafe“ von Salomo Franck (EG 84); Melodie: unbekannt
- Satz 83 *Wie wunderbarlich ist doch diese Strafe*: Strophe 1 des Liedes „Wie wunderbarlich ist doch diese Strafe“ von Salomo Franck (EG 84); Melodie: unbekannt
- Satz 84 *Wie wunderbarlich ist doch diese Strafe*: Strophe 1 des Liedes „Wie wunderbarlich ist doch diese Strafe“ von Salomo Franck (EG 84); Melodie: unbekannt
- Satz 85 *Wie wunderbarlich ist doch diese Strafe*: Strophe 1 des Liedes „Wie wunderbarlich ist doch diese Strafe“ von Salomo Franck (EG 84); Melodie: unbekannt
- Satz 86 *Wie wunderbarlich ist doch diese Strafe*: Strophe 1 des Liedes „Wie wunderbarlich ist doch diese Strafe“ von Salomo Franck (EG 84); Melodie: unbekannt
- Satz 87 *Wie wunderbarlich ist doch diese Strafe*: Strophe 1 des Liedes „Wie wunderbarlich ist doch diese Strafe“ von Salomo Franck (EG 84); Melodie: unbekannt
- Satz 88 *Wie wunderbarlich ist doch diese Strafe*: Strophe 1 des Liedes „Wie wunderbarlich ist doch diese Strafe“ von Salomo Franck (EG 84); Melodie: unbekannt
- Satz 89 *Wie wunderbarlich ist doch diese Strafe*: Strophe 1 des Liedes „Wie wunderbarlich ist doch diese Strafe“ von Salomo Franck (EG 84); Melodie: unbekannt
- Satz 90 *Wie wunderbarlich ist doch diese Strafe*: Strophe 1 des Liedes „Wie wunderbarlich ist doch diese Strafe“ von Salomo Franck (EG 84); Melodie: unbekannt
- Satz 91 *Wie wunderbarlich ist doch diese Strafe*: Strophe 1 des Liedes „Wie wunderbarlich ist doch diese Strafe“ von Salomo Franck (EG 84); Melodie: unbekannt
- Satz 92 *Wie wunderbarlich ist doch diese Strafe*: Strophe 1 des Liedes „Wie wunderbarlich ist doch diese Strafe“ von Salomo Franck (EG 84); Melodie: unbekannt
- Satz 93 *Wie wunderbarlich ist doch diese Strafe*: Strophe 1 des Liedes „Wie wunderbarlich ist doch diese Strafe“ von Salomo Franck (EG 84); Melodie: unbekannt
- Satz 94 *Wie wunderbarlich ist doch diese Strafe*: Strophe 1 des Liedes „Wie wunderbarlich ist doch diese Strafe“ von Salomo Franck (EG 84); Melodie: unbekannt
- Satz 95 *Wie wunderbarlich ist doch diese Strafe*: Strophe 1 des Liedes „Wie wunderbarlich ist doch diese Strafe“ von Salomo Franck (EG 84); Melodie: unbekannt
- Satz 96 *Wie wunderbarlich ist doch diese Strafe*: Strophe 1 des Liedes „Wie wunderbarlich ist doch diese Strafe“ von Salomo Franck (EG 84); Melodie: unbekannt
- Satz 97 *Wie wunderbarlich ist doch diese Strafe*: Strophe 1 des Liedes „Wie wunderbarlich ist doch diese Strafe“ von Salomo Franck (EG 84); Melodie: unbekannt
- Satz 98 *Wie wunderbarlich ist doch diese Strafe*: Strophe 1 des Liedes „Wie wunderbarlich ist doch diese Strafe“ von Salomo Franck (EG 84); Melodie: unbekannt
- Satz 99 *Wie wunderbarlich ist doch diese Strafe*: Strophe 1 des Liedes „Wie wunderbarlich ist doch diese Strafe“ von Salomo Franck (EG 84); Melodie: unbekannt
- Satz 100 *Wie wunderbarlich ist doch diese Strafe*: Strophe 1 des Liedes „Wie wunderbarlich ist doch diese Strafe“ von Salomo Franck (EG 84); Melodie: unbekannt

- Satz 46 *Wie wunderbarlich ist doch diese Strafe*: Strophe 4 des zu Satz 3 genannten Liedes
- Satz 54 *O Haupt voll Blut und Wunden*: Strophen 1 und 2 des zu Satz 15 genannten Liedes
- Satz 62 *Wenn ich einmal soll scheiden*: Strophe 9 des zu Satz 15 genannten Liedes

Wir wissen nicht, ob die abschriftlich überlieferte Frühfassung der Passion deren Urfassung darstellt. In der Bach-Forschung gibt es Vermutungen, wonach das Werk zumindest in Teilen auf eine ältere, einchörige Passionskomposition zurückgehen könnte. Auch ist nicht auszuschließen, dass einzelne Arien parodiert sind. Vorlagen sind allerdings nicht bekannt. Ein Problem besonderer Art, das in der Forschung vielfach diskutiert worden ist, ergibt sich daraus, dass Bach die Trauermusik zu der im März 1729 erfolgten Beisetzung seines einstigen Dienstherrn Fürst Leopold von Anhalt-Köthen offensichtlich zu einem großen Teil mit Musik der Matthäus-Passion br. Wir besitzen von dieser Trauermusik zwar wie der Vergleich der Dichtungen 7 wie der Trauermusik in einem Pa der Matthäus-Passion. Da m die Matthäus-Passion erst daraus die Frage, ob d' auer-musik oder die der M darstellen. Seit die Fors der Passion fa ge zwar an Bri-sanz verlor Bach für weiterhin, dass zurück

Ein Großteil seines Œuvres in „Menschenalter sollte es dauern, 1829 durch die spektakuläre Auf-singakademie unter der Leitung des „Johann Sebastian Bachs Sohn Bartholdy für die musikalische wiederentdeckt wurde. Mit dieser Pioniertat „Bachgesellschaft“ begründet, deren Erben wir sind.

erhalten, im Frühjahr 2011

Klaus Hofmann

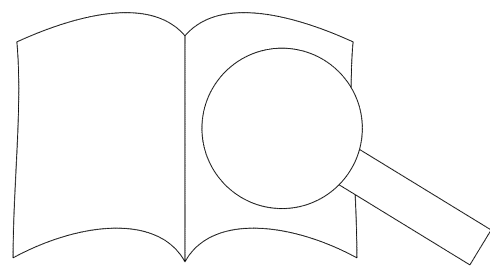

Foreword

Unlike present-day musical practice, Johann Sebastian Bach's *St. Matthew Passion* was not originally intended for performance as a sacred concert work, but for performance at Good Friday Vespers in St. Thomas's Church Leipzig. Here, it was integrated into a liturgical service which began with the ringing of the bells, included hymns, words from the pulpit and preparing the altar, and at the middle of which there was an hour-long sermon between the two parts of the work. Here, Bach's Passion music was not a self-contained work of art, but stood in close relation in content and function to the other parts of the service. Its purpose was the portrayal and retelling of the Passion story with the aim of creating an intellectual and emotionally deepened understanding for the listeners. It was devotional music.

No information survives about exactly when the work was composed and first performed. However, various pieces of evidence strongly suggest the year 1727. A second performance probably followed in 1729. We only have more reliable evidence from 1736 when Johann Christoph Rost, the sexton of St. Thomas's, recorded the performance of a Passion music "with both organs," something which was evidently exceptional. This can only have been the *St. Matthew Passion*. According to recent Bach research, for this performance the fair copy of Bach's full score, together with the set of parts which belonged to it was made; today both of them are among the treasures of the Staatsbibliothek zu Berlin. Three original parts which have survived with the Berlin material were prepared later, and provide evidence of a further performance in 1742.

The preparation of the fair copy of the score and performance materials in spring 1736 was evidently associated with a new version of the work. Nothing has survived of the original sources of the preceding stages of the work. However, a copy of the score prepared after 1750 has survived which records a stage of the work from the period after 1736. A comparison of both versions shows that the instrumental "choirs" in the work originally consisted of a common continuo part and only in 1736 was the conclusion to assign each choir a part. A further alteration concerned the first part of the Passion: here, before 1736, the first part chorale setting of the words "Ich nicht von mir." This was followed by a scale chorale fantasia "Cantata" which had temporarily replaced the first part in 1725, but even in the earlier work. Also new in the second part of the Passion, movement 17, the chorale "Nun danket alle Gott." In movement 30, the second part of the Passion, the cantus firmus of the instrumental part 56/57 the instrumental part allocated to the lute, was adapted to the harpsichord. In addition, the chorale cantus firmus of the second chorus had only been played by the organ and was first also scored for voice in 1736 with the cantus firmus in ripieno."

In the additional original parts from 1742, the alterations are of varying importance. The part for obbligato gamba in movements 34/35, in part substantially new, represents an artistic enrichment. Furthermore, also new are a figured harpsichord part for the second chorus which was either intended to reinforce the continuo instruments or as a replacement for the second organ, as well as a second copy for the soprano in ripieno with the cantus firmus of movements 1 and 29, which apparently were scored for larger forces in 1742.

However, this is only a transposed copy of the organ part for the second chorus without its cantus firmus parts in movements 1 and 29. The preparation of the new part allows for two interpretations: either the harpsichord was used in 1742 as a kind of double accompaniment to the second organ, or it served as a replacement for this. Several things suggest the latter. The newly-installed organ in St. Thomas's church, the low's nest organ in the eastern gallery, was installed in 1740 and was therefore not available. However, it is doubtful whether it was used in the performance of the Passion. The uncertainty arises partly from the report by Rost, which states that the distance from the organ to the choir was considerable. Problems for the second organ used in 1742 were a specially brought in organ, but not certain, that it was used in 1742. Furthermore, the second copy of a part for the cantus firmus of the Passion; apparently in 1742 for larger forces.

In terms, Bach's *St. Matthew Passion* represents a long development. The custom of the Passion in Holy Week as recounted in the Gospels stretches back to the beginnings of Christianity. Probably from early on, the solemn readings were combined with music, and in a period of development extending over a millennium, composers and performers were constantly searching for new ways of lending the words of the Passion story an impressiveness and depth of feeling through their art. A major art form which resulted from this was the "responsorial" Passion, in which the roles of the evangelist and the narrating characters were divided between different singers, and the crowd scenes were portrayed by the chorus. This became a genre which, in the 17th century, was developed by Walter, Martin Lütjens and others. Yet for Bach, the longer metrical forms were reshaped into a new form, enriched with instrumental parts and with chorales. In the Italian style, the result was

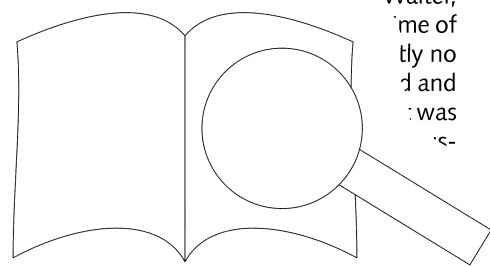

The combination of three layers of text is characteristic of this type of Passion: the basic level is the account of Jesus' Passion and death according to one of the four evangelists in the verbatim biblical text. The second layer comprises freely-written recitatives and arias which comment, reflect upon, and add emotional depth to the events. The third layer comprises verses from hymns which, partly as commentaries, partly as prayers, embody, so to speak, the voice of the faithful congregation. Bach's predecessor in Leipzig, Johann Kuhnau, had introduced this type of Passion at St. Thomas's Church in 1721. The Leipzig Passions of Bach which are known today – the St. John, St. Matthew and the St. Mark, of which only the libretto survives – belong to this type.

The textual basis of the St. Matthew Passion are chapters 26 and 27 of the gospel according to St. Matthew. The free wording in the form of recitative and aria texts is the work of the Leipzig poet Christian Friedrich Henrici alias Picander (1700–1764), who drew on his own libretto of 1725 for a Passion oratorio, together with various texts by other writers (including Salomo Franck and Barthold Hinrich Brockes). In a large portion of his texts, he followed a particular theological model, namely the printed Passion sermons of the Rostock Superintendent Heinrich Müller (1631–1675). The conception of the poems in dialog form probably originated in close consultation with Bach and from the plan to arrange the Passion for double chorus, which led Picander to structure a part of his text alternating between allegorical characters, the "Daughter of Zion" and the "Chorus of the faithful."

At one point Picander incorporated an Old Testament text into his wording, namely the first verse of Chapter 6 of the Song of Solomon, "Wo ist denn dein Freund hingegangen ...," in movement 30, "Ach, nun ist mein Jesus hin." In two places he overlaps his words with the third layer of text: in the opening chorus and in the recitative "Schmerz! Hier zittert das gequälte Herz" (mvt. 23). Picander closely interwove a chorale verse with the text. However, the choice of the other verses of the Song of Solomon have been more Bach's decision than Picander's.

The *St. Matthew Passion* is comprised of 62 movements (mvt.):

- mvt. 1 *O Lamm Gottes*: 1st stanza of the hymn by Nikolaus Decius (EG 100); melody: Johann Sebastian Bach, 1723/1531
- mvt. 3 *Herzliebster Jesu*: 1st stanza of the hymn by Paul Gerhardt (EG 81); melody: after Guillaume Franc, ca. 1630
- mvt. 5 *Ich will hier bei dir stehen*: 6th stanza of the previously-mentioned hymn
- mvt. 7 *Mein Hüter*: 5th stanza of the hymn by Paul Gerhardt (EG 81); melody: Hans Leo Haßler, 1601
- mvt. 9 *Wie wunderbarlich ist doch diese Strafe*: 3rd stanza of the hymn by Paul Gerhardt (EG 275); melody: Paul Gerhardt, 1653
- mvt. 11 *Wie wunderbarlich ist doch diese Strafe*: 3rd stanza of the hymn by Paul Gerhardt (EG 275); melody: Paul Gerhardt, 1653
- mvt. 13 *Wie wunderbarlich ist doch diese Strafe*: 3rd stanza of the hymn by Paul Gerhardt (EG 275); melody: Paul Gerhardt, 1653
- mvt. 15 *Wie wunderbarlich ist doch diese Strafe*: 3rd stanza of the hymn by Paul Gerhardt (EG 275); melody: Paul Gerhardt, 1653
- mvt. 17 *Wie wunderbarlich ist doch diese Strafe*: 3rd stanza of the hymn by Paul Gerhardt (EG 275); melody: Paul Gerhardt, 1653
- mvt. 19 *Was ist die Ursach aller solcher Plagen*: 3rd stanza of the hymn as referred to for mvt. 3
- mvt. 21 *Was ist die Ursach aller solcher Plagen*: 3rd stanza of the hymn as referred to for mvt. 3
- mvt. 23 *Ach, nun ist mein Jesus hin*: 1st stanza of the hymn by Albrecht von Preußen 1547 (EG 364); melody: Claudin de Sermisy, 1529
- mvt. 25 *O Mensch, beweine deine Sünde groß*: 1st stanza of the hymn by Sebald Heyden, ca. 1530 (EG 76); melody: Matthäus Greiter, 1525
- mvt. 27 *Mir hat die Welt trüglich gerichtet*: 5th stanza of the hymn "In dich hab ich gehoffet, Herr" by Adam Reusner 1533 (EG 275); melody: Leipzig, 1573
- mvt. 29 *Wer hat dich so geschlagen*: 3rd stanza of the hymn as referred to for mvt. 10
- mvt. 31 *Bin ich gleich von dir gewichen*: 6th stanza of the hymn "Werde munter, mein Gemüte" by Johann Rist 1642 (EG 475); melody: Johann Schop, 1642
- mvt. 33 *Befehl du deine Wege*: 1st stanza of the hymn by Paul Gerhardt, 1653 (EG 361); melody: the same as for mvt. 15
- mvt. 35 *Wie wunderbarlich ist doch diese Strafe*: 3rd stanza of the hymn as referred to for mvt. 3
- mvt. 37 *O Haupt voll Blut und Wunden*: 1st stanza of the hymn as referred to for mvt. 3
- mvt. 39 *Wenn ich einmal soll scheiden*: 1st stanza of the hymn as referred to for mvt. 3

- mvt. 19 *Was ist die Ursach aller solcher Plagen*: 3rd stanza of the hymn as referred to for mvt. 3
- mvt. 25 *Was ist die Ursach aller solcher Plagen*: 3rd stanza of the hymn as referred to for mvt. 3
- mvt. 29 *O Mensch, beweine deine Sünde groß*: 1st stanza of the hymn by Sebald Heyden, ca. 1530 (EG 76); melody: Matthäus Greiter, 1525
- mvt. 32 *Mir hat die Welt trüglich gerichtet*: 5th stanza of the hymn "In dich hab ich gehoffet, Herr" by Adam Reusner 1533 (EG 275); melody: Leipzig, 1573
- mvt. 37 *Wer hat dich so geschlagen*: 3rd stanza of the hymn as referred to for mvt. 10
- mvt. 40 *Bin ich gleich von dir gewichen*: 6th stanza of the hymn "Werde munter, mein Gemüte" by Johann Rist 1642 (EG 475); melody: Johann Schop, 1642
- mvt. 44 *Befehl du deine Wege*: 1st stanza of the hymn by Paul Gerhardt, 1653 (EG 361); melody: the same as for mvt. 15
- mvt. 46 *Wie wunderbarlich ist doch diese Strafe*: 3rd stanza of the hymn as referred to for mvt. 3
- mvt. 54 *O Haupt voll Blut und Wunden*: 1st stanza of the hymn as referred to for mvt. 3
- mvt. 62 *Wenn ich einmal soll scheiden*: 1st stanza of the hymn as referred to for mvt. 3

We do not know whether the *St. Matthew Passion* which survives in a single copy is the original version. Some Bach scholars have argued that it may be based on a version scored for a single choir. The fact that individual arias are parodied in the *St. Matthew Passion* are not unusual, frequently discussed in the literature. The fact that Bach evidently drew on the *St. Matthew Passion* of his former employer, Prince Christian of Anhalt-Köthen, which took place in March 1727, is a fact that Bach evidently drew on. The texts shows, ten movements from the funeral music were a relationship as parodies to such movements in the *St. Matthew Passion*. As it was assumed for a long time that the *St. Matthew Passion* was only written in 1727, the question arose whether the movements in question were first written for the funeral music or the *St. Matthew Passion*. Since scholars came to favor the year 1727 for the composition of the Passion, the question of priority has lost some of its potency; nevertheless, it is still worth considering whether Bach may have drawn on a common model for both works.

After Bach's death a large part of his oeuvre fell into oblivion. It was to be almost a century before the *St. Matthew Passion* was rediscovered in 1829 for the musical public with a score by the Akademie in Berlin, edited by Carl Friedrich Zelter and his son Carl Zelter, which was published in 1831.

Göttingen: Vandenhoeck & Ruprecht, 1831. Translated by ...

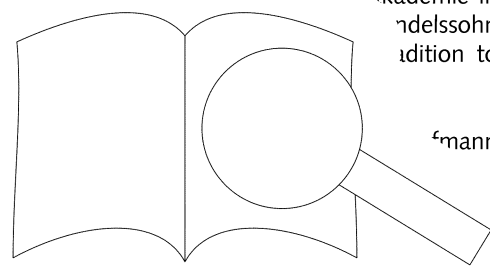

PROBEKOPPE

Ausgabequalität gegenüber Original evtl. gemindert • Evaluation Copy - Quality may be reduced • Carus-Verlag

Johann Sebastian Bach
Matthäus-Passion
St. Matthew Passion
BWV 244
Prima parte

1. Coro (I+II) con Corale (Soprano in ripieno)

Vocal score: Paul Horn

Die Tochter Zion und die Gläubigen / *The Daughter of Zion and the faithful*

Fl trav., Ob, Archi, Bc

First system of the musical score, measures 1-4. The top staff is in treble clef with a key signature of one sharp (F#) and a 12/8 time signature. The bottom staff is in bass clef with a key signature of one sharp (F#) and a 12/8 time signature. The music features a complex texture with many accidentals and ties.

Second system of the musical score, measures 5-8. The notation continues with similar complexity and includes a fermata over measure 8.

Third system of the musical score, measures 9-12. Measure 9 begins with a trill (tr) in the right hand. The system ends with a fermata over measure 12.

Fourth system of the musical score, measures 13-16. Measure 13 begins with a trill (tr) in the right hand. The system ends with a fermata over measure 16.

Fifth system of the musical score, measures 17-20. Measure 17 begins with a trill (tr) in the right hand. The system ends with a fermata over measure 20.

Sixth system of the musical score, measures 21-24. Measure 21 begins with a trill (tr) in the right hand. The system ends with a fermata over measure 24.

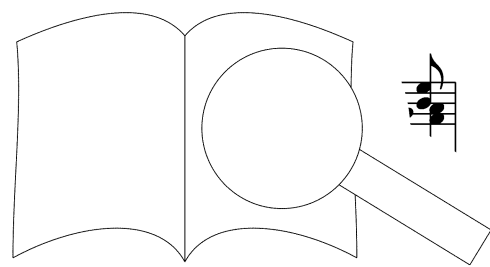

PROBENPARTIUR
Ausgabequalität gegenüber Original evtl. gemindert • Evaluation Copy - Quality may be reduced • Carus-Verlag

Kommt, ihr Töch-ter, helft mir kla- - - - gen, helft mir kla-
 Come, ye daugh-ers, share my wail - - - ing, share my wail -

Kommt, kommt, kommt, ihr Töch-ter,
 Come, come, come, ye daugh-ers,

Kommt, kommt, kommt, ihr Töch-ter, helft mir
 Come, come, come, ye daugh-ers, share my

Kommt, ihr Töch-ter, helft mir kla- - - - gen, kommt, ihr Töch-ter, helft mir
 Come, ye daugh-ers, share my wail - - - ing, come, ye daugh-ers, share my

mf

gen, kommt, ihr Töch-ter, helft mir kla-
 ing, come, ye daugh-ers, share my wail -

helft mir kla-
 share my wail -

kla- gen, helf
 wail - ing, sh

kommt, ihr Töch-ter,
 come, ye daugh-ers,

kla - gen, kommt, ihr Töch-ter, helft
 wail - ing, come, ye daugh-ers, sh m,

r Töch-ter, helft mir kla-
 ye daugh-ers, share my wail

helft mir
 are my

PROBENPARTIUR
 Ausgabequalität gegenüber Original evtl. gemindert • Evaluation Copy - Quality may be reduced • Carus-Verlag

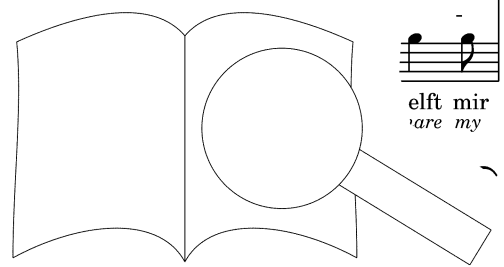

25

I

gen, helft mir kla - gen, se - het den Bräu - ti - gam, seht ihn
 ing, share my wail - ing, see - ye! the Bride - groom see! see him,

gen, se - het den Bräu - ti - gam, seht ihn
 ing, see ye! the Bride - groom see! see him,

gen, se - het den Bräu - ti - gam, seht ihn
 ing, see ye! the Bride - groom see! see him,

II

Wen?
 Whom?

klä - gen, helft mir klä - gen, se - het den Bräu - ti - gam, seht ihn
 wail - ing, share my wail - ing, see - ye! the Bride - groom see! see him,



28

I

als wie ein Lamm, se - het der ihn, als wie ein
 a Lamb is he, see ye! t^h him, a Lamb is

als wie ein Lamm, se - he^t seht ihn, als wie ein
 a Lamb is he, see see him, a Lamb is

als wie ein Lamm, he^t - ti - gam, seht ihn, als wie ein
 a Lamb is he, - groom see! see him, a Lamb is

II

Wie?
 How?

Wen?
 Whom?

Wie?



Ausgabequalität gegenüber Original evtl. gemindert • Evaluation Copy - Quality may be reduced • Carus-Verlag

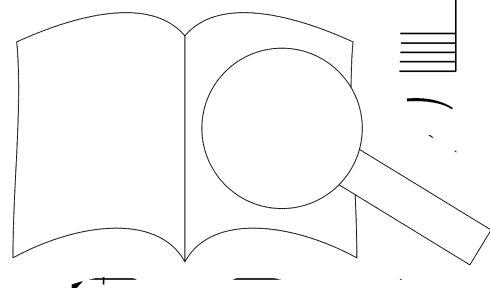

O Lamm Got un schul
 O Lamb of God un schul

Lamm, kommt, ihr Töch-ter, helft mir kla
 he, come, ye daugh-ers, share my wail

Lamm, kommt, ihr Töch-ter, helft mir kla-gen, helft mir kla
 he, come, ye daugh-ers, share my wail-ing, share my wail

Lamm, kommt, ihr Töch-ter, helft mir kla-gen, helft mir
 he, come, ye daugh-ers, share my wail-ing, share my

Lamm, kommt, ihr Töch-ter, helft mir kla
 he, come, ye daugh-ers, share my wail

32 dig
 ted

gen, helft mir kla
 ing, share my wail

kla gen, kommt, ihr Töch-ter, helft mir
 wail ing, come, ye daugh-ers, share my

gen,
 ing,

PROBEPARTITUR
 Ausgabequalität gegenüber Original evtl. gemindert • Evaluation Copy - Quality may be reduced • Carus-Verlag

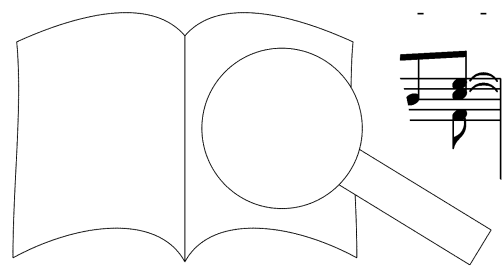

am Stamm des Kreuzes geschlachtet,
 up on the cross thou art slaughtered.

I
 - gen, se - het den Bräu - ti - gam, seht ihn als wie ein Lamm, se - het
 ing, see - ye! the Bride - groom see! see - him, a Lamb is he, see - ye!

- gen, se - het den Bräu - ti - gam, seht ihn als wie ein Lamm, se - het
 ing, see - ye! the Bride - groom see! see him, a Lamb is he, see ye!

kla - gen, se - het den Bräu - ti - gam, seht ihn als wie ein Lamm, se - het
 wail - ing, see - ye! the Bride - groom see! see him, a Lamb is he, see - ye!

- gen, se - het den Bräu - ti - gam, seht ihn als wie ein Lamm, se - het
 ing, see - ye! the Bride - groom see! see him, a Lamb is he, see ye!

II
 Wen? Whom? Wie? How?

den Bräu - ti - gam, seht ihn
 the Bride - groom see! see - him!

den Bräu - ti - gam, seht ein Lamm!
 the Bride - groom see! see - him, is he!

den Bräu - ti - g als wie ein Lamm!
 the Bride - groom als wie ein Lamm!
 als wie ein Lamm!
 als wie ein Lamm!

den Bräu the B... als wie ein Lamm!
 als wie ein Lamm!

II
 Wen? Who? Wie? How?

PROBENPARTIENUR
 Ausgabequalität gegenüber Original evtl. gemindert • Evaluation Copy - Quality may be reduced • Carus-Verlag

39

42

I

Se - het, seht die Ge - duld, se - het, seht die Ge -
 Look ye, how pa - tient he, look ye, pa - tient

Se - het, seht die Ge - duld, se -
 Look ye, how pa - tient he, l - tient

Se - het, seht die Ge - h - seht die Ge -
 Look ye, how pa - tier he, how pa - tient

Se - het, seht a. - het, seht die Ge -
 Look ye, h - look - ye, how pa - tient

II

Was?
 What?

all - zeit er - fun - den ge - dul - - -
Se - rene and ev er pa

I
duld, se - - - - het die Ge - duld, se - - -
he, see - - - - how pa - tient he, see - - -

duld, se - - - - het die Ge - duld, die Ge - duld, se - - -
he, see - - - - how pa - tient he, pa - tient he, see - - -

duld, se - - - - het die Ge - duld, se - - - - het die Ge -
he, see - - - - how pa - tient he, see - - - - how pa - tient

duld, se - - - - het die Ge - duld, se - - - - he
he, see - - - - how pa - tient he, see - - - -



PROBE PARTITUR Evaluation Copy - Quality may be reduced • Carus-Verlag

het die Ge - duld,
how pa - tient he,

het die Ge -
pa - tient he, se - het die Ge -
pa - tient he, see - how pa - tient

duld, se - - - - Ge - duld, se - - - - het die Ge -
he, see - - - - tient he, see - - - - how pa - tient

du' , id, Ge -
tient



PROBE PARTITUR Evaluation Copy - Quality may be reduced • Carus-Verlag



wie - wohl du wa - rest ver - ach - - - tet:
 tho' scorned and cru - el - ly tor - - - tured.

se - het, seht die Ge - duld, se - het, seht die Ge - duld, se - het,
 look ye, how pa - tient he, look ye, how pa - tient he, look ye,

duld, se - het, seht die Ge - duld, se - het, seht die Ge - duld, se - het,
 he, look ye, how pa - tient he, look ye, how pa - tient he, look ye,

duld, se - het, seht die Ge - duld, se - het, seht die Ge - duld, se - het,
 he, look ye, how pa - tient he, look ye, how pa - tient he, look ye,

Was?
 What?

Was?
 What?

seht die Ge - duld, se - het
 how pa - tient he, look

seht die Ge - duld, se - het
 how pa - tient he, look

seht die Ge - duld, se - het
 how pa - tient he, look

seht die Ge - duld, se - het
 how pa - tient he, look

Was?

Was?
 What?

PROBENPARTIUR
 Ausgabequalität gegenüber Original evtl. gemindert • Evaluation Copy - Quality may be reduced • Carus-Verlag

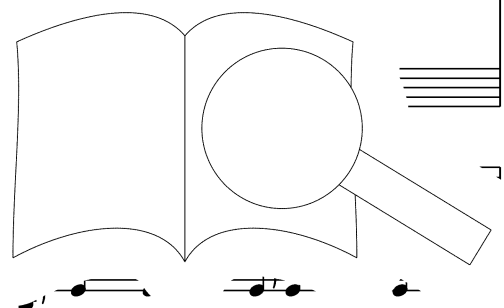

53

I

55

seht
see

seht
see

se
see

II

Wo - hin, wo -
Ah, where? ah,

Wo - hin, wo -
Ah, where? ah,

Wo - hin, wo -
Ah, where? ah,

Wo -
Ah,

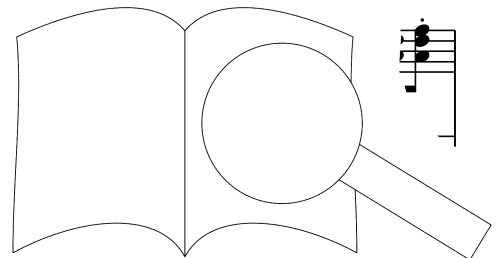

PROBE-PARTITUR

Ausgabequalität gegenüber Original evtl. gemindert • Evaluation Copy - Quality may be reduced • Carus-Verlag

I

auf uns - re Schuld,
how guil - ty we, seht
see

II

hin?
where?

Wo - hin, wo -
Ah, where? ah,

Wo - hin, wo -
Ah, where? ah,

Wo - hin, wo -
Ah, where? ah,

Wo - hin, wo -
Ah, where? ah,

Wo - hin, wo -
Ah, where? ah,

Wo - hin, wo -
Ah, where? ah,

Wo - hin, wo -
Ah, where? ah,

PROBEPARTITUR
Ausgabequalität gegenüber Original evtl. gemindert • Evaluation Copy - Quality may be reduced • Carus-Verlag

61 Soprano in ripieno

All Sünd hast du ge - tra - - gen,
 All sin for our sake bear - - ing,

auf uns - re Schuld, seht auf uns - re Schuld,
 how guil - ty we, see how guil - ty we,

auf uns - re Schuld, seht auf uns - re Schuld,
 how guil - ty we, see how guil - ty we,

auf uns - re Schuld, seht auf uns - re Schuld,
 how guil - ty we, see how guil - ty we,

auf uns - re Schuld, seht auf uns - re Schuld,
 how guil - ty we, see how guil - ty we,

hin? Wo - hin, wo - hin, wo - hin?
 where? Ah, where? ah, where? ah, where?

hin? Wo - hin, wo - hin, wo - hi?
 where? Ah, where? ah, where? ah, r

hin? Wo - h: ?
 where? Ah, w

hin?
 where?

64

sonst müss - ten wir ver - za - - gen.
 else would we die de - spair - - ing.

I
 seht, seht auf uns - re Schuld, auf uns - re
 see, see how guil - ty we, how guil - ty

seht, seht auf uns - re Schuld, auf uns - re
 see, see how guil - ty we, how guil - ty

seht, seht auf uns - re Schuld,
 see, see how guil - ty we,

seht, seht auf uns - re Sch
 see, see how guil - ty w re
 - ty

II
 Wo - hin, wo - hin, wo - hin, wo - hin?
 Ah, where? ah, where? ah, where? ah, where?

Wo - hin, wo - h
 Ah, where? ah, i

Wo - hin,
 Ah, where?

Wo - hin, wo - hin?
 Ah, where? ah, where?

PROBE PARTITUR
 Ausgabequalität gegenüber Original evtl. gemindert • Evaluation Copy - Quality may be reduced • Carus-Verlag

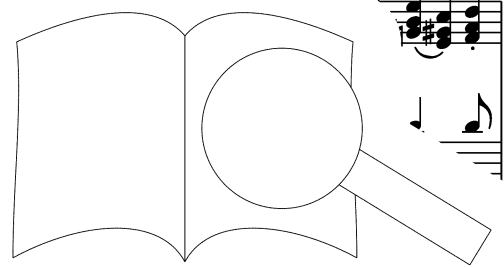

70

I

Schuld;
we,

Schuld;
we,

Schuld;
we,

Schuld;
we,



72

I

se - het ihn aus Lieb und Huld Holz zur
see - ye him, for love of me he - h' u. - - - - - and
se - - - - - het ihn aus Lieb ur - - - - - ze sel - ber tra -
see - - - - - ye him, for love of his cross must car -

II

Se - het,
see - ye,

Se - het.
see - ye.

se - het ihn aus Lieb und
see - ye him, for love of

aus
for



Er - barm dich
Have pit - y

I
Huld Holz zum Kreu - - - ze sel - ber tra - - gen, se - het ihn _____ aus
me he - him - self _____ his cross must car - - ry, see - ye him, _____ for

- - gen, se - - - het ihn _____ aus Lieb und Huld Holz zum Kreu - ze his
- - ry, see _____ ye him, _____ for love of me he him - self his

- - - gen, se - het ihn _____ aus Lieb und Huld Holz zum K
- - - ry, see - ye him, _____ for love of me he him.

Lieb und Huld _____ Holz zum Kreu - ze sel - ber tra - -
love of me _____ he him - self his cross must car - -

II
Huld Holz zum Kreu - - - ze sel - ber tr _____ st ihn _____ aus
me he - him - self _____ his cross must _____ ye him, _____ for

se - - - het _____ und Huld Holz zum Kreu - ze his
see _____ ve of me he him - self his

se - t ihr _____ Lieb und Huld Holz zum Kreu - ze sel - ber
see _____ love of me he him - self - his cross must

Lieb und Huld _____ sel - ber tra - - - - -
love of me _____ is cross must car - - - - -

Ausgabequalität gegenüber Original evtl. gemindert • Evaluation Copy - Quality may be reduced • Carus-Verlag

un - ser, o Je - - - su, o Je - - -
 on us, O Je - - - sus, O Je - - -

I+II
 Lieb und Huld, aus Lieb und Huld Holz zum Kreu - ze sel - ber
 love of me, for love of me he him - self his cross must

sel - ber tra - - - gen, aus Lieb und Huld Holz zum Kreu - ze sel - ber
 cross must car - ry, for love of me he him - self his cross must

tra - gen, se - het ihn aus Lieb und Huld Holz zum Kreu - ze
 car - ry, see ye him, for love of me he him - self his

- gen, Holz zum Kreu - ze sel - ber tra - - -
 ry, he him - self his cross must car - - -

su!
 sus!

I+II
 tra - - -
 car - - -

tra - - -
 car - - -

sel - ber tra
 cross must car

- gen, - ber tra - - -
 ss must car - - -

PROBENPARTITUR
 Ausgabequalität gegenüber Original evtl. gemindert • Evaluation Copy - Quality may be reduced • Carus-Verlag

82

I+II

gen! Kommt, ihr Töch - ter, helft mir kla - gen, kommt, ihr
 ry! Come, ye daugh - ters, share my wail - - - - - ing, come, ye

gen! Kommt, _____ ihr Töch - ter, helft mir kla - gen, kommt, ihr Töch - ter, helft mir
 ry! Come, _____ ye daugh - ters, share my wail - - - - - ing, come, ye daugh - ters, share my

gen!
 ry!

Kommt, _____ ihr Töch - ter,
 Come, _____ ye daugh - ters,

gen!
 ry!

85

I+II

Töch - ter, helft mir kla - gen, helft mir
 daugh - ters, share my wail -

kla
 wail -

helft mir kla
 share my wail

gen, helft mir kla - gen, helft mir
 ing, share my wail -

Kommt, _____ ihr Töch - ter, helft mir kla - gen, helft mir
 Come, _____ ye daugh - ters share my wail - ing, share my

PROBEPARTITUR

Ausgabequalität gegenüber Original evtl. gemindert • Evaluation Copy - Quality may be reduced • Carus-Verlag

I

- gen, se-het den Bräu - ti - gam, seht ihn als wie ein Lamm, als wie ein Lamm!
 - ing, see ye! the Bride-groom see! see him, the Lamb of God, the Lamb of God!

- gen, se-het den Bräu - ti - gam, seht ihn als wie ein Lamm, als wie ein Lamm!
 - ing, see ye! the Bride-groom see! see him, the Lamb of God, the Lamb of God!

- gen, se-het den Bräu - ti - gam, seht ihn als wie ein Lamm, als wie ein Lamm, wie ein Lamm!
 - ing, see ye! the Bride-groom see! see him, the Lamb of God, the Lamb of God, Lamb of God!

kla - gen, se-het den Bräu - ti - gam, seht ihn als wie ein Lamm, als wie
 wail - ing, see ye! the Bride - groom see! see him, the Lamb of God, the Lamb

II

- gen! Wen? Wie? Lamm!
 - ing! Whom? How? of God!

- gen! Wen? Wie? ... als wie ein Lamm!
 - ing! Whom? How? The Lamb of God!

- gen! Wen? ... als wie ein Lamm!
 - ing! Whom? The Lamb of God!

kla - gen! Wen? ... als wie ein Lamm!
 wail - ing! Whom? The Lamb of God!



Ausgabequalität gegenüber Original evtl. gemindert. Evaluation Copy - Quality may be reduced. Carus-Verlag

2. Evangelista, Jesus (I)

Evangelista Jesus

Tenore

Da Je-sus die-se Re-de voll-en-det hat-te, sprach er zu sei-nen Jün-ger-n: Ihr
 When Je-sus then had fin-ish-ed with all these say-ings, he said to his dis-ci-ples: The

Org

Archi

Continuo

4

wis-set, dass nach zwei-en Ta-gen Os-tern wird, und des Men-schen Sohn wird
 Pass-o-ver is two days hence, that know ye all, and the Son of Man shall

6

ü-ber-ant-wor-tet wer-den, dass er-ge-kreu-
 then-be-deliv-ered up 7 that they may cru-

3. Choral (I+II)

Herz-liebs-ter Je-sus, Ah, Je-sus, dear, ...-hen, dass man ein solch scharf Ur-teil hat ge-
 ken, that such a cru-el judgment has been

Herz-liebs-ter Je-sus, Ah, Je-sus, dear, ...-bro-chen, dass man ein solch scharf Ur-teil hat ge-
 ken, that such a cru-el judgment has been

Herz-liebs-ter Je-sus, Ah, Je-sus, dear, ...-st hast du ver-bro-chen, dass man ein solch scharf Ur-teil hat ge-
 cept hast thou bro-ken, that such a cru-el judgment has been

Herz-liebs-ter Je-sus, Ah, Je-sus, dear, ...-su, was hast du ver-bro-chen, dass man ein solch scharf Ur-teil hat ge-
 cept hast thou bro-ken, that such a cru-el judgment has been

at ge-been

6

spro - chen? Was ist die Schuld, in was für Mis - se - ta - ten bist du ge - ra - ten?
 spo - ken? Of what mis - deed, hast thou to make con - fes - sion? Of what trans - gres - sion?

spro - chen? Was ist die Schuld, in was für Mis - se - ta - ten bist du ge - ra - ten?
 spo - ken? Of what mis - deed, hast thou to make con - fes - sion? Of what trans - gres - sion?

spro - chen? Was ist die Schuld, in was für Mis - se - ta - ten bist du ge - ra - ten?
 spo - ken? Of what mis - deed, hast thou to make con - fes - sion? Of what trans - gres - sion?

spro - chen? Was ist die Schuld, in was für Mis - se - ta - ten bist du ge - ra - ten?
 spo - ken? Of what mis - deed, hast thou to make con - fes - sion? Of what trans - gres - sion?

4a. Evangelista (I)

Evangelista

Org

Da ver - samm - le - ten sich die Ho - hen - pries - ten und die
 Then as - sem - bled the el - ders with the scrib - ch. en and to -

3

Äl - tes - ten im Volk in der he - i - ßers, der da hieß Ka - i - phas, und hiel - ten Rat, wie sie
 geth - er came they all with - i - he he whose name was Ca - i - phas, and counselled there how that

6

,rif - fen und tö - te - ten.
 ta - ken and put to death.

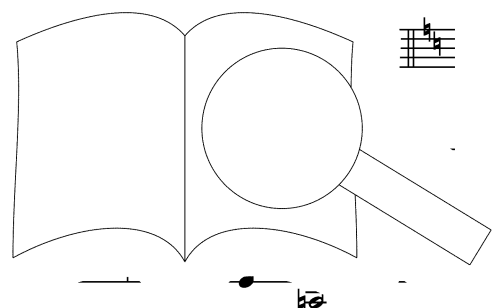

4b. Chorus (I+II)

5*

I

Ja nicht auf das Fest, auf dass nicht ein Auf - ruhr wer - de, ein
 Not up - on the feast, lest from it there be an up - roar, an

Ja nicht auf das Fest, auf dass nicht ein Auf - ruhr wer - de, ein
 Not up - on the feast, lest from it there be an up - roar, an

Ja nicht auf das Fest, auf dass nicht ein Auf - ruhr wer - de,
 Not up - on the feast, lest from it there be an up - roar,

Ja nicht auf das Fest, auf dass nicht ein Auf - ruhr w
 Not up - on the feast, lest from it there be an

II

Ja nicht auf das Fest, auf dass nicht ein Auf - ruhr
 Not up - on the feast, lest from it there be an

Ja nicht auf das Fest, auf dass nicht ein Auf - ruhr
 Not up - on the feast, lest from it there be an

Ja nicht auf das Fest, auf dass nicht ein Auf - ruhr
 Not up - on the feast, lest from it there be an

Ja nicht auf das Fest, auf dass nicht ein Auf - ruhr
 Not up - on the feast, lest from it there be an

Ja nicht auf das Fest, auf dass nicht ein Auf - ruhr
 Not up - on the feast, lest from it there be an

PROBE PARTITUR
 Ausgabegüte gegenüber Original evtl. gemindert • Evaluation Copy - Quality may be reduced • Carus-Verlag

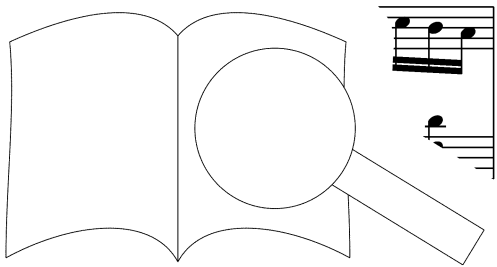

Fl.

...ung / An earlier numbering of the movements

11

I

Auf - - - ruhr wer - de,
up - - - roar from it,

ja nicht auf das Fest, auf dass nicht ein
not up - on the feast, lest there be an

Auf - - - ruhr wer - de,
up - - - roar from it,

ja nicht auf das Fest, auf dass nicht ein
not up - on the feast, lest there be an

ja nicht auf das Fest,
not up - on the feast,

ja nicht auf das Fest, auf dass nicht ein
not up - on the feast, lest there be an

ja nicht auf das Fest,
not up - on the feast, lest

II

wer - de, ein Auf - - - ruhr wer - de, ja
up - roar, an up - - - roar from it, not das
the

wer - de, ein Auf - - - ruhr
up - roar, an up - - - roar

not nicht auf das
up - on the

ja nicht auf das
not up - on the

wer - de, Fest,
up - roar, feast,

ja nicht auf das
not up - on the

PROBEPARTITUR

Ausgabequalität gegenüber Original evtl. gemindert • Evaluation Copy - Quality may be reduced • Carus-Verlag

I

Auf - - - ruhr wer - de im Volk!
 up - - - roar when it is known.

Auf - - - ruhr, ein Auf - - - ruhr wer - de im Volk!
 up - - - roar, an up - - - roar when it is known.

Auf - - - ruhr wer - de im Volk!
 up - - - roar when it is known.

Auf - - - ruhr wer - de im V
 up - - - roar when it is

II

Fest, auf dass nicht ein Auf - - -
 feast, lest there be an up - - -

Fest, auf dass nicht ein Auf - - - de im Volk!
 feast, lest there be an up - - - en it is known.

Fest, auf dass nicht ein Au - - - ruhr wer - de im Volk!
 feast, lest there be an up - - - roar when it is known.

Fest, auf dass - - - ruhr wer - de im Volk!
 feast, lest there - - - roar when it is known.

PROBENPARTITUR

Ausgabequalität gegenüber Original evtl. gemindert • Evaluation Copy - Quality may be reduced • Carus-Verlag

4c. Evangelista (I)

6

15 Evangelista

Da nun Je - sus war zu Be - tha - ni - en, im Hau - se Si - mo - nis des
 Now when Je - sus so - journed in Beth - an - y a - bid - ing with Si - mon the

Org

17

Aus-sät-zi-gen, trat zu ihm ein Weib, die hat - te ein Glas mit köst - li - chem Was - ser und goss es auf sein
 lep - er, — 7 came a wom - an there, and brought him a box of cost - li - est oint - ment, and poured it on his

20

Haupt, da er zu Ti - sche saß. Da das sei - ne Jün - ger spür - te, er - huc - te und
 head as Je - sus sat at meat. But when his dis - ci - ples smelled, they lifted up and

4d. Chorus (I)

7

23

Wo - zu die - net die - ser Un - rat, wo - zu, wo - zu,
 For what pur - pose is this was - ted, for what, for what,

Ev.
 spra - chen:
 said: —

Wo - zu die - net die - ser Un - rat, wo - zu, wo - zu,
 For what pur - pose is this was - ted, for what, for what,

ur - pose is this was - ted,

zu, wo-zu die-net die-ser Un-rat? Die - ses
 what, for what pur- pose is this was- ted? For a

zu, wo-zu die-net die-ser Un-rat? Die - ses Was-ser hät - te
 what, for what pur- pose is this was- ted? For a good - ly sum this

wo-zu, wo-zu die-net die-ser Un-rat? Die-ses Was-ser hät-te mö-gen teu - er ver-kauf
 for what, for what pur- pose is this was- ted? For a good - ly sum this oint-ment might have been sold

zu, wo-zu die-net die-ser Un-rat? Die-ses Was-ser hät - te mö-gen teu - er ver-
 what, for what pur- pose is this was- ted? For a good - ly sum this oint-ment might have been

Was-ser hät - te mö-gen teu - er ver-kauf und den Ar-men ge-ge-ben wer
 good - ly sum this ointment might have been sold and been giv - en the poor and nee

mö-gen teu - er ver-kauf und den Ar-men ge-ge-
 oint-ment might have been sold and been giv - en the por and den

und den Ar - men ge - ge - be - na den, und den
 and been giv - en the poo - y, and been

kauf und den Ar - me den, die-ses Was-ser hät - te
 sold and been giv - en need - y, for a good - ly sum this

Ar - men, und den Ar - men ge - ge - ben wer - den.
 giv - en, and been giv - en the poor and need - y.

Ar - men, und den Ar - men ge - ge - ben wer - den.
 giv - en, and been giv - en the poor and need - y.

ver-kauf und den Ar - men ge - ge - ben wer - den.
 been sold and been giv - en need - y.

PROBEPARTITUR
 Evaluation Copy - Quality may be reduced • Carus-Verlag

4e. Evangelista, Jesus (I)

34 Evangelista Jesus

Da das Je-sus mer-ke-te, sprach er zu ih-nen: Was be-küm-mert ihr das Weib? Sie hat ein
 When Je-sus had heard them thus, he said to them: Where-fore trou-ble ye her so? It is a

Org Archi

37/2

gut Werk an mir ge-tan. Ihr ha-bet al-le-zeit Ar-men bei euch, mich a-ber habt ihr nicht al-le-zeit.
 good work that she has wrought. For al-ways ye have the poor with you here, but me ye have not al-ways

41

Dass sie dies Was-ser hat auf mei-nen Leib ge-gos-sen, hat sie
 For in that she hath poured this oint-ment on my bod-y, this st

ie n. e-gra-ben
 be bur-ied

44

wird. Wahr-lich, ich sa-g ch: li-um ge-pre-di-get wird in der gan-zen
 so. - Veri-ly I say - pel shall here-af-ter be preached through-out all the

47

a-gen zu ih-rem Ge-däch-tis, w
 som-an hath done shall be spo-ken

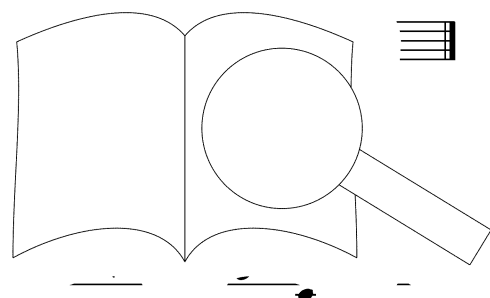

5. Recitativo (I) (Alto)

Du lie - ber Hei - land, du, wenn dei - ne Jün - ger tö - richt
 My dear - est Sav - iour thou, while thy dis - ci - ples fool - ish

2 Flauti traversi

Bc pizz.

2/5
 strei - ten, dass die - ses from - me Weib mit Sal - ben dei - nen
 quar - rel be - cause this wom - an sought, with pre - cious oint - ment

6
 Gra - be will be - rei - ten, - schen zu, von mei - ner
 bur - i - ial to pre - pare thee, ...nt thee now, and weep - ing

8
 Δ 11 7
 ein Was - ser auf dein Haupt
 — up - on — thy head my — bless

PROBEPARTITUR
 Ausgabqualität gegenüber Original evtl. gemindert • Evaluation Copy - Quality may be reduced • Carus-Verlag

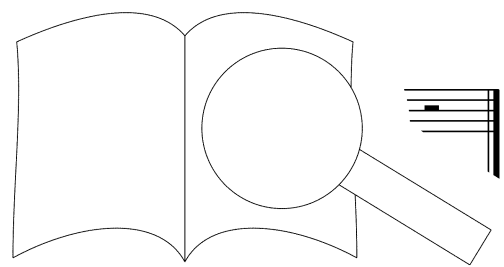

6. Aria (I) (Alto)

10

2 Flauti traversi

Musical score for 2 Flauti traversi, measures 1-6. The music is in G major and 3/4 time. It features a melodic line with eighth and sixteenth notes, often beamed together, and rests.

7 Alto

Musical score for Alto and piano accompaniment, measures 7-13. The Alto part has a long rest in measures 7-12, followed by a melodic phrase in measure 13. The piano accompaniment continues with a rhythmic pattern of eighth notes.

Buß_ und
Woe_ and
Org

14

Musical score for Alto and piano accompaniment, measures 14-20. The Alto part has lyrics: "Reu, Buß_ und Reu knirscht das_ Sün - de e. in". The piano accompaniment includes parts for Flute (Fl) and Organ (Org).

Reu, Buß_ und Reu knirscht das_ Sün - de e. in
rue, woe_ and rue tear my_ sin - de ;

Fl

Fl

Fl

Fl

Org

Org

21

Musical score for piano accompaniment, measures 21-27. The piano part continues with a rhythmic pattern of eighth notes, with some melodic variations.

Fl

28

Musical score for Alto and piano accompaniment, measures 28-34. The Alto part has lyrics: "Reu, Buß_ und Reu - den - ful". The piano accompaniment includes parts for Flute (Fl) and Organ (Org). A dynamic marking of *p* is present.

Reu, Buß_ und Reu - den - ful
rue, woe_ and r

Fl

PROBENPARTITUR
Ausgabequalität gegenüber Original evtl. gemindert • Evaluation Copy - Quality may be reduced • Carus-Verlag

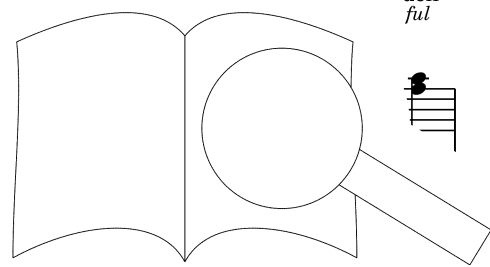

35

herz ent - zwei, knirscht das Sün - den - herz ent - zwei, Buß und Reu,
 heart in two, tear my sin - ful heart in two, woe and rue,

43

Buß und Reu knirscht das Sün - den - herz ent - zwei, Buß
 woe and rue, tear my sin - ful heart in two, woe

Org Fl

50

und Reu kr z ent - zwei,
 and rue, * art in two.

Org

57

Fl

64

fen
 ling

PROBENPARTITUR
 Ausgabequalität gegenüber Original evtl. gemindert • Evaluation Copy - Quality may be reduced • Carus-Verlag

71

mei-ner Zäh-ren an-ge-neh-me Spe-ze-rei,
 serve to show thee, show thee, Je-sus, once a-gain

78

— treu-er Je-su, dir ge-bä-ren,
 — what a might-y debt I owe thee;

Org Fl

85

dass die Trop-fen me- an-ge-neh-me
 tear-drops fal-ling show thee, Je-sus,

92

Je-ge-
 Mas- - - - - ge-
 Fl a

PROBENPARTI FÜR
 Ausgabequalität gegenüber Original evtl. gemindert • Evaluation Copy - Quality may be reduced • Carus-Verlag

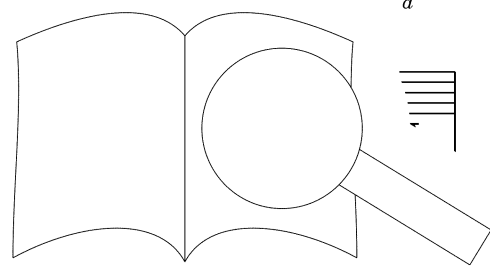

bä - ren, treu - er Je - su, treu - er Je - su, dir ge - bä - ren.
 might - y debt I owe thee, what a might - y debt I owe thee.

Fl Org

Da capo

7. Evangelista, Judas (I)

Evangelista

Da ging hin der Zwöl - fen ei - ner mit Na - men Ju - das Is - cha - ri - oth
 One of Je - sus' twelve dis - ci - ples was known as Ju - das Is - ca - ri - ot; and

Org

4 Judas Evangelista

sprach: Was wollt ihr mir ge - ra - ten. Und sie bo - ten ihm drei - ßig
 said: What sum will ye gi - ve to you? And they promised him thir - ty

7

Und von dem an such - te er Ge - le
 And from that time sought he op - por - tu

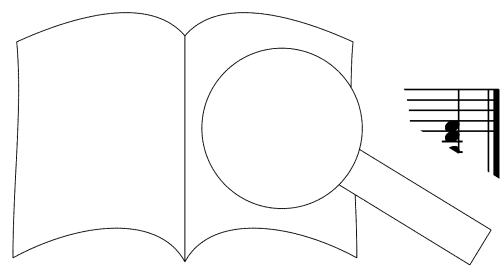

PROBEPARTITUR Evaluation Copy - Quality may be reduced • Carus-Verlag

Ausgabequalität gegenüber Original evtl. gemindert

8. Aria (II) (Soprano)

12

2 Flauti traversi, Archi, Org

Musical score for piano accompaniment, measures 1-4. The score is in G major and 4/4 time. The right hand features a complex, rhythmic pattern of chords and eighth notes, while the left hand provides a steady bass line with quarter notes.

Musical score for piano accompaniment, measures 5-8. The piano continues with the established harmonic and rhythmic patterns from the previous system.

9 Soprano

Blu - te nur,
Bleed thou must,

blu - te nur,
bleed thou must,

Musical score for piano accompaniment, measures 9-12. The piano accompaniment continues, with a dynamic marking of *p* (piano) at measure 9. The vocal line is not present in this system.

13

blu - te nur, du lie - bes Herz.
bleed thou must, be - lov - ed hear

Herz, blu - te nur, du lie - bes
heart, bleed thou must, be - lov - ed

Musical score for piano accompaniment, measures 13-15. The piano accompaniment continues, supporting the vocal line.

16

Herz, blu
heart, blee

Musical score for piano accompaniment, measures 16-18. The piano accompaniment concludes the section. A large watermark 'PROBENPARTITUR' is overlaid diagonally across the page. In the bottom right corner, there is a graphic of an open book with a magnifying glass over it.

20

blu - te nur, du lie - bes Herz!
 bleed thou must, be - lov - ed heart!

24

28

Ach, - ein er - zo - - gen,
 Ah, - du didst nour - - ish,

Fl

31

ner Brust ge - so - - ger
 som fond - ly cher - - craft to

PROBEPARTITUR
 Ausgabequalität gegenüber Original evtl. gemindert • Evaluation Copy - Quality may be reduced • Carus-Verlag

34

mor - - - den, denn es ist zur Schlan-ge wor - - den,
 slay - - - thee, like a ver - y snake be - tray - - den, thee;

+ Archi
p

37

ach, ein Kind, das du er - zo - gen, das aus dei - ner
 ah, a child whom thou didst nour - ish, at thy bo - s-

Fl *tr* Archi Fl

40

so - gen, droht den Pfl- zu - - den, denn
 cher - ish, foul - ly plot - - - thee, yea

Archi Fl

43

es zu - - - den.

9a. Evangelista (I)

13

Evangelista

A - ber am ers - ten Ta - ge der sü - ßen Brot tra - ten die Jün - ger zu Je - su und spra - chen zu ihm:
Now on that day, the first of un - leav - ened bread, came the dis - ci - ples to Je - sus, and said un - to him:

Org

9b. Chorus (I)

14

4

Wo, wo, wo willst du, dass wir dir be - rei - ten, das Os - ter - lamm zu es - sen? du,
Where, where, where wilt thou, Lord, that we shall all eat the Pass - o - ver to - geth - er, you,

Wo, wo, wo willst du, dass wir dir be - rei - ten, das Os - ter - lamm zu es - sen?
Where, where, where wilt thou, Lord, that we shall all eat the Pass - o - ver to - geth - er,

Wo, wo, wo willst du, dass wir dir be - rei - ten, das Os - ter - lamm zu es - sen?
Where, where, where wilt thou, Lord, that we shall all eat the Pass - o - ver to - geth - er,

Wo, wo, wo willst du, dass wir dir be - rei - ten, das Os - ter - lamm zu es - sen?
Where, where, where wilt thou, Lord, that we shall all eat the Pass - o - ver to - geth - er,

Fl, Ob, Archi

10

dass wir dir be - rei - ten, das Os - ter - lamm, das Os - ter - lamm zu es - sen?
Lord, that we shall all eat the Pass - o - ver, the Pass - o - ver to - geth - er?

willst du, dass wir dir be - rei - ten, das Os - ter - lamm, das Os - ter - lamm zu es - sen?
wilt thou, Lord, that we shall all eat the Pass - o - ver, the Pass - o - ver to - geth - er?

es - sen?
geth - er?

wir dir be - rei - ten, das Os - ter - lamm zu es - sen?
that we shall all eat the Pass - o - ver to - geth - er?

wo willst du, dass wir dir be - rei - ten, das Os - ter - lamm, das Os - ter - lamm zu es - sen?
where wilt thou, Lord, that we shall all eat the Pass - o - ver, the Pass - o - ver to - geth - er?

9c. Evangelista, Jesus (I)

15

Evangelista Jesus

Er sprach: Ge-het hin in die Stadt zu ei-nem und sprecht zu ihm: Der Meis-ter lässt dir
 He said: Go ye in - to the cit - y, find such a man and say: The Mas - ter bide us

Org Archi

18

sa - gen: Mei-ne Zeit ist hier, ich will bei dir die Os-tern hal-ten mit mei-nen Jün-gern.
 tell you: my time is at hand, at thy house will I keep the Pass-over with my dis - c

21

Evangelista

Und die Jün-ger tä - ten, wie ih-nen Je-sus be-foh-l
 The dis - ci - ples har-kened, and did as Je - sus to them

Org

24

Os-ter-lamm. Und am A-bend sa, sic sche mit den Zwöl-fen. Und da sie
 Pass - o - ver. And when ev car - ble with the twelve, and as they

27

ich sa - ge euch: Ei-ner un-ter eu
 I say to you: one of you who s

Org

PROBENPARTITUR
 Ausgabequalität gegenüber Original evtl. gemindert • Evaluation Copy - Quality may be reduced • Carus-Verlag

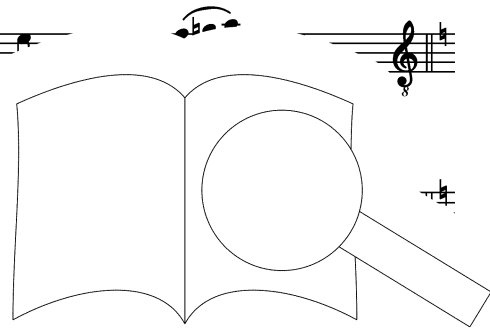

9d. Evangelista (I)

30 Evangelista

Und sie wur-den sehr be-trübt und hu-ben an, ein jeg-li-cher un-ter
 Then were they ex-ceed-ing grieved, and they be-gan to ques-tion him ev'-ry

Org

9e. Chorus (I)

33 Allegro

Herr, bin ichs, bin ichs,
 Lord, not I, not I,

Ev. Chorus
 ih-nen, und sag-ten zu ihm: Herr, bin ichs, ichs,
 one and to say un-to him, Lord, not I, I,

Archi

35

bin ichs, bin ichs, bin ichs, Herr, bin ichs?
 not I, not I, not I, Lord, not I?

bin ichs, bin ichs, Herr, bin ichs?
 not I, not I, Lord, not I?

Herr, bin ichs, bin ichs, bin ichs?
 Lord, not I, not I, not I?

Herr, bin ichs,
 Lord, not I,

PROBE-PARTITUR

Evaluation Copy - Quality may be reduced.

Carus-Verlag

Ausgabequalität gegenüber Original evtl. gemindert.

10. Choral (I+II)

Ich bins, ich soll - te bü - ßen, an Hän - den und an Fü - ßen ge -
Tis I who should, re - pent - ing in - tor - ture un - re - lent - ing, en -

Ob, Archi

5
 bun - den in der Höll. Die Gei - ßeln und die
dure the pains of hell. The shack - les and the

bun - den in der Höll. Die Gei - ßeln
dure the pains of hell. The shack - les

den und
es thou

9
 was du aus sin - , das hat ver - die - net mei - ne Seel.
bore from sin - , were by us - all de - served full well.

was stan - den, das hat
purge us, were by -

Seel.
well.

PROBENPARTITUR
 Ausgabequalität gegenüber Original evtl. gemindert • Evaluation Copy - Quality may be reduced • Carus-Verlag

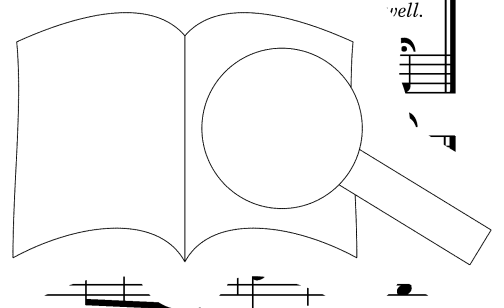

11. Evangelista, Jesus, Judas (I)

Evangelista Jesus

Er ant-wor-te-te und sprach: Der mit der Hand mit mir in die Schüs-sel tau-chet, der wird
He an-swered to them and said: Who dippeth his hand with me in the dish this ev-en, shall this

Org Archi

4

mich ver-ra-ten. Des Men-schen Sohn ge-het zwar da-hin, wie von ihm ge-schrie-ben ste-het; doch
night be-tray me. The Son of Man go-eth on his way as of him it has been writ- but

7

we - he dem Men-schen, durch wel-chen des Men-schen Sohr ra. Es wä-re ihm
we-un-to that man by whom the Son of Mr ra. For him it were

10

bes-ser, dass der-sel-bi-ge Mensch. a wä-re. Da ant-wor-te-te Ju-das,
bet-ter, yes for that man t' het een born. Ju-das then, which be-trayed him,

Evangelista

13

Judas Evangelista Jesus

sprach: Bin ichs, Rab-bi?
ad said: Is it I? ___

Ausgabequalität gegenüber Original evtl. gemindert • Evaluation Copy - Quality may be reduced • Carus-Verlag

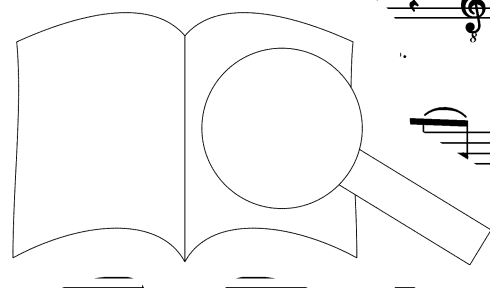

16 Evangelista

Da sie a - ber a - ßen, nahm Je - sus das Brot, dan - ke - te und brach und gabs den Jün - gern und
 And as they were eat - ing he took of the bread, blessed and broke it up, and gave the dis - ciples and

Org

19 Jesus Evangelista

sprach: Neh - met, es - set, das ist mein Leib. Und er nahm den Kelch und dan - ke - te, gab
 said: This is my bod - y, take ye and eat. And he took the cup, and giv - ing thanks, he

Archi Org

23 Jesus

ih - nen den und sprach: Trin - ket al - - - le da - rr da. Blut des
 gave it them, and said: Drink ye all of of is blood of the

Archi

27

neu - en Tes - ta - ments, wel - sen wird für vie - le zur Ver - ge - bung
 New Test - a - ment, lich for you, for man - y in re - mis - sion

30

Ich sa - ge euch:
 I say to you:

icht

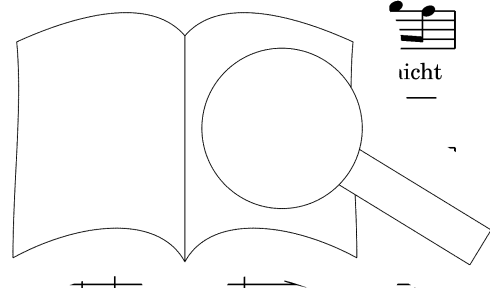

PROBEN
 Ausgabequalität gegenüber Original evtl. gemindert • Evaluation Copy - Quality may be reduced • Carus-Verlag

mehr von die - sem Ge - wächs des Wein - stocks trin - ken bis an den
 drink the fruit of the vine, no more will I - drink of it 'til on that

Tag, da ichs neu trin - ken wer - de mit euch in mei - nes Va - ters Reich.
 Day, I drink it new with you where my Fa - ther reigns on high a - bove.

12. Recitativo (I) (Soprano)

2 Oboi d'amore Wie - wohl mein Herz bu. 1. s. mmt, dass
 A - las! my her s. s. that

3 Je - - sr. an. u. d - schied nimmt, so macht mich doch sein
 Je - - s. par - ture nears, yet doth his Test - a -

5 sr - freut: Sein
 up - lift, his

7

Kost - bar - keit, ver - macht er mir in mei - ne Hän - de.
 pre - cious gift, be - queathed to me to keep and cher - ish.

9

Wie er es auf der Welt mit de - nen Sei - nen nicht
 As he was true on earth to those who loved him, to

11

bö - se kön - nen mei - nen, so liebt er sie bi
 them was faith - less nev - er, so loves he all

13. Aria (I) (Soprano)

2 Oboi d'amore

19

5 Soprano

Ich will sen -
 Lord, m' en -

9

- ke dich, sen - ke_dich, sen - - ke dich, mein Heil, hi - nein,
 - ter there, en - ter_there, en - - ter there, I ask of_thee,

13

ich will dir mein Her - ze schen - ken, sen - ke_dich, mein Heil, hi - nein, ich
 Lord, my heart I glad - ly grant thee, en - ter_there, I ask of_thee my

17

will dir mein Her - ze, mein Her - ze schen - ken, sen -
 heart will I glad - ly, yes, glad - ly grant thee, en -

21

- ke dich, me in - ke_dich, mein Heil, hi - nein!
 - ter there, I ask of_thee. ter_there, I ask_of_thee.

Org

Ausgabequalität gegenüber Original evtl. gemindert. Evaluation Copy - Quality may be reduced. Carus-Verlag

29

Ich will mich in dir ver-sen-ken,
 Deep in it would I em-plant thee;

tr *p*

Fine

33

ist dir gleich die Welt zu klein, ei, so sollst du mir al-lein mehr als Welt und Him-
 though this earth to thee be small, thou shalt be my all in all, more than earth and heav'n

Ob d'amore Ob d'amore

Org *Org*

37

mel sein,
 to me;

f

41

ich will mich er-sen-ken, ist dir gleich die Welt zu
 with-in it we wo em-plant thee; and though to thee earth-be

Ob d'am I

45

du mir al-lein mehr,
 e my all in-all, more,

s

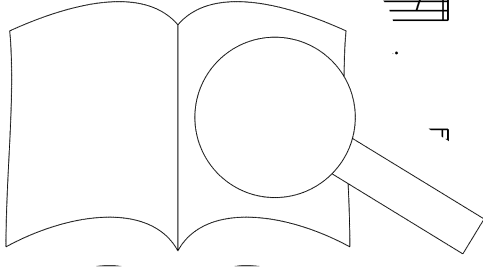

PROBENPARTIENUR
 Evaluation Copy - Quality may be reduced • Carus-Verlag

sa cap.

14. Evangelista, Jesus (I)

Evangelista

Und da sie den Lob-ge-sang ge-spro-chen hat-ten, gin-gen sie hi-naus an den Öl-berg.
 And when they had sung a hymn of praise to - geth - er, forth they went unto the Mount of Ol - ives.

Org

4

Jesus

Da sprach Je - sus zu ih - nen: In die - ser Nacht wer - det ihr euch al - le är - gern an mir.
 Then saith Je - sus to them: This ver - y night ye shall be of - fend - ed be - cause of me.

Archi

p

7

vivace

Denn es ste - het ge - schrie - ben: Ich wer - de de - i - a und die
 In the scrip - ture is writ - ten: For lo, I . . . and the

9

moderato

Scha - fe der Her - de sich - streu - en. Wenn ich
 sheep of the flock red a - broad. But when

11

is - he, will ich vor euch hin
 ris - en, then will I go be

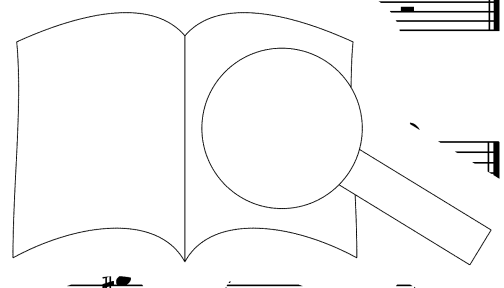

PROBENPARTITUR
 Ausgabqualität gegenüber Original evtl. gemindert • Evaluation Copy - Quality may be reduced • Carus-Verlag

15. Choral (I+II)

Er - ken - ne mich, mein Hü - ter, mein Hir - te, nimm mich an!
 Von dir, Quell al - ler Gü - ter, ist mir viel Guts ge - tan.
 Re - mem - ber me, my Sav - iour, my Shep - herd, take thou me;
 the source of ev' - ry bless - ing wilt thou for - ev - er be.

Er - ken - ne mich, mein Hü - ter, mein Hir - te, nimm mich an!
 Von dir, Quell al - ler Gü - ter, ist mir viel Guts ge - tan.
 Re - mem - ber me, my Sav - iour, my Shep - herd, take thou me;
 the source of ev' - ry bless - ing wilt thou for - ev - er be.

5
 Dein Mund hat mich ge - la - bet mit Milch und
 By thine a - bun - dance nour - ished, with milk and

Dein Mund hat mich ge - la - bet un - er Kost, dein
 By thine a - bun - dance nour - ished thy blest, thy

9
 Geist hat spir - it
 me - ga - bet mit
 com - fort and

bet mit man - cher Him - mels - lust.
 fort and heav'n - ly joy and rest.

PROBENBESTIMMUNG
 Ausgabequalität gegenüber Original evtl. gemindert • Evaluation Copy - Quality may be reduced • Carus-Verlag

16. Evangelista, Petrus, Jesus (I)

Evangelista Petrus

Pe-trus a - ber ant-wor-te-te und sprach zu ihm: — Wenn sie auch al-le sich an dir är-ger-ten, so
 Pe - ter then gave him an - swer and said to him: — Tho' all men be of-fend-ed be-cause of thee, yet

Org

4 Evangelista Jesus

will ich doch mich nim-mer-mehr är-gern. Je - sus sprach zu ihm: Wahr-lich, ich sa - ge
 will I, Lord, be nev - er of - fend - ed. Je - sus said to him: Ver - i -

Archi

7

dir: In die-ser Nacht, e - he der Hahn - krä-het, wi h c
 say: This ver - y night, ere yet the cock - crow-eth t hr.

s - nen.
 me.

11 Evangelista Petrus

Pe - trus sprach zu ihm: ster-ben müss-te, so will ich dich nicht ver -
 Pe - ter said to him: ch thee, my Mas - ter, yet will I nev - er de -

Or

13 sta

Des - glei - chen sag - ten auch al -
 And like - wise al - so said all

17. Choral (I+II)

Ich will hier bei dir ste - hen; ver - ach - te mich doch nicht!
 Von dir will ich nicht ge - hen, wenn dir dein Her - ze bricht.
 O Lord, do not de - spise me in this thy heart's de - spair.

Wenn dein Herz wird er - blas - sen im letz - ten
 For - when thy heart is - droop - ing in death's last

Wenn dein Herz wird er - blas - sen i te. stoß, als -
 For when thy heart is - droop - ing last - ny, my

denn will i sen in mei - nen Arm und Schoß.
 arms will thee and hold - thee close to me.

h fas - sen in
 bout - sen in

PROBEPARTITUR
 Ausgabequalität gegenüber Original evtl. gemindert • Evaluation Copy - Quality may be reduced • Carus-Verlag

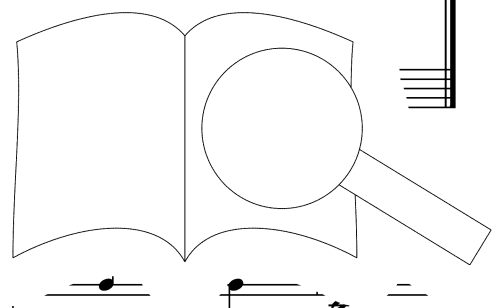

18. Evangelista, Jesus (I)

Evangelista

Da kam Je - sus mit ih - nen zu ei - nem Ho - fe, der hieß Geth - se - ma - ne, und
 Then came Je - sus with them un - to a gar - den by name Geth - sem - a - ne, and

Org

3 Jesus

sprach zu sei - nen Jün - gern: Set - zet euch hie, bis dass ich dort - hin ge - he und be - - te.
 saith to his dis - ci - ples: Sit ye now here and I will go up yon - der and pray _____ there.

Archi

7 Evangelista

Und nahm zu sich Pe - trum und die zween Söh - ne Ze - be - dä - - ern und zu
 He took with him Pe - ter and al - so both the sons of Zeb _____ and ver - y

Org

10

za - gen. Da sprach he Mei - ne See - le ist be - trübt
 heav - y. Then saith he Ah, my soul is trou - bled sore

Archi

13

ath; blei - bet
 tar - ry

PROBENPARTITUR
 Evaluation Copy - Quality may be reduced - Carus-Verlag

Ausgabequalität gegenüber Original evtl. gemindert

19. Recitativo (I) (Tenore) con Corale (II)

Zion und die Gläubigen / Zion and the faithful

Tenore

I

O Schmerz!
Ah woe!

Hier zittert das gequälte
how trembles his torment-ed

2 Flauti dolci, 2 Oboi da caccia

p

pp

3

Herz;
heart;

wie sinkt es hin,
it sinks a-way,

wie bleicht sein
how pale his

5

I

sicht!
wan!

Der Rich-ter
Be-fore the

II

Was ist die Ur-sach al-
What is the cause of this

gen?
tion?

Was ist die Ur-
What is the ce

Pla-gen?
la-tion?

Was ist
What is

sol-cher Pla-gen?
trib-u-la-tion?

p sempre

p sempre

p sempre

p sempre

ach al-ler sol-cher Pla-
of this thy trib-u-la

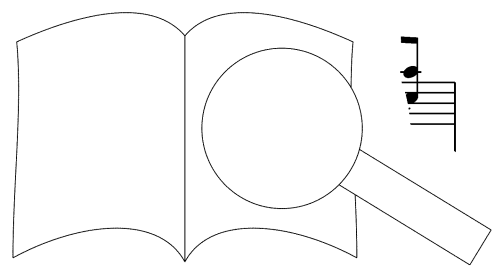

PROBENPARTITUR
Ausgabequalität gegenüber Original evtl. gemindert • Evaluation Copy - Quality may be reduced • Carus-Verlag

9

I führt ihn vor Ge - richt. Da ist kein Trost,
 judge must he ap - pear; there is no help,

11

I — kein Hel-fer nicht.
 — no com-fort near.

II Ach, mei - ne Sün - den ha - ben dich ge -
 The sins were mine for which thou dost now

Ach, mei - ne Sün - den ha - ben dich
 The sins were mine for which thou

Ach, mei - ne Sün - den ha - gen;
 The sins were mine for w. e no - fer.

Ach, mei - ne Sün - den se - schla - gen;
 The sins were r now suf - fer.

Archi *p* Fl, Ob da caccia *pp*

15

I det al - le Höl - len - qua - ler
 fers hell - ish pain and ter -

PROBENPARTITUR

Ausgabequalität gegenüber Original evtl. gemindert • Evaluation Copy - Quality may be reduced • Carus-Verlag

I
- den Raub be- zah-len.
— for oth- er's er- rors.

II
ich, ach Herr Je - su, ha - be dies ver - schul - det,
Mine is the blame, O Lord, for thine af - flict - ion,
ich, ach Herr Je - su, ha - be dies ver - schul - det,
Mine is the blame, O Lord, for thine af - flict - ion,
ich, ach Herr Je - su, ha - be dies ver - schul - det,
Mine is the blame, O Lord, for thine af - flict - ion,

Arch.
p

I
könn-te mei - ne Lie - be
if my love

II
was du er - dul - den
'tis I should bear
was du er - dul - den
'tis I should bear
was du er - dul - den
'tis I should bear
det. it!
det. it!

Fl, Ob da caccia
pp

PROBENPARTITUR
Ausgabequalität gegenüber Original evtl. gemindert • Evaluation Copy - Quality may be reduced • Carus-Verlag

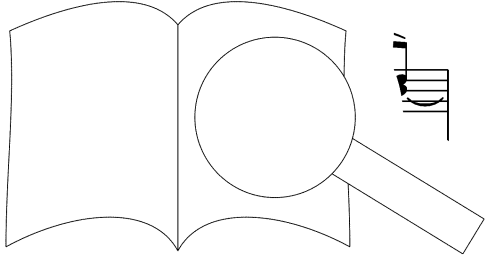

25

I

dir, mein Heil, dein Zit-tern und dein Za-gen ver-min-dern o-der hel-fen tra-gen, wie -
 † my Sav-iour, a balm to soothe thy sor-row or help to mit-i-gate thine an-guish, how -

28

ger - ne, wie ger - ne, wie ger - ne blieb ich hier!
 glad - ly, how glad - ly, how glad - ly bide I here!

20. Aria (I) (Tenore) con Coro (II)

Zion und die Gläubigen / Zion and the faithful

26

Andante Oboe

I

4

8 Tenor

I

nei - nem
 atch with

I Je - - - su wa - chen,
Je - - - sus glad - ly,

II So schla - fen uns - re Sün - den ein,
So all - our sins will fall a - sleep,

So schla - fen uns - re Sün - den ein,
So all - our sins will fall a - sleep,

So schla - fen uns - re Sün - den ein,
So all - our sins will fall a - sleep,

So schla - fen uns - re Sün - den ein,
So all - our sins will fall a - sleep,

Fl, Archi, Bc

p sempre

Ob

I ich will bei mei - ner
yea, I will watch

II

so schla - fen
so all - our

so schl

ein,
- sleep,

Sün - den ein,
all fall a - sleep,

uns - re Sün - den ein,
sins will fall a - sleep,

Org

I wa - chen,
glad - ly,

mei - nem Je - su, bei mei - nem Je - su
all watch with Je - sus, will watch with Je - sus

II

so schla - fen
so all - our

so schl

ein,
- sleep,

Sün - den ein,
all fall a - sleep,

uns - re Sün - den ein,
sins will fall a - sleep,

Org

I
 wa - - - - - chen, ich will bei mei-nem Je-su wa - - - - -
 glad - - - - - ly, yea, I will watch with Je-sus glad - - - - -

Ob
p

I
 - - - - - chen.
 ly.

II
 so schla - fen uns - re
 so all our sins will -
 so schla - fen uns
 so all our sin -
 so schla - fen - wi - en -
 so all or - a -
 so - Sün - den -
 so - fall a -

II
 ein, so schla - fen - r ein.
 sleep, so all our sleep.
 ein, so Sün - den - ein.
 sleep, so a - sleep.
 ein, re Sün - den - ein.
 sleep will fall a - sleep.
 n uns - re Sün - den - ein.
 our sins will fall a - sleep.

PROBENPARTIEN
 Ausgabequalität gegenüber Original evtl. gemindert • Evaluation Copy - Quality may be reduced • Carus-Verlag

33 Tenore

I

Mei-nen Tod bü-ßet sei-ne See-len-not,
 Tho' I die, naught have I to fear there-by,

Org Ob

p

37

mei-nen Tod, mei
 tho' I die, tho'

tr

40

Tod bü-ßet sei-
 die, naught have I -
 in Trau-
 nis ach-
 ren
 ing

44

ma-
 h-
 r'reu
 glad

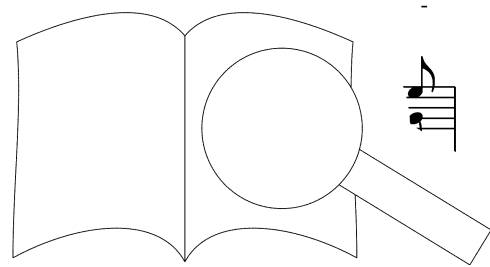

PROBENPARTITUR
 Ausgabequalität gegenüber Original evtl. gemindert • Evaluation Copy - Quality may be reduced • Carus-Verlag

I
- den.
- ness

II
Drum muss uns sein ver - dienst - lich Lei - den recht bit - ter und doch sü - ße
His pain and woe and all his sad - ness, how bit - ter, yet how sweet are

Drum muss uns sein ver - dienst - lich Lei - den recht bit - ter und doch sü - ße
His pain and woe and all his sad - ness, how bit - ter, yet how sweet are

Drum muss uns sein ver - dienst - lich Lei - den recht bit - ter und doch sü - ße
His pain and woe and all his sad - ness, how bit - ter, yet how sweet are

Drum muss uns sein ver - dienst - lich Lei - den recht bit - ter und doch sü - ße
His pain and woe and all his sad - ness, how bit - ter, yet how sweet are

Fl, Archi, Bc
p

II
sein, recht bit - ter und doch sü - ße, recht bit - ter, bit - ter und doch
they, how bit - ter, bit - ter, bit - ter, yet how sweet, tho' how bit - ter, yet how

sein, recht bit - ter und doch sü - ße, recht bit - ter, bit - ter und doch
they, how bit - ter, yet how sweet, tho' how bit - ter, yet how

sein, recht bit - ter und doch sü - ße, recht bit - ter, bit - ter und doch
they, how bit - ter, yet how sweet, tho' how bit - ter, yet how

sein ver - dienst - lich bit - ter
tho' woe and all his sad - ness, how bit - ter, yet how

54

II

Be sein, drum muss uns sein ver - dienst - lich
 are they, his pain and woe and all his

sü - ße sein, sü - ße sein, drum muss uns sein ver - dienst - lich
 sweet are they, sweet are they, his pain and woe and all his

bit - ter und doch sü - ße sein, drum muss uns sein ver - dienst - lich
 bit - ter, yet how sweet are they, his pain and woe and all his

und doch sü - ße sein, drum muss uns sein ver - dienst - lich
 yet how sweet are they, his pain and woe and all his

57

II

Lei - den recht bit - ter und d
 sad - ness, how bit - ter, yet hu

Lei - den recht bit - ter u ße sein.
 sad - ness, how bit - ter, yet are they.

Lei - den recht bit sü - ße sein.
 sad - ness, how bi' w sweet are they.

Lei - den recht bit - ter und doch sü - ße sein.
 sad - ness, how bit - ter, yet how sweet are they.



60

I

Ich will bei mei - nem Je - - - - su
Yea, I will watch with Je - - - - sus

p

63

I

II

wa - chen, glad - ly, ich will yea, I

So schla - fen uns - re Sün - den ein, So all our sins will fall a - sleep,

So schla - fen uns - re Sün - den So all our sins will fall a -

So schla - fen uns - re Sün - den So all our sins will fe -

So schla - fen uns - r So all our sins ep,

Fl. Archi

p

66

I

Je s' e - su wa
Je - sus glad - - -

p

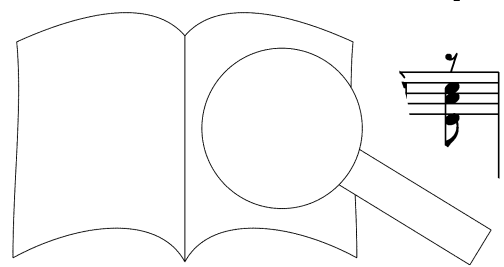

PROBEPARTITUR
Ausgabequalität gegenüber Original evtl. gemindert • Evaluation Copy - Quality may be reduced • Carus-Verlag

I
- - - chen.
ly.

II
so schla-fen uns-re Sün-den ein, so schla-fen uns-re Sün-den
so all-our sins will fall a-sleep, so all-our sins will fall a-

so schla-fen uns-re Sün-den ein, so schla-fen uns-re Sün-den
so all-our sins will fall a-sleep, so all-our sins will fall a-

so schla-fen uns-re Sün-den ein, so schla-fen uns-re Sün-den
so all-our sins will fall a-sleep, so all-our sins will fall a-

so schla-fen uns-re Sün-den ein, so schla-fen uns-re Sün-den
so all-our sins will fall a-sleep, so all-our sins will fall a-

Fl, Archi

II
ein, so schla - fen uns-re Sün - den
sleep, so all - our sins will fall a -

ein, so schla - fen uns - re Sün - den
sleep, so all - our sins will fall a -

ein, so schla - fen uns - re Sün - den
sleep, so all - our sins will fall a -

ein, sleep den

PROBENPARTITUR
Ausgabequalität gegenüber Original evtl. gemindert • Evaluation Copy - Quality may be reduced • Carus-Verlag

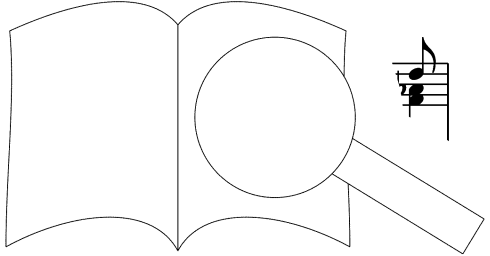

77

II

ein, so schla-fen uns - re Sün - den ein, so schla - fen uns - re Sün - den
 sleep, so all our sins will fall a - sleep, so all our sins will fall a -

ein, so schla - fen uns - re Sün - den ein, so schla-fen uns - re Sün - den
 sleep, so all our sins will fall a - sleep, so all our sins will fall a -

ein, so schla - fen uns - re Sün - den ein, so schla - fen uns - re Sün - den
 sleep, so all our sins will fall a - sleep, so all our sins will fall a -

ein, so schla-fen uns - re Sün - den ein, so schla-fen uns - re Sün - den
 sleep, so all our sins will fall a - sleep, so all our sins will fall a -

81

II

ein.
 sleep,

ein.
 sleep,

ein.
 sleep,

ein.
 sleep,

ein.
 sleep,

Ob

85

PROBEPARTITUR

Evaluation Copy - Quality may be reduced • Carus-Verlag

Ausgabequalität gegenüber Original evtl. gemindert

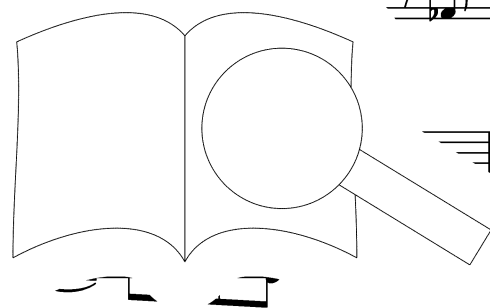

21. Evangelista, Jesus (I)

27

Evangelista Jesus

Und ging hin ein we-nig, fiel nie-der auf sein An-ge-sicht und be - te - te und sprach: Mein
And he went yet far-ther and fall-ing down up - on his face he prayed to God and said: My

Org Archi

4

Va-ter, ists mög-lich, so ge - he die-ser Kelch von mir; doch nicht wie ich will, son - dern wie du wilt.
Fa-ther, if it may be, do thou let pass this cup from me: yet not as I will, but as thou wilt.

22. Recitativo (II) (Basso)

28

Der Hei-land fällt vor sei-nem Va - ter nie - der; *rc.* mich und
The Sav - iour fall - ing down be - fore his Fa - ther. up me and

Archi

a tempo

3

al - le von un - serm Fal st - tes Gna - de wie - der.
all, from our curse and fc. us and gained us mer - cy.

5

- reit, den Kelch,
re - pared to drink

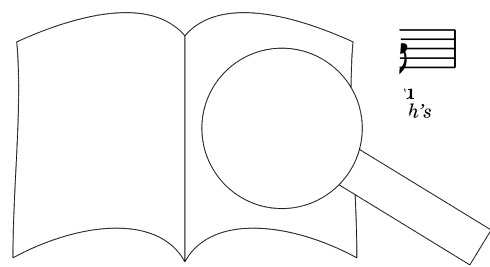

trin - ken, in wel - chen Sün - den die - ser Welt ge - gos - sen sind und häss - lich
 chal - ice with all the sins of mor - tals filled and brim - ming o'er with hate and

stin - ken, weil es dem lie - ben Gott ge - fällt.
 mal - ice, for thus it was - that God hath - willed.

Org
 Archi

23. Aria (II) (Basso)

Violini unis.

Basso

Ger - ne will - ich - mich be -
 Glad - ly will - I, - fear dis -

az und Be - cher an - zu - ne
 unk the cup - with - out - com - pl

i - land
 - iour

nach, *did,* VI ger - ne will ich mich be -
glad - ly will I, fear dis -

que - men, ger - ne, ger - ne, ger - ne will ich mich be -
dain - ing, glad - ly, glad - ly, glad - ly will I, fear dis -

que - men, Kreuz und Be - cher an - zu - neh - men Hei - land
dain - ing, drink the cup with - out com - plain - ing Sav - iour

nach, trink ich doch dem Hei - land und Be - cher an - zu - neh - men,
did, drink it as my Sav - iour the cup with - out com - plain - ing,

nach be - que - men, trink
fear dis - dain - ing, drink

65 VI

f

Fine

73

Denn sein Mund, der mit Milch und Ho-nig flie-ßet, hat den Grund und des Lei-dens
 By his lips, with milk and with hon-ey flow-ing, all its shame and bit-ter-ness

Org

p

81

her-be Schmach durch den ers-ten Trunk ver-sü
 has been rid, sweet-ness on its dregs be-stow

VI

p

88

denn sein Mund, flie-ßet, hat den Grund und
 by his lips, -ey flow-ing, all its shame and

VI Org

p

96

be Schmach durch den ers-ten
 - been rid, sweet-ness on

VI

p

PROBENPARTITUR
 Evaluation Copy - Quality may be reduced • Carus-Verlag

Ausgabequalität gegenüber Original evtl. gemindert

24. Evangelista, Jesus (I)

Evangelista Jesus

Und er kam zu sei-nen Jün-ger-n und fand sie schla-fend und sprach zu ih-nen: Kön-net
 Now he came to his dis-ci-ples and found them sleep-ing and saith to Pe-ter: Could ye

Org Archi

4

ihr denn nicht ei-ne Stun-de mit mir wa-chen? Wa-chet und be-tet, dass ihr nicht in An-fech-tung
 not then watch with me e-ven for an hour? Watch ye and pray ye that ye en-ter not

7

fal-let! Der Geist ist wil-lig, a-ber das Fleisc' Zum
 ta-tion. Tho' will-ing is the spir-it the fles' He

10

an-der-n-mal ging er hin, be-pra-te Mein Va-ter, ists nicht mög-lich, dass
 went a-way once a-gain, pra-ir My Fa-ther, if it must be that

Org Archi

13

he, ich trin-ke ihn denn,
 „ me, ex-cept I shall drink it,

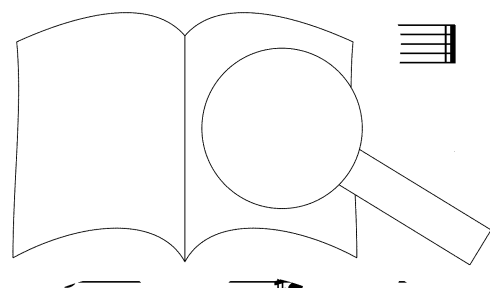

25. Choral (I+II)

Was mein Gott will, das g'scheh all-zeit, sein Will, der ist der bes-te.)
 Zu hel-fen den' er ist be-reit, die an ihn gläu-ben fes-te.)
 What God re-solves will he a-chieve. His will is per-fect ev-er.)
 He suc-cors all who firm be-lieve, and for the best en-deav-or.)

Was mein Gott will, das g'scheh all-zeit, sein Will, der ist der bes-te.)
 Zu hel-fen den' er ist be-reit, die an ihn gläu-ben fes-te.)
 What God re-solves will he a-chieve. His will is per-fect ev-er.)
 He suc-cors all who firm be-lieve, and for the best en-deav-or.)

5
 Er hilft aus Not, der from-me Gott, und züch-ti-g Ma-ßen. Wer
 Our help in need, our God in-deed, with gen-tle-ness. He

Er hilft aus Not, der from-me Gott, und züch-ti-g Ma-ßen. Wer
 Our help in need, our God in-deed, with gen-tle-ness. He

Gott ver-tras-tet uns, den will er nicht ver-las-sen.
 chas-tens-ly trust, we need not fear dam-na-tion.

auf ihn baut, den wi-ßen.
 him we trust, we ne-ve-n-tion.

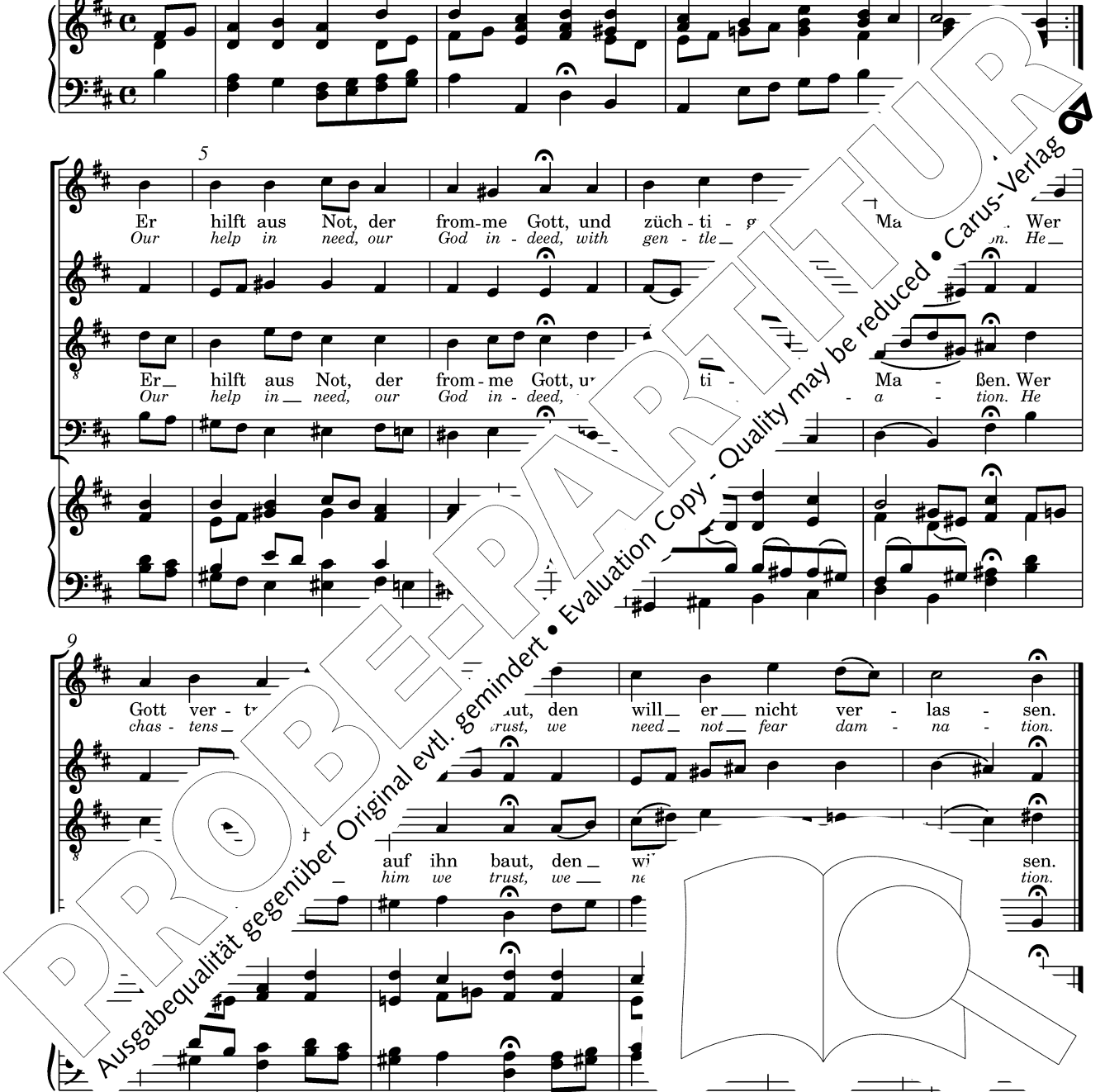

Ausgabequalität gegenüber Original evtl. gemindert • Evaluation Copy - Quality may be reduced • Carus-Verlag

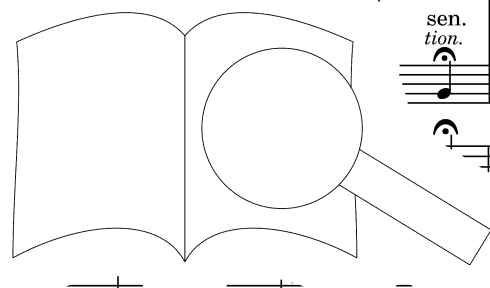

26. Evangelista, Jesus, Judas (1)

32

Evangelista

Und er kam und fand sie a - ber schla - fend, und ih - re Au - gen wa - ren voll
 And he came a - gain and found them sleep - ing, for all their eyes were heav - y with

3
 Schlafs. Und er ließ sie und ging a - ber-mal hin und be -
 sleep. And he left them, and the third time he went a - way

5
 drit-ten Mal und re-de-te die-sel - bi-gen Wor-... a sei-nen Jün-ger-n und sprach zu
 pray a - gain, and spake a - gain the same words in pray - ne to his dis - ci - ples, and said to

8
 ih- Jlt ihr nun schla-fen und ru-hen? de ist
 t' are ye still sleep - ing and rest - ing? s at

PROBEPARTITUR

Ausgabequalität gegenüber Original evtl. gemindert • Evaluation Copy - Quality may be reduced • Carus-Verlag

11

hie, dass des Men - schen Sohn in der Sün - der Hän - de ü - ber - ant - wort - tet
 hand, and the Son of Man to the hands of sin - ners now shall be _____ be -

13

wird. Ste - het auf, las - set uns ge - hen! Sie - he, er ist da, der mich ver - rät!
 trayed. Rise ye up, let us be go - ing; look ye, he is here who does be - tray me.

16

Evangelista

Und als er noch re - de - te, sie - he.
 And as he was speak - ing, came Ju - de
 Org
 er Zwöl - fen
 the twelve dis -

18

ei - ner, und mit 'n ei Schar mit Schwer - ten und mit
 ci - ples, and wi' c - ray, with swords - and with

19

on den Ho - hen - pries - tern und
 by the Chief priests sent, and the

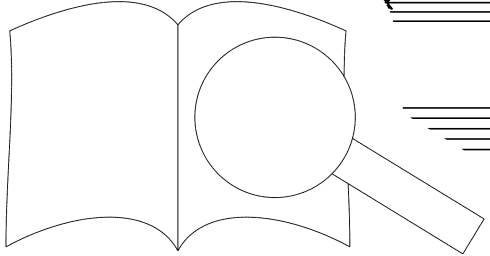

PROBENPARTITUR

Ausgabequalität gegenüber Original evtl. gemindert • Evaluation Copy - Quality may be reduced • Carus-Verlag

22

Und der Ver - rä - ter hat - te ih - nen ein Zei - chen ge - ge - ben und ge -
 Now this same Ju - das, who be - trayed him, had giv - en to them a sign and

24

sagt: „Wel - chen ich küs - sen wer - de, der ists, den grei - fet!“ Und als - bald
 said: "That one whom I shall kiss — is he, him hold ye!" And straight-way

27

Judas Evangelista
 trat er zu Je - su und sprach: Ge - grü - ßet seist du, Rab - bi! un - te Je - sus
 came he to Je - sus and said: All hail to thee, O Mas - ter! un - te Je - sus

30

Jesus Evangelista
 a - ber sprach zu ihm: Mein Fre. oist du kom - men? Da tra - ten sie hin -
 spoke and said to him: M frien e art thou come here? Then came they un - to

33

en die Hän - de an Je - sum und grif
 hey their hands on Je - sus, and held

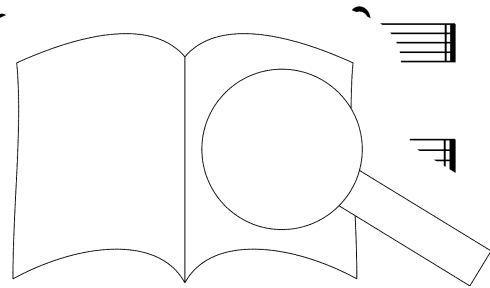

PROBEPARTITUR
 Ausgabequalität gegenüber Original evtl. gemindert • Evaluation Copy - Quality may be reduced • Carus-Verlag

27a. Aria (Duetto: Soprano, Alto) (I) con Coro (II)

Zion und die Gläubigen / Zion and the faithful

Andante Fl, Ob

17 Soprano

I

Alto

So
p- i

nun ge - fan - - - - -
us now is ta - - - - -

ge -
is

PROBEPARTITUR
Ausgabequalität gegenüber Original evtl. gemindert • Evaluation Copy - Quality may be reduced • Carus-Verlag

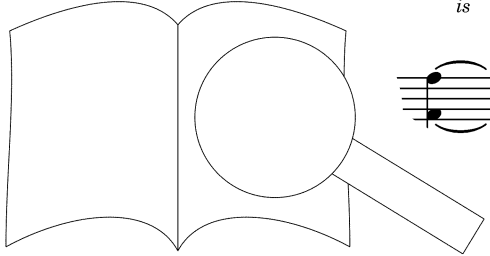

21

I

fan
ta

II

Lasst ihn, hal-tet, bin-det nicht!
Loose him, halt ye, bind him not!

Lasst ihn, hal-tet, bin-det nicht!
Loose him, halt ye, bind him not!

24

I

Mond und
All is

Mond und
All is

I

Licht ist vor Schmerzen un - ter - gan - gen,
 dark and for grief cre - a - tion shak - en,

Licht ist vor Schmerzen un - ter - gan - gen,
 dark and for grief cre - a - tion shak - en,

+ Ob
f

Mond und Licht ist vor Schmerzen un - ter
 all is dark and for - grief - cre - a - ti -

Mond und Licht ist vor Schmer-zer g_e „ weil mein
 all is dark and for - grief - c h_i n, for my

- Ob
p

gen, weil mein Je - sus ist ge -
 en, for my Je - sus has been

Je Je a - fan ta

I
fan - ta

II
Lasst ihn, hal-tet, bin-det nicht!
Loose him, halt ye, bind him not!

Lasst ihn, hal-tet, bin-det nicht!
Loose him, halt ye, bind him not!

Lasst ihn, hal-tet, bin-det nicht!
Loose him, halt ye, bind him not!

Lasst ihn, hal-tet, bin-det nicht!
Loose him, halt ye, bind him not!

f p f p f

I
- gen. Sie füh - ren
ken. They bind him

II
Lasst ihn, hal-tet, bin-det nicht!
Loose him, halt ye, bind him not!

Lasst ihn, hal-tet, bin-det nicht!
Loose him, halt ye, bind him not!

Lasst ihn, hal-tet, bin-det nicht!
Loose him, halt ye, bind him not!

Lasst ihn, hal-tet, bin-det nicht!
Loose him, halt ye, bind him not!

p p p

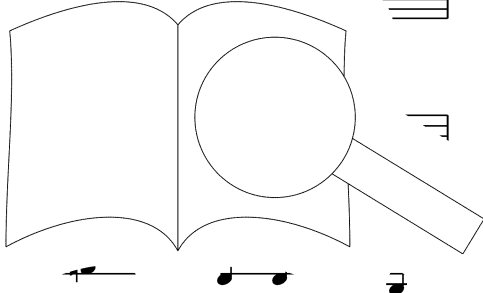

PROBENPARTITUR
Ausgabequalität gegenüber Original evtl. gemindert • Evaluation Copy - Quality may be reduced • Carus-Verlag

47

I

ihn, er ist ge - bun - den, sie füh -
fast; ah, they have bound him, they bind

bun - den, sie füh -
bound him, they bind

52

ren ihn, er ist ge - bun -
him fast; ah, they have bound

ren ihn, er ist ge - bun -
him fast; ah, they have bound

tr

57

den, sie füh - ren ihn, ren ihn, er ist ge -
him, they bind him fast, him fast; ah, they have

den, sie füh - ren ihn, sie füh - ren
him, they bind him fast, they bind him

61

bun
bow

ge - bun -
have bound

-Ob
p

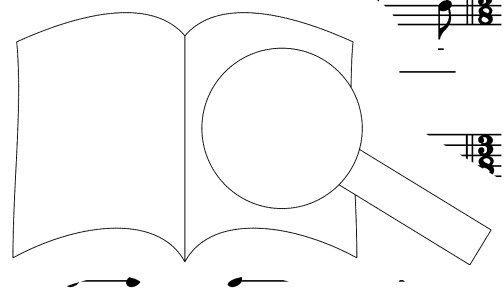

PROBEPARTITUR
 Ausgabqualität gegenüber Original evtl. gemindert • Evaluation Copy - Quality may be reduced • Carus-Verlag

27b. Coro (I+II)

65 **Vivace**

Soli

den.
him.

den.
him.

I+II

Sind Blit-
Will ze

Bli-
lig

Sind Blit-ze, sind Don-ner in Wol-ken ver-schwun-den,
Will light-ning and thun-der in ru-in-en-gulf them

Vivace

Org

I+II

71

Blit-ze, sind Don-ner in Wol-ken ver-
light-ning and thun-der in ru-in-en-
Don-ner in aen, Blit-ze, Don-ner, Blit-ze,
thun-der i: them, light-ning, thun-der, light-ning,

Dr
r:

Don-
thun

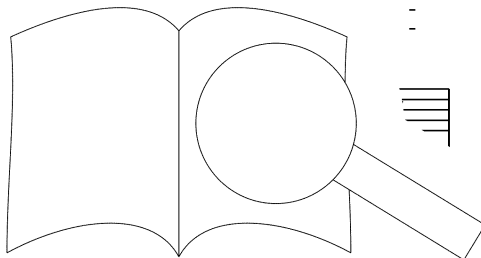

I

Sind Blit - ze, sind Don - ner in Wol - ken ver - schwun - den, sind Blit - ze, sind
 Will light - ning and thun - der in ru - in - en - gulf them, will light - ning and

schwun - den, Blit - ze, Don - ner, Blit - ze, sind Don - - -
 gulf them, light - ning, thun - der, light - ning and thun - - -

Don - - - ner, Blit - ze, Don - ner, Blit - ze, sind Blit - ze, sind
 thun - - - der, light - ning, thun - der, light - ning, will light - ning and

II

Sind Blit - ze, sind Don - ner in Wol - ken -
 Will light - ning and thun - der in ru - in - he.

schwun - den, Blit - ze, Don - ner, er,
 gulf them, light - ning, thun - der, - der,

Don - - - ner, Blit - ze,
 thun - - - der, er, light - ning,

ner,
 der,

Archi

PROBEPARTITUR
 Ausgabequalität gegenüber Original evtl. gemindert • Evaluation Copy - Quality may be reduced • Carus-Verlag

I

Don - ner in Wol - ken ver - schwun - den, sind
 thun - der in ru - in en - gulf them, will

- ner in Wol - ken ver - schwun - den, sind
 - der in ru - in en - gulf them, will

Don - ner in Wol - ken ver - schwun - den, sind
 thun - der in ru - in en - gulf them, will

- - - - - ner,
 - - - - - der,

II

sind Blit - ze, sind
 will light - ning and in. en ver -

sind in Wol - ken ver -
 will lig. in ru - in en -

and Don - ner in Wol - ken ver -
 and thun - der in ru - in en -

- - - - -

simile

I

Blit - ze, sind Don - ner in Wol - ken ver - schwun - den,
light - ning and thun - der in ru - in en - gulf them,

Blit - ze, sind Don - ner in Wol - ken ver - schwun - den,
light - ning and thun - der in ru - in en - gulf them,

Blit - ze, sind Don - ner in Wol - ken ver - schwun - den,
light - ning and thun - der in ru - in en - gulf them,

ner,
der,

II

schwun - den, gulf them, sind Blit - ze, - n - ken ver -
gulf them, will light - ning - der in ru - in en -

schwun - den, gulf them, sind - ner in Wol - ken ver -
gulf them, will - der in ru - in en -

schwun - den, gulf them, - e, sind Don - ner in Wol - ken ver -
gulf them, will ning and thun - der in ru - in en -

ner,
der,

PROBE PARTITUR

Ausgabequalität gegenüber Original evtl. gemindert • Evaluation Copy - Quality may be reduced • Carus-Verlag

I

Blit - ze, Don - ner, Blit - ze, Don - ner, Blit - ze, sind Don - ner in
 light - ning, thun - der, light - ning, thun - der, light - ning and thun - der in

Blit - ze, Don - ner, Blit - ze, Don - ner, Blit - ze, sind Don - ner in
 light - ning, thun - der, light - ning, thun - der, light - ning and thun - der in

Blit - ze, Don - ner, Blit - ze, Don - ner, Blit - ze, sind Don - ner in
 light - ning, thun - der, light - ning, thun - der, light - ning and thun - der in

Blit - ze, Don - ner, Blit - ze, Don - ner, Don - -
 light - ning, thun - der, light - ning, thun - der, thun - -

II

schwun - den, Blit - ze, Don - ner, Blit - ze, s. .e, sind
 gulf them, light - ning, thun - der, light - ning, vi. ing and

schwun - den, Blit - ze, Don - ner, lig, sind Blit - ze, sind
 gulf them, light - ning, thun - der, will light - ning and

schwun - den, Blit - ze, Don - ner, sind Blit - ze, sind
 gulf them, light - ning, thun - der, will light - ning and

- ner, Blit - ze, Don - -
 der, li light - ning, thun - -

Ausgabequalität gegenüber Original evtl. gemindert • Evaluation Copy - Quality may be reduced • Carus-Verlag

I

Wol - - - - ken ver - schwun-den? Er - öff - ne den
 ru - - - - in en - gulf them? May hell's fi - ery

Wol - - - - ken ver - schwun-den? Er - öff - ne den
 ru - - - - in en - gulf them? May hell's fi - ery

Wol - - - - ken ver - schwun-den? Er - öff - ne den
 ru - - - - in en - gulf them? May hell's fi - ery

- ner in_ Wol - ken ver - schwun-den? Er -
 - der in_ ru - in_ en - gulf them? May

II

Don - ner in Wol - ken ver - schwun-den?
 thun - der in ru - in_ en - gulf them?

Don - ner in Wol - ken ver - schwun-den?
 thun - der in ru - in_ en - gulf th

Don - ner in_ Wol - ken ver -
 thun - der in_ ru - in_ en

- ner in_ den?
 - der in_ them?

PROBEPARTITUR
 Ausgabequalität gegenüber Original evtl. gemindert • Evaluation Copy - Quality may be reduced • Carus-Verlag

I

feu - ri - gen / fur - nace in / Ab - grund, o / fu - ry sur - round - - - - - le, / them,

II

Er - öff - ne der / May hell's fi - e / g, in / rund, o / ry sur -

Er - öff - ne / Ma - heli / ce in / fu - ry sur -

den / - ery / feu - ri - gen / fur - nace in / Ab - grund, o / fu - ry sur -

r - öff - ne den / May hell's fi - ery / feu - ri - gen / fur - nace in / Ab - grund, o / fu - ry sur -

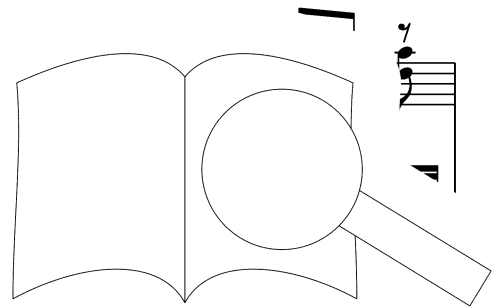

PROBEPARTITUR

Ausgabequalität gegenüber Original evtl. gemindert • Evaluation Copy - Quality may be reduced • Carus-Verlag

I

er - öff - ne den feu - ri - gen Ab-grund, o Höl - - - -
 may hell's fi - ery fur - nace in fu - ry sur - round

II

Höl - - - - - le,
 round - - - - - them

Höl - - - - -
 round - - - - -

Höl - - - - -
 round - - - - - nem,

Höl - - - - - le,
 round - - - - - them,

er - öff - ne den
 may hell's fi - ery

er - öff - ne den
 may hell's fi - ery

PROBE-PARTITUR
 Ausgabqualität gegenüber Original evtl. gemindert • Evaluation Copy - Quality may be reduced • Carus-Verlag

I

le, zer - trümm-re, ver - schlin-ge
them, de - vour them, de - stroy them,

II

feu - ri - gen Ab-grund, o Höl - le, ver zer -
fur - nace in fu - ry sur - round them, de con -

feu - ri - gen Ab- ver - der - be, zer -
fur - nace in fi de - file them, con -

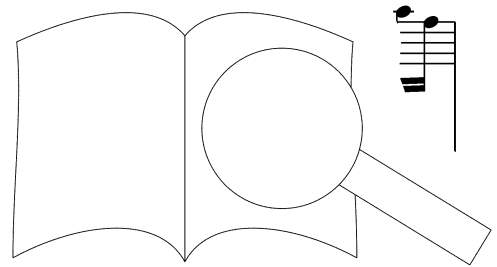

PROBEPARTITUR
Ausgabequalität gegenüber Original evtl. gemindert • Evaluation Copy - Quality may be reduced • Carus-Verlag

I

mit plötz - li - cher Wut den fal - schen Ver -
the blood - thirst - y horde, the false - heart - ed

II

schel - le mit plötz - li - ch - den fal - schen Ver -
found them, the blood - thirst lse - heart - ed

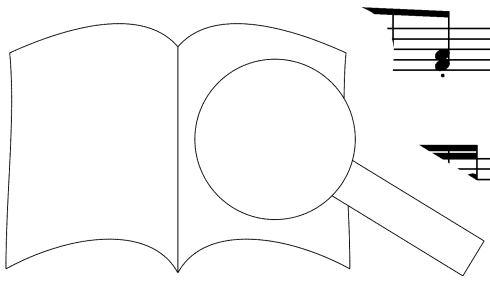

PROBE-PARTITUR
Ausgabequalität gegenüber Original evtl. gemindert • Evaluation Copy - Quality may be reduced • Carus-Verlag

I

rä - ter, das mörd - ri - sche Blut, den fal - schen Ver - rä - ter, das mörd - ri - sche Blut!
 trai - tor who mur - dered his Lord, the false - heart - ed trai - tor who mur - dered his Lord!

rä - ter, das mörd - ri - sche Blut, den fal - schen Ver - rä - ter, das mörd - ri - sche Blut!
 trai - tor who mur - dered his Lord, the false - heart - ed trai - tor who mur - dered his Lord!

rä - ter, das mörd - ri - sche Blut, den fal - schen Ver - rä - ter, das mörd - ri - sche Blut!
 trai - tor who mur - dered his Lord, the false - heart - ed trai - tor who mur - dered his Lord!

II

rä - ter, das mörd - ri - sche Blut, den fal - schen Ver - rä - ter, das mörd - ri - sche Blut!
 trai - tor who mur - dered his Lord, the false - heart - ed trai - tor who mur - dered his Lord!

rä - ter, das mörd - ri - sche Blut, den fal - schen Ver - rä - ter, das mörd - ri - sche Blut!
 trai - tor who mur - dered his Lord, the false - heart - ed trai - tor who mur - dered his Lord!

rä - ter, das mörd - ri - sche Blut, den fal - schen Ver - rä - ter, das mörd - ri - sche Blut!
 trai - tor who mur - dered his Lord, the false - heart - ed trai - tor who mur - dered his Lord!

rä - ter, das mörd al - schen Ver - rä - ter, das mörd - ri - sche Blut!
 trai - tor who mur false - heart - ed trai - tor who mur - dered his Lord!

PROBE PARTITUR
 Ausgabequalität gegenüber Original evtl. gemindert • Evaluation Copy - Quality may be reduced • Carus-Verlag

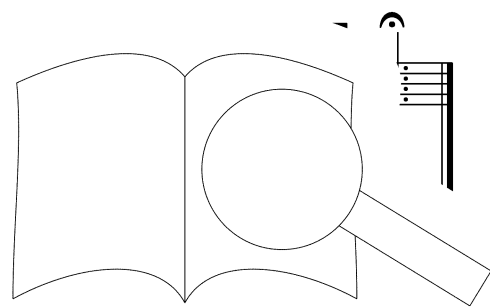

28. Evangelista, Jesus (I)

Evangelista

Und sie - he, ei - ner aus de - nen, die mit Je - su wa - ren, re - cke - te die Hand aus und
Be - hold then, one of his dis - ci - ples, which were there with Je - sus, drew his sword and strik - ing he

Org

4

Jesus

schlug des Ho - hen - pries - ters Knecht und hieb ihm ein Ohr ab. Da sprach Je - sus zu ihm: Ste - cke dein
smote the high priest's serv - ing man, and cut the man's ear off. Then said Je - sus to him: its

7

Schwert an sei - nen Ort; denn wer das Schwert nimmt, rc. am - men.
place thy sword a - gain; for they that take the sword, sword,

10

O - der mei - nest du, ei - nen Va - ter bit - ten, dass er mir zu -
for be - think ye now Fa - ther now to help me, he would straight - way

13

in zwölf Le - gi - on En - gel? Wie
n twelve le - gions of an - gels. But

? Es
that

16

Evangelista

Jesus

muss al-so ge-hen.
thus it must hap-pen?

Zu der Stund sprach Je-sus zu den Scha-ren:
At the same time Je-sus said to the peo-ple:

Ihr seid aus-ge-gan-gen
Are ye come out here as

Org

Archi

19

als zu ei-nem Mör-der,
if a-gainst a rob-ber,

mit Schwer-ten und mit Stan-gen, mich zu fa-hen;
with swords and with staves, that ye may take me?

bin ich doch
for have I

22

täg-lich bei euch ge-ses-sen und ha-be ge-leh-ret im Tem-pel,
not dai-ly min-gled with you and dai-ly have taught in the tem-ple,

ici. grif-fen.
-on me.

25

A-ber das ist al-les -sche-
All of this was done a-rom

fül-let wür-den die Schrif-ten der Pro-
-fill the scrip-tures, the scrip-tures of the

28

Da ver-lie-ßen ihn al-le Jün-g
Then did all the dis-ci-ples flee a

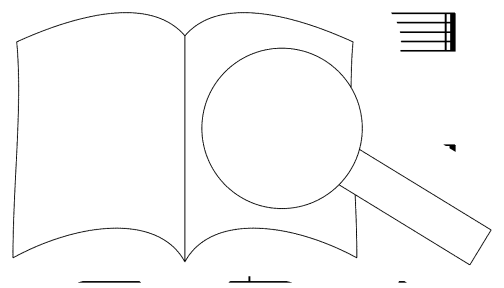

29. Choral (I+II+ Soprano in ripieno)

Fl trav, Ob d'amore, Archi

First system of the musical score, measures 1-2. It features a grand staff with treble and bass clefs. The music is in 3/4 time and consists of eighth-note chords in the right hand and a bass line in the left hand.

Second system of the musical score, measures 3-4. It continues the eighth-note chordal texture in the right hand and the bass line in the left hand.

Third system of the musical score, measures 5-6. It continues the eighth-note chordal texture in the right hand and the bass line in the left hand.

Fourth system of the musical score, measures 7-8. It continues the eighth-note chordal texture in the right hand and the bass line in the left hand.

Fifth system of the musical score, measures 9-10. It continues the eighth-note chordal texture in the right hand and the bass line in the left hand.

Sixth system of the musical score, measures 11-12. It continues the eighth-note chordal texture in the right hand and the bass line in the left hand.

PROBE PART FÜR
Ausgabequalität gegenüber Original evtl. gemindert • Evaluation Copy - Quality may be reduced • Carus-Verlag

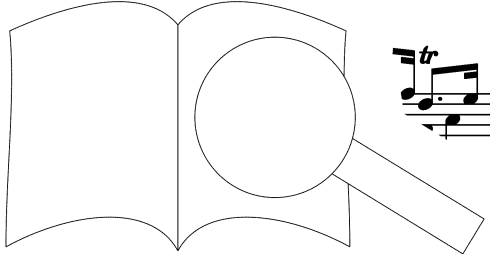

17 + Soprano in ripieno + Org I, II

I+II

O Mensch, be - wein dein Sün - de groß,
 O man, thy griev - ous sins be - moan;

O Mensch, be - wein dein Sün - de groß, dein Sün - de
 O man, thy griev - ous sins be - moan, thy sins be -

O Mensch, be - wein dein Sün - de groß, dein Sün - de
 O man, thy griev - ous sins be - moan, thy sins be -

O Mensch, be - wein dein Sün - de groß, dein Sün - de
 O man, thy griev - ous sins be - moan, thy sin -

20

groß, o Mensch, be - dein Sün - de
 moan, O man, he - r thy sins be -

groß, o M dein Sün - de
 moan, O thy sins be -

groß, - wein, be - wein, o Mensch, be - wein dein Sün - de
 moan, be - moan, O man, thy griev - ous sins be -

PROBEPARTITUR
 Ausgabequalität gegenüber Original evtl. gemindert • Evaluation Copy - Quality may be reduced • Carus-Verlag

da - - rum Chris - tus seins
thy Sav - iour left his

groß,
moan; da - rum Chris-tus seins
thy Sav - iour left his

groß,
moan; da - rum Chris-tus seins Va - ters Schoß, seins
thy Sav - iour left his Fa - ther's throne, his

groß,
moan; da - rum Chris -
thy Sav - iour

tr

Va - ters Schoß
Fa - ther's throne

Va - ters Schoß, da - rum Ch. us r. s Schoß
Fa - ther's throne, th 'w - ior 'er's throne

Va - ter us Va - ters Schoß
Fa - t' his Fa - ther's throne

tus
left

PROBEPARTITUR
Ausgabequalität gegenüber Original evtl. gemindert • Evaluation Copy - Quality may be reduced • Carus-Verlag

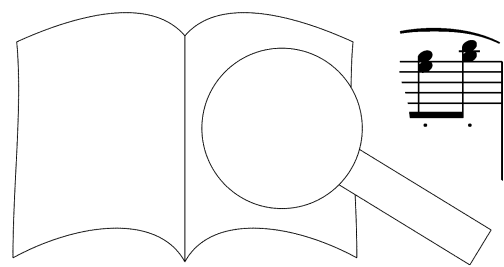

ä - - - ßert kam und kam auf - - - Er - - - den;
 and came to earth to end them.

ä - ßert und kam auf - - - Er - - - den, ä - ßert und
 and came to earth to end them, and came to

ä - ßert und kam auf - - - Er - - - den, ä - ßert und
 and came to earth to end them, and came to

ä - ßert und kam auf - - - Er - - - den, ä - ßert und
 and came to earth to end them, and came to

kam auf - - - Er - - - den;
 earth to end them.

kam auf - - - Er - - - den;
 earth to end them.

kam auf - - - Er - - - den;
 earth to end them.

PROBEPARTITUR
 Ausgabqualität gegenüber Original evtl. gemindert • Evaluation Copy - Quality may be reduced • Carus-Verlag

von ei - ner Jung - frau rein und zart
 His moth - er was the vir - gin fair.

von ei - ner Jung - frau rein und zart, von ei - ner
 His moth - er was the vir - gin fair, his moth - er

von ei - ner Jung - frau rein und zart, von ei - ner
 His moth - er was the vir - gin fair, his moth - er

von ei - ner Jung - frau rein und zart, von ei - ner
 His moth - er was the vir - gin fair, his moth - er

Jung - frau rein und
 was the vir - gin

Jung
 was

J
 i

zart
 fair.

für
 He

für uns er
 He came the

PROBEPARTITUR
 Ausgabqualität gegenüber Original evtl. gemindert • Evaluation Copy - Quality may be reduced • Carus-Verlag

41

tr

uns er hie ge - bo - ren ward,
 came the sins of man to bear;

für uns er hie ge - bo - ren ward, für uns er hie ge - bo - ren ward,
 He came the sins of man to bear, he came the sins of man to bear;

hie ge-bo-ren ward, ge - bo - ren ward, für uns er hie ge - bo - ren ward,
 sins of man to bear, their sins to bear, he came the sins of man to bear;

für uns er hie ge - bo - ren ward,
 He came the sins of man to bear;

44

...wollt der Mitt - ler -
 judg - ment to de -

wollt der Mitt - ler - wer -
 om judg-ment to de - fend -

er wollt der Mitt - ler - wer -
 from judg-ment to de - fend -

er wollt der Mitt - ler -
 from judg-ment to de -

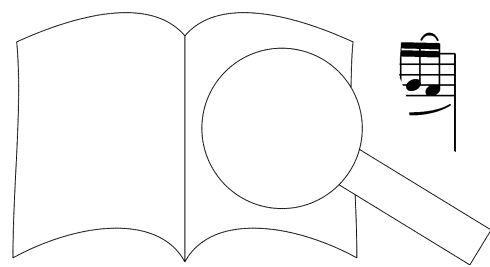

PROBEPARTITUR
 Ausgabqualität gegenüber Original evtl. gemindert • Evaluation Copy - Quality may be reduced • Carus-Verlag

und
the

- ten er das Le - ben gab
- ished ill - ness, grief and pain,

gab, den To - ten er das Le - ben gab
pain, he ban-ished ill - ness, grief and pain,

gab, den To - ten er das Le - ben gab
pain, he ban-ished ill - ness, grief and pain,

legt da - bei all Krank - heit
dead he brought to life

und legt da - bei all k. und legt da - bei all
the dead he brought to life - the dead he brought to

und legt da - bei all Krank -
the dead - gain, the dead he brought to life -

ei all Krank - heit ab, und legt da - bei all
brought to life - a - gain, the dead he brought to -

PROBENPARTITUR
Ausgabequalität gegenüber Original evtl. gemindert • Evaluation Copy - Quality may be reduced • Carus-Verlag

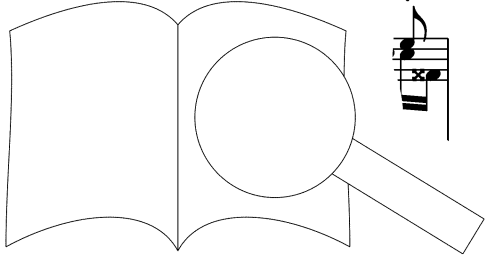

Krank - - - - heit ab, all Krank - - heit ab,
life a - gain, to life a - gain,

- - - - - heit, all Krank - heit ab,
yea, to life a - gain,

Krank - - - - heit, all Krank - heit ab,
life yea, to life a - gain,

- - - - - sich die Zeit her -
when his time was

sich her - dran - ge, bis sich die Zeit her -
ie was end - ed, and when his time was

bis sich die Zeit her -
and when his time was

bis sich die Zeit her - dran - ge, bis
and when his time end - ed, and

PROBEPARTITUR
 Ausgabequalität gegenüber Original evtl. gemindert • Evaluation Copy - Quality may be reduced • Carus-Verlag

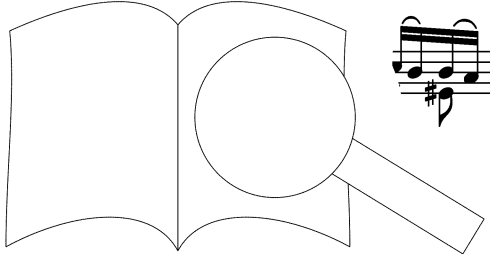

dran - - ge,
end - - ed,

dran - - - ge, die Zeit her - dran - ge,
end - - - ed, his time was end - ed,

dran - - - ge, die Zeit her - dran - ge,
end - - - ed, his time was end - ed,

sich die Zeit her - dran - - - ge,
when his time was end - - - ed,

ed für uns ge -
his pre - cious

er für uns ge - op - fert würd, für uns ge -
shed his pre - cious blood for us, his blood, his

dass er für uns ge - op - fert würd, für uns ge -
he shed his pre - cious blood for us, his blood, his

dass er für
he shed his

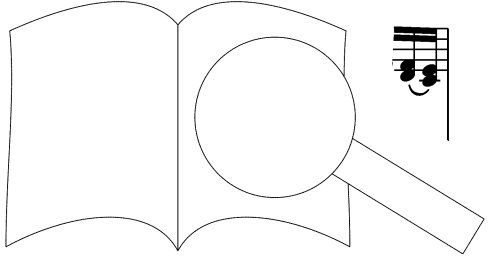

op - fert würd,
blood for us

op - fert würd, dass er für uns ge - op - fert würd, für uns
blood for us, he shed his pre - cious blood for us, his blood,

op - fert würd, dass er für uns ge - op - fert würd, dass
blood for us, he shed his pre - cious blood for us, he

uns ge - op - fert würd, dass er für uns ge - op - fert würd, für uns ge - op - fert würd, dass
pre - cious blood for us, he shed his pre - cious blood for us, his blood, his blood for us, he

ge - op - fert würd,
his blood for us

er shed für

er shed

as - rer Sün - den
sac - ri - fice mi -

ert würd, trüg uns - rer
for us in sac - ri -

ert würd, trüg uns - rer Sün - den schwe -
for us in sac - ri - fice mi - rac -

uns ge - op - fert würd,
pre - cious blood for us

PROBEPARTITUR
Ausgabequalität gegenüber Original evtl. gemindert • Evaluation Copy - Quality may be reduced • Carus-Verlag

schwe - re Bürd
rac - u - lous,

Sün - den schwe - re Bürd, uns - rer Sün - den schwe - re Bürd
fice mi - rac - u - lous, sac - ri - fice mi - rac - u - lous,

- - re Bürd, uns - rer Sün - den schwe - re Bürd
- - u - lous, sac - ri - fice mi - rac - u - lous,

trüg uns - rer Sün - den schwe - re Bürd
in sac - ri - fice mi - rac - u - lous,

wohl an
up - on

an - ge, wohl
- pend - ed, up -

ze - lan ge, wohl
sus - pend - ed, that

ze lan
sus - pend - ed

im
re

PROBENPARTITUR
Ausgabequalität gegenüber Original evtl. gemindert • Evaluation Copy - Quality may be reduced • Carus-Verlag

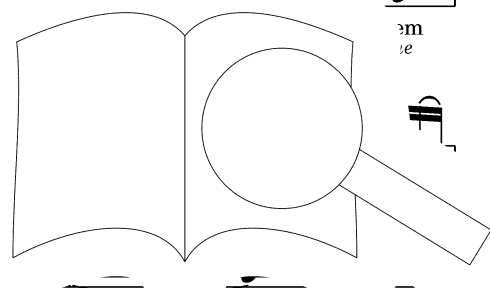

wohl an dem Kreu - ze
 up - on the cross sus -

an dem Kreu - ze lan - ge, wohl an dem Kreu - ze lan -
 on the cross sus - pend ed, up - on the cross sus - pend -

an dem Kreu - ze, wohl an dem
 he might save us, up - on the

Kreu - ze lan - ge, wohl an dem Kreu - ze,
 cross sus - pend - ed, that he might save us,



lan - ge.
 pend - ed.

Kreu - ze lan - ge.
 cross sus - pend ed.

wohl an dem Kreu - ze
 up - on the cross sus -



Ausgabequalität gegenüber Original evtl. gemindert • Evaluation Copy - Quality may be reduced • Carus-Verlag



Seconda parte

30. Aria (I) (Alto) con Coro (II)

Zion und die Gläubigen / Zion and the faithful

36

Fl, Ob d'amore, Archi

First system of piano introduction, measures 1-7. The music is in 3/8 time, key of D major. The right hand features a melodic line with grace notes and trills, while the left hand provides a steady accompaniment.

Alto solo entrance, measures 8-15. The vocal line begins with a long note on 'Ah, Ah!'. The piano accompaniment continues with a similar texture to the introduction. Dynamics include *p* (piano).

Vocal entry with lyrics, measures 16-22. The lyrics are: nun ist mein Je - sus / now is my Je - sr. The piano accompaniment features a melodic line in the right hand and a bass line in the left hand.

Vocal entry with lyrics, measures 23-30. The lyrics are: Je - sus hin, ach, nun ist Je hin! / Je - sus gone, ah, now Je hin!. The piano accompaniment continues with a melodic line in the right hand and a bass line in the left hand.

PROBEPARTITUR
Ausgabequalität gegenüber Original evtl. gemindert • Evaluation Copy - Quality may be reduced • Carus-Verlag

29

Soprano

Alto

Tenore

Basso

Coro

Wo ist denn dein Freund hin - ge - gan - gen, o du
 Whi - ther has thy Dear One de - par - - - ed? O thou

Wo ist denn dein
 Whi - ther has thy

Archi

35

denn dein Freund hin - ge - gen, o du
 has thy Dear One de - par - - - ed? O thou

Schöns - te un - ter o du
 fair - est, fair - est of O thou

du
 thou

Freund
 Dear

gen, o du Schöns -
 ed? O thou fair -

40

II

Schöns - - te, du Schöns - - te un - ter den Wei - bern?
 fair - - est, thou fair - - est, thou a - mong wom - en?

Schöns - te, o du Schöns - te un - ter den Wei - bern?
 fair - est, O thou fair - est, thou a - mong wom - en?

o du Schöns - te un - ter den Wei - - - - - bern?
 O thou fair - est, fair - est, of wom - - - - - en?

- te, du Schöns - - - - - te un - ter den Wei - bern?
 - est, thou fair - - - - - est, thou a - mong wom - en?

46

I

Alto solo

Ist es mög-lich, ist es mög-lich?
 Ah my Je - sus, ah my Je - sus?

Fl. Ob d'amore
 Archi

53

II

Alto solo Coro (II)

sich dein Freund hin - ge - wandt,
 has thy friend gone a - way,

schau-en? nin - ge - wandt, wo hat sich dein
 bear it? gone a - way, whi - ther has thy

Alto solo

hin - ge - wandt, wo hat sich dein
 me a - way, whi - ther has thy

Coro (II)

Coro (III)

60

II

Alto solo

Coro (II)

Coro (III)

PROBENPARTIUR

Evaluation Copy - Quality may be reduced

Carus-Verlag

Ausgabequalität gegenüber Original evtl. gemindert

60

II

wo hat sich dein Freund hin - ge - wandt?
 whi - ther has thy friend - gone a - way?

Freund hin - ge - wandt, wo hat sich dein Freund hin - ge - wandt?
 friend, gone a - way, whi - ther has thy friend gone a - way?

Freund, dein Freund hin - ge - wandt, wo hat sich dein Freund hin - ge - wandt?
 friend, thy friend gone a - way, whi - ther has thy friend gone a - way?

wandt, wo hat sich dein Freund hin - ge - wandt?
 way, whi - ther has thy friend gone a - way?

66 Alto solo

I

Ach, mein Lamm in Ti - ger - klau - en!
 Ah! my Lamb in ti - ger's clutch - es!

Fl, Ob d'am, Archi

73

I

klau clutch - en, es!

78

nein Je - sus hin, mein
 my Je - sus gone? my

I

Je - - sus, mein Je - sus hin, ach, wo ist mein Je - sus
 Je - - sus, my Je - sus gone? ah! where has my Je - sus

II

Soprano
 So wol - len wir mit dir ihn
 For we - would go with thee

Alto solo
 hin? gone? So wol - len wir mit dir ihn su
 gone? For we - would go with thee to seek

Coro (II)
 So wol - len wir mit dir ihn su
 For we - would go with thee to seek

Tenore
 So wol - len wir mit dir ihn su
 For we - would go with thee to seek

Basso
 So wol - len wir mit dir ihn su
 For we - would go with thee to seek

Archi

II

su seek mit dir ihn su - chen.
 with thee to seek him.

chen, so w chen, mit dir ihn su - chen.
 him, for him, with thee to seek him.

chen, so w chen, ihn su - chen.
 him, for him, to seek him.

wol - len wir mit dir, so wol - le
 we would go with thee, for we wo.

PROBEPARTIUR
 Ausgabequalität gegenüber Original evtl. gemindert • Evaluation Copy - Quality may be reduced • Carus-Verlag

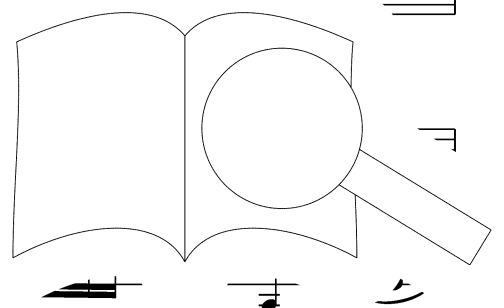

100 Alto solo

I

Ach, was soll ich der See-le sa-gen, wenn sie mich wird
 Ah! what say you spir-it so wea-ry? what to ev-ry

Fl, Ob d'amore, Archi

106

ängst-lich fra-gen? Ach,
 anx-ious que-ry? Ah!

112

wo ist mein Je-sus hi- wo ist mein
 where has my Je-sus where has my

118

Je Je-sus hin, ach, wo ist mein Je-sus hin?
 Je-sus gone, ah! where is my Je-sus gone?

31. Evangelista (I)

Evangelista

Die a - ber Je - sum ge - grif - fen hat - ten, füh - re - ten ihn zu dem Ho - hen - pries - ter Ka - i - phas, da -
And they who had so laid hold on Je - sus, took him and led him a - way to the high priest, Cai - a - phas, where

Org

4
 hin die Schrift - ge - lehr - ten und Äl - tes - ten sich ver - samm - let hat - ten. Pe - trus a - ber fol - ge - te ihm
with him were the scribes and the el - ders to - geth - er all as - sem - bled. Pe - ter yet a - wait - ed and a

7
 fer - ne bis in den Pa - last des Ho - hen - pries - ters und ging hi -
fol - lowed, and with them came to the high priest's pal - ace; and went ther

Knech - te, auf
est's ser - vants, that

10
 dass er sä - he, wo es hi -
he might wit - ness, how it woul

- pries - ter a - ber und Äl - tes - ten und der gan - ze
ests then, and all of the el - ders, too, and the coun - cil

g - nis wi - der Je - sum, auf dass sie ihn
es ac - cus - ing Je - sus, that he might be

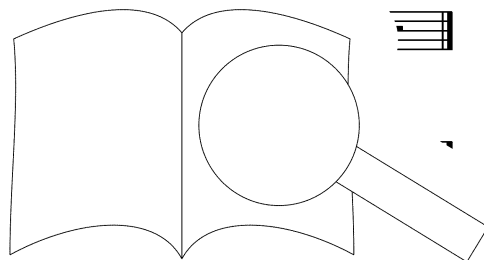

32. Choral (I+II)

Mir hat die Welt trüg - lich ge - richt' mit Lü - gen
 The world, with treach - er - y re - plete, with lies and

Mir hat die Welt trüg - lich ge - richt' mit Lü - gen
 The world, with treach - er - y re - plete, with lies and

4
 und mit fal - schem G'dicht, viel Netz' und heim - lich Stri -
 fraud and false de - ceit would tan - gle and en - snare

und mit fal - schem G'dicht, viel Netz' und hei -
 fraud and false de - ceit would tan - gle

Herr, nimm mein
 Lord, keep thou

8
 wahr in d' -
 me from

ach für - fal - - - schen Tü - cken!
 e - vil - mal - - - ice - spare me!

G'fahr, b'hüt mich für fr' cken!
 free, from e - vil me!

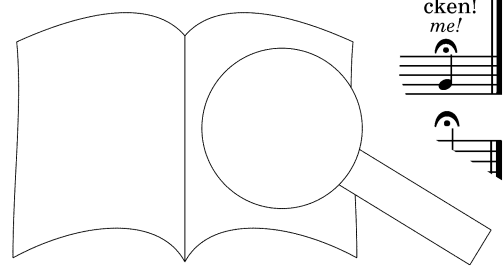

PROBENPARTITUR
 Evaluation Copy - Quality may be reduced • Carus-Verlag

33. Evangelista, Pontifex (Kaiphas) (I), Testis I, II (II)

Evangelista

I

Und wie-wohl viel fal-sche Zeu-gen her-zu-tra-ten, fun-den sie doch keins. Zu-letzt tra-ten her-tes - ti - fied

Org
Yea, tho' man - y ly - ing wit-ness - es were of - fered, they could find them none. At last tes - ti - fied

II Testis I (Alto)

II/II

4

zu zween fal-sche Zeu-gen und spra-chen: Er hat ge - sagt: Ich kann den Tem-pel
two false wit-ness - es in this wise: This fel - low said: God's tem - ple

Testis II (Tenore)

Er hat ge-sagt:
This fel - low said:

II

7

Got - tes ab-bre - - - - - chen u - - - - - na
raze and de - stroy it

kann den Tem - pel Got - tes ab - - - - - in drei - en Ta - gen den -
tem - ple can I raze and de - - - - - gain in three days, in

9

bau - - - - - en, den-sel - ben bau - - - - - en
build it, in three days build

12 Evangelista Pontifex Kaiphas

III/

Und der Ho - he - pries - ter stund auf und sprach zu ihm: Ant - wor - test du
 Then the high priest rose from his seat and said to him: Naught an - swer - est

15 Evangelista

I

nichts zu dem, das die - se wi - der dich zeu - gen? A - ber Je - sus schwieg stil - le.
 thou to that which these have spo - ken a - gainst thee? Yet did Je - sus say noth - ing.

34. Recitativo (II) (Tenore)

40

Oboi

Mein Je - sus schweigt zu fal - schen Lü - gen s' m. t ze - i - gen, dass
 He an - swers not, to ly - ing tongues is nay show us how

p *simile*

Va da gamba

4

sein Er - bar - mens 'er uns zum Lei - - den sei ge - neigt und
 he, in stead - fas' us with pa - - tience bears his lot, so

7

en Pein ihm sol - len ähn - lich sein
 dis - tress be stead - fast none - the - less,

Ausgabequalität gegenüber Original evtl. gemindert. Evaluation Copy - Quality may be reduced. Carus-Verlag

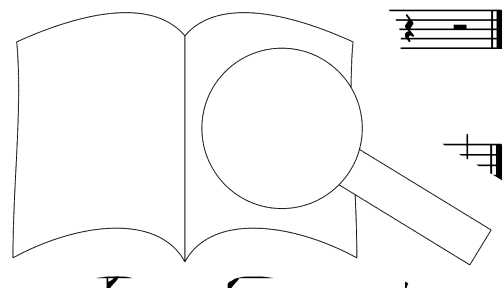

35. Aria (II) (Tenore)

Org

Va da gamba, Bc

3 Tenore

Ge-duld, Ge-
Be calm, be

6

duld!
calm,

f

8

Ge-duld, wenn mich fal - sche Zun - gen
be calm, tho' the ser - pent's tongue shall

11

sche Zun - gen ste
- pent's tongue shall sting

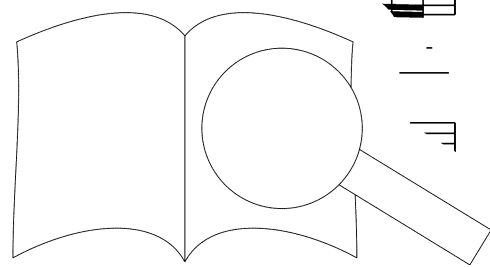

PROBENPARTITUR
Ausgabequalität gegenüber Original evtl. gemindert • Evaluation Copy - Quality may be reduced • Carus-Verlag

13

- chen, Ge-duld, Ge - duld, wenn mich fal - sche Zun - gen ste
 - thee, be calm, be - calm, tho' the ser - pent's tongue shall sting

16

- chen, fal - sche Zun - gen ste - chen!
 - thee, ser - pent's tongue shall sting thee.

19

Leid ich wi-der mei - ne Schuld, leid ich Schimpf und Spott, Schimpf und
 Pa - tient ev - er bear - thy lot, pa - ti Shame and scorn, shame and

22

Spott 1 und Spott, ei lie - be
 sc - 1 and scorn, if - be
 - me

PROBENPARTITUR
 Ausgabequalität gegenüber Original evtl. gemindert • Evaluation Copy - Quality may be reduced • Carus-Verlag

24

Gott mei - nes Her - zens Un - schuld rä -
 borne, ly - ing tongues will know God's ven -

27

- - - - - chen, - ei, so mag der lie - be Gott mei - nes Her - zens Un - schu'
 - - - - - geance! - If with pa - tience they be borne, ly - ing tongues will - know - Gr

29

chen,
 geance!

f

31

leid - ich, leid - ich. - - - - - mei - ne
 Pa - tient, pa - ti - thy

p

PROBEPARTITUR
 Ausgabequalität gegenüber Original evtl. gemindert • Evaluation Copy - Quality may be reduced • Carus-Verlag

34

Schuld Schimpf und Spott, Schimpf und Spott, ei, so mag der lie - be
 lot. Shame and scorn, shame and scorn; if with pa - tience they be

36

Gott mei - nes Her - zens Un - schuld rä - chen.
 borne, rich re - ward from God will bring - thee.

39

Ge - duld, Ge - duld, wen - - chen, Ge -
 Be calm, be calm, th - pe - ting thee, be

42

duld, Ge - duld.
 calm, be calm.

PROBENPARTI FÜR
 Ausgabequalität gegenüber Original evtl. gemindert • Evaluation Copy - Quality may be reduced • Carus-Verlag

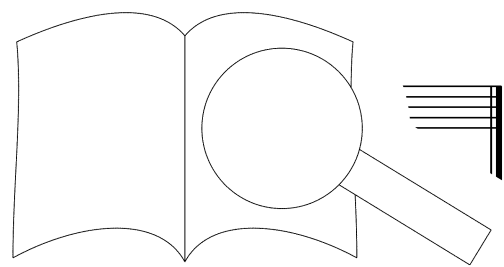

36a. Evangelista, Pontifex (Kaiphäs), Jesus (I)

Evangelista Pontifex Kaiphäs

1 Und der Ho - he - pries - ter ant - wor - te - te und sprach zu ihm: Ich be - schwö - re dich bei dem le - ben - di - gen
 And the high priest gave him an - swer and spake thus un - to him: I ad - jure thee by the liv - ing God that thou
 Org

4 Evangelista

Gott, dass du uns sa - gest, ob du sei - est Chris - tus, der Sohn Got - tes? Je - sus sprach zu
 speak, and that thou tell us, if thou be the Christ, Son of God. — Je - sus saith to

7 Jesus

ihm: Du sa - gests. Doch sa - ge ich euch: Von nun an wirds ge - sch
 him: Thou say - est. Yet say I to you: Here - af - ter shall ye 'as. s. - det des
 af - ter the

Archi

p

10

Men - chen Sohn sit - ze at und kom - men in den
 Son of Man sit - ze at and com - ing in the

12 Evangelista

Da zer - riss (en.) und
 Then did Cai - and

Org

15 Pontifex

sprach: Er hat Gott ge - läs - tert; was dür - fen wir wei - ter Zeug - nis? Sie - he, itzt
 say: He hath spo - ken blas - phe - my, what need we for fur - ther wit - ness? Tru - ly, ye

18 Evangelista

habt ihr sei - ne Got - tes - läs - te - rung ge - hö - ret. Was dün - ket euch? Sie ant - wor - te - ten und
 all have heard the blas - phe - my that he has ut - tered. What think ye then? They an - swered to him and

36b. Chorus (I+II)

21

I

Er ist des To - des schu'
 Of death this man is gui'

spra - chen:
 said: Er - des schul - - -
 is - is - - -
 Er ist des To - des schul - - -
 Of death this man is guilt - - -

II

Er ist des To - des schul -
 Of death this man is guilt -

Er ist des To -
 Of death this man -

Fl, Ob, Archi

er ist des To - des schul - - - dig, des To - des schul - dig!
 of death this man is guilt - - - y, this man is guilt - y!

dig, er ist des To - des schul - - dig, des To - - des schul - dig!
 y, of death this man is guilt - - y, this man is guilt - y!

dig, er ist des To - des schul - - dig, des To - des schul - dig!
 y, of death this man is guilt - - y, this man is guilt - y!

dig, er ist des To - des schul - - dig!
 y, of death this man is guilt - - y!

- - dig, er ist des To - des schul - -
 y, of death this man is guilt - -

- - des schul - - dig, er ist des To - des
 is guilt - - y, of death this man is

Er ist des To - des schul - - - dig, dig!
 Of death this man is guilt - - - y, y!

To - des schul - - dig, er ist des
 man is guilt - - y, of death this man is

g. ul - - dig!
 guilt - - y!

36c. Evangelista

aus in sein An - ge - sicht
 „ yea, e - ven in his face, it
 n

Fäus-ten. Et - li-che a - ber schlu-gen ihn ins An - ge - sicht und spra-chen:
 sore - ly. Oth - ers up - on his face did smite him with their hands, and say: —

36d. Chorus (I+II)

31

I

Weis - sa - ge, weis - sa - ge, weis - sa - ge
 Thou Pro - phet, thou Pro - phet, thou Pro -

Weis - sa - ge, weis - sa - ge, weis
 Thou Pro - phet, thou Pro - phet, the

Weis - sa - ge, weis - sa - ge, ge
 Thou Pro - phet, thou Pro - phet, phet,

Weis - sa - ge, weis - sa - ge, ge
 Thou Pro - phet, thou Pro - phet, phet,

II

Weis - sa - ge,
 Thou Pro - phet,

Weis - sa ge, is ge, weis -
 Thou Pro het, phet, thou

weis - sa - - - ge uns, weis -
 thou Pro - - - phet, thou, thou

weis - sa - - - ge uns, weis -
 thou Pro - - - phet, thou, thou

PROBENPARTITUR

Ausgabequalität gegenüber Original evtl. gemindert • Evaluation Copy - Quality may be reduced • Carus-Verlag

I

ge, weis-sa-ge, weis-sa-ge uns,
phet, thou Pro-phet, thou Pro-phet, thou

ge, weis-sa-ge uns, weis-sa-ge, weis-sa-ge, weis-sa-ge, weis-sa-ge uns,
phet, thou Pro-phet, thou Pro-phet, thou Pro-phet, thou Pro-phet, thou

uns, weis-sa-ge uns, weis-sa-ge, weis-sa-ge, weis-sa-ge, weis-sa-ge uns,
thou, thou Pro-phet, thou, thou Pro-phet, thou Pro-phet, thou Pro-phet, thou

uns, weis-sa-ge uns, weis-sa-ge, weis-sa-ge, weis-sa-ge, we:
thou, thou Pro-phet, thou, thou Pro-phet, thou Pro-phet, thou Pro-phet, t'

II

sa-ge, weis-sa-ge, weis-sa-ge, weis-sa-ge, weis-sa-ge, weis-sa-ge,
Pro-phet, thou Pro-phet, thou Pro-phet, nou Pro-phet, thou

sa-ge uns, weis-sa-ge, -sa-ge, weis-sa-ge, weis-sa-ge,
Pro-phet, thou, thou Pro-phet, tu Pro-phet, thou Pro-phet, thou

sa-ge uns, sa-ge, weis-sa-ge, weis-sa-ge, weis-sa-ge, weis-sa-ge,
Pro-phet, thou, Pro-phet, thou Pro-phet, thou Pro-phet, thou

sa-ge uns, sa-ge, weis-sa-ge, weis-sa-ge, weis-sa-ge, weis-sa-ge,
Pro-phet, thou, Pro-phet, thou Pro-phet, thou Pro-phet, thou

Ausgabequalität gegenüber Original evtl. gemindert • Evaluation Copy - Quality may be reduced • Carus-Verlag

I

Chris - te, wer ists, der dich schlug, wer ists, wer ists, der dich schlug?
 Christ, thou, who struck at thee now, who struck, who struck at thee now?

Chris - te, wer ists, der dich schlug, wer ists, wer ists, der dich schlug?
 Christ, thou, who struck at thee now, who struck, who struck at thee now?

Chris - te, wer ists, der dich schlug, wer ists, wer ists, der dich schlug?
 Christ, thou, who struck at thee now, who struck, who struck at thee now?

Chris - te, wer ists, der dich schlug, wer ists, wer ists, der dich schlug?
 Christ, thou, who struck at thee now, who struck, who struck at thee now?

II

- ge uns, Chris - te, wer ists, der dich schlug, w, sch schlug?
 - phet, thou Christ, thou, who struck at thee now, who struck, at thee now?

sa - ge uns, Chris - te, wer ists, der der wer ists, der dich schlug?
 Pro - phet, thou Christ, thou, who struck at thee, who struck at thee now?

sa - ge uns, Chris - te, wer ists wer ists, wer ists, der dich schlug?
 Pro - phet, thou Christ, thou, who stru who struck, who struck at thee now?

sa - ge uns, Chris - te, der dich schlug, wer ists, wer ists, der dich schlug?
 Pro - phet, thou Chris' at thee now, who struck, who struck at thee now?

Ausgabequalität gegenüber Original evtl. gemindert • Evaluation Copy - Quality may be reduced • Carus-Verlag

37. Choral (I+II)

Wer hat dich so ge - schla - gen, mein Heil, und dich mit -
 Who was it, Lord, did smite thee, thy good with ill re -

Wer hat dich so ge - schla - gen, mein Heil, und dich mit -
 Who was it, Lord, did smite thee, thy good with ill re -

4
 Pla - gen so ü - bel zu - ge - richt? Du bist ja nicht ein
 quite thee, so foul - ly treat - ed thee? For thou wert no of

Pla - gen so ü - bel zu - ge - richt? Du bist ja nicht ein
 quite thee, so foul - ly treat - ed thee? For thou wert no of

9
 wir und uns - re Mis - se - ta - ten weißt du nicht.
 didst to sin e - vil thou wert ev - er free.

wir di - en - der; von Mis - se nicht.
 di - en - der; from e - vil free.

PROBEBE PARTITUR
 Ausgabequalität gegenüber Original evtl. gemindert • Evaluation Copy - Quality may be reduced • Carus-Verlag

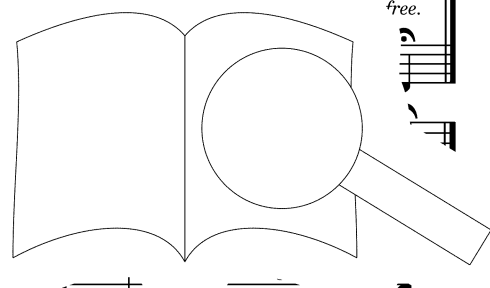

38a. Evangelista, Ancilla I, II, Petrus (I)

Evangelista Ancilla I

I

Pe-trus a - ber saß drau-ßen im Pa - last; und es trat zu ihm ei-ne Magd und sprach: Und
Pe - ter sat in the pal - ace court with - out, and a dam - sel came un - to him, and said: And

Org

4 Evangelista

du wa-rest auch mit dem Je - su aus Ga - li - lä - a. Er leug-ne-te a - ber vor ih - nen al und
wert thou not al - so with Je - sus of Ga - li - le - a. But he in the sight of them all de - ni and

7 Evangelista

Petrus

sprach: Ich weiß nicht, was du sa-gest. Als er a - ber zur 118 s ihn ei-ne an - de -
said: I know not what thou say - est. And a - gain at th - u - was seen by an - oth - er

10 Evangelista

re und sprach zu de-ne- 119 er war auch mit dem Je - su von Na - za - reth. Und er
maid who said to them, er was one of them with Je - sus of Na - za - reth. He de -

13 Petrus

und schwur da - zu: Ich ken-ne d
and swore an oath: I know not ti

120 lei - ne
vile there

Wei - le tra - ten hin - zu, die da stun - den, und spra - chen zu Pe - tro:
 came to him one of them, who were near him, and thus spake to Pe - ter:

38b. Chorus (II)

Wahr - lich, du bist auch ei - ner von de - nen, denn dei - ne Spra - che ver - rät
 Sure - ly, thou al - so art a dis - ci - ple; thy speech doth clear - ly be - tray

Wahr - lich, du bist auch ei - ner von de - nen, denn dei - ne Spra - che
 Sure - ly, thou al - so art a dis - ci - ple; thy speech doth clear - ly

Wahr - lich, du bist auch ei - ner von de - nen, denn
 Sure - ly, thou al - so art a dis - ci - ple; thy

Wahr - lich, du bist auch ei - ner von de - nen, ist - ner von
 Sure - ly, thou al - so art a dis - ci - ple; t a dis -

Fl, Ob d'amore, Archi

dich, denn dei ne - che ver - rät dich.
 thee, thy sr tot! ly be - tray thee.

dich, denn ne Spra - che ver - rät dich.
 thee, yea doth clear - ly be - tray thee.

Spra - che ver - rät dich.
 clear ly be - tray thee.

dei - ne Spra
 for thy speeci

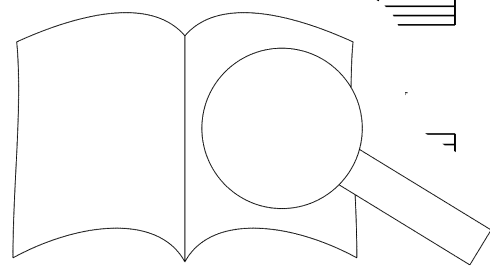

(38c.) Evangelista, Petrus

22 Evangelista

Petrus

Da hub er an sich zu ver - flu - chen und zu schwö - ren: Ich
And still did he de - ny with curs - ing and with swear - ing: I

Org

24

Evangelista

ken - ne des Men - schen nicht. Und als - bald Krä - he - te der Hahn.
know not the man at all. Im - me - di - ate - ly crew the cock.

26

Da dach - te Pe - trus an die Wor - te Je - su.
Then Pe - ter brought to mind the words of Je - sus

E - he der
Ere in the

29

Hahn Krä - - her drei - mal ver - leug - nen. Und
morn crows t' we three times de - nied me. Then

31

id wei - - ne
and wept

39. Aria (I) (Alto)

Violino solo, Archi

p sempre
pizz.

3 *tr*

5

7 Alto
Er -
Have

9
ba-
rd,
er
um
let

PROBEPARTITUR
Ausgabequalität gegenüber Original evtl. gemindert • Evaluation Copy - Quality may be reduced • Carus-Verlag

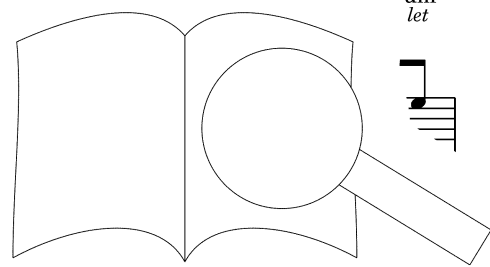

11

mei - ner Zäh - ren wil - len, er -
 thou my tears per - suade thee; have

13

bar - - - me dich, er - bar - - - me dich,
 mer - - - cy, Lord, have mer - - - cy, Lord,

15

bar - - - - - me dich um
 mer - - - - - cy, Lord, let

17

n an ren, um mei - ne
 tears, ah let thou

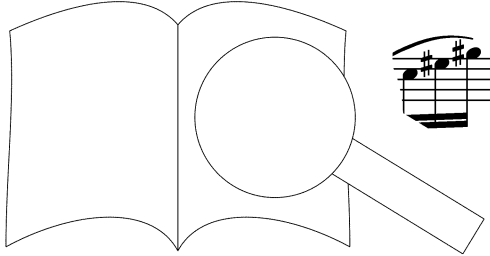

PROBENPARTI FÜR
 Ausgabqualität gegenüber Original evtl. gemindert • Evaluation Copy - Quality may be reduced • Carus-Verlag

19

er - - bar - - me dich, mein Gott, um mei - - ner
 have - - mer - - cy, Lord, my God, let - - thou - - my

21

Zäh - - - - - ren, um mei - - ner Zäh - - ren wil - - len!
 tears, - - - - - ah, let - - thou my tears per - - suade

23

25

Schau - e - -
 Look on - -

27

schau - e - - hier, und
 look on - - me, - - my

29

Au - - - ge - weint vor dir, weint - - - vor dir bit - ter -
 heart - - - doth weep for thee, weep - - - for thee bit - ter -

31

lich. Er - bar - - - me dich, er - bar - me dich,
 ly. Have mer - - - cy, Lord, have mer - cy, Lord,

VI Org

33

me dich, mein Gott, um
 cy, Lord, my God, let

35

h - - - len, er -
 tears - - - 'hee; have

37

bar - - - me dich, er - bar - - - me dich, mein Gott, er -
 mer - - - cy, Lord, have mer - - - cy, Lord, my God, have

39

bar - - - me, er - bar - - - me dich
 mer - - - cy, have mer - - - cy, Lord,

41

mei - ner Zäh - - - ren, wil - len,
 thou my tears, ah er - suade thee;

43

ar - - me dich, mein Gott um - mei - - ner
 mer - - cy, Lord, my my

PROBEPARTITUR
 Evaluation Copy - Quality may be reduced • Carus-Verlag

45

Zäh - ren, um - mei - - ner Zäh-ren wil - len!
 tears, ah let - - thou my tears per - suade thee.

Org VI

47

49

tr

51

geminde

53

f

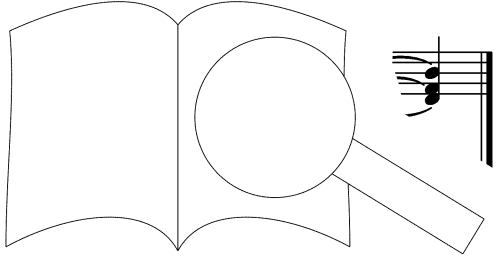

PROBENPARTI FÜR
 Ausgabqualität gegenüber Original evtl. gemindert • Evaluation Copy - Quality may be reduced • Carus-Verlag

Bin ich gleich von dir ge-wi-chen, stell ich mich doch wie-der ein; hat uns doch dein
 Tho' from thee temp-ta-tion lured me, Lord, to thee I come a-gain. Thy for-give-ness

Bin ich gleich von dir ge-wi-chen, stell ich mich doch wie-der ein; hat uns doch dein
 Tho' from thee temp-ta-tion lured me, Lord, to thee I come a-gain. Thy for-give-ness

Sohn ver-gli-chen durch sein Angst und To-des-pein. Ich ver-
 is as-sured me through thy Son's de-spair and pain. I do

Sohn ver-gli-chen durch sein Angst und To-des-pein. Ich ver-
 is as-sured me through thy Son's de-spair and pain. I do

le-icht die Schuld;
 -ny my guilt,

a-ber dei-ne Gnad als die Sün-de, die ich stets in mir be-fin-de.
 but thy mer-cy, if my trans-gres-sion, of which I must make con-fes-sion.

a-ber als ist viel grö-ßer als die Sün-de
 but will, far ex-ceed-eth my trans-gr- sion.

41a. Evangelista, Judas (I)

Evangelista

Des Mor-gens a - ber hiel - ten al-le Ho-he-priester und die Äl - tes-ten des Volks ei-nen Rat ü - ber
Now when the morn - ing came there was a coun-cil held of priests and el - ders of the peo - ple to plot a-against

Org

4

Je-sum, dass sie ihn tö-te-ten. Und bun-den ihn, füh-re-ten ihn hin und ü - ber-ant-wor-te-ten ihm dem
Je - sus, to put him to death. When he was bound, led they him a - way that they might de - liv - er the

7

Land - pfler Pon - ti - o Pi - la - to. Da das s ihn ver-ra-ten
gov - er - nor Pon - ti - us Pi - late. Then he 'ea false dis - ci - ple

9

hat-te, dass er ver-dammt war e, -e-te es ihn, und brach-te her-wie-der die drei-Big
Ju - das, when he saw that was at-ed he him - self, and brought to the tem - ple the thir - ty

12

Judas

- hen - pries - tern und Äl - tes-ten unc an, dass
igh priests and the el - ders and me, for

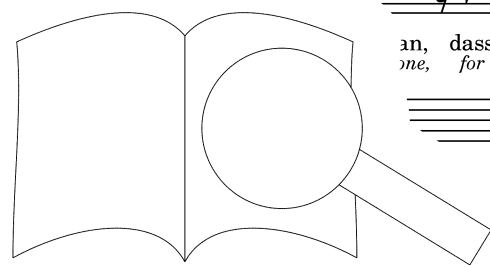

PROBENPARTITUR
 Ausgabequalität gegenüber Original evtl. gemindert • Evaluation Copy - Quality may be reduced • Carus-Verlag

15

Evangelista

Sie spra - chen:
They said: —

Judas

ich un - schul - dig Blut ver - ra - ten ha - be.
in - no - cent blood have I this day be - trayed.

41b. Chorus (I+II)

17

I

Was ge - het uns das an? Da sie-he du zu, da s
And what is that to us? For it was thy deed, fr

Was ge - het uns das an? Da sie-he du — 7 a s
And what is that to us? For it was thy — it w

Was ge - het uns das an? Da sie-he r' z' ee u' du zu!
And what is that to us? For it wa was thy deed.

Was ge - het uns das an? l da sie-he du zu!
And what is that to v-? Fo. for it was thy deed.

II

Was ge - het uns das an?
And what is that to us?

Da sie-he du zu!
For it was thy deed.

Was ge - het uns das an?
And what is that to us?

Da sie-he du zu!
For it was thy deed.

Was ge - het uns
And what is th

Da sie-he du zu!
For it was thy deed.

Was
A- ' u.
zu!

41c. Evangelista, Pontifex I, II (2 Bassi) (I)

22 Evangelista

I

Und er warf die Sil-ber - lin - ge in den Tem - pel, hub sich da - von, ging hin - und er -
Then he cast the sil - ver piec - es down in the tem - ple, and turned a - way, a - way, and went

Org

25

hän - ge - te sich selbst. A - ber die Ho - hen - pries - ter nah - men die Sil - ber - lin - ge und
out and hanged him - self. But when the priests had gath - ered up all the sil - ver piec - es th

Pontifex I 29

Es taugt nicht, es taugt nicht, dass wir sie in die -
To put them, to put them in the tre - n is le

Pontifex II

Es taugt nicht, dass wir sie in
To put them in the trea - sur - law

32

ist the Blut - geld, denn es ist Blut - geld.
that we paid for his blood.

denn es ist the Blut -
it is the price

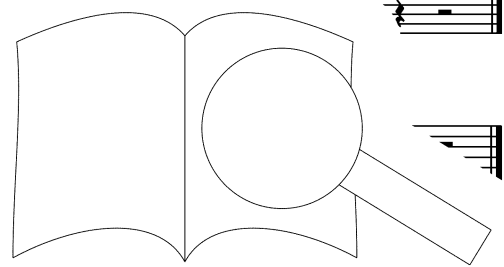

PROBENPARTI
 Ausgabequalität gegenüber Original evtl. gemindert • Evaluation Copy - Quality may be reduced • Carus-Verlag

42. Aria (II) (Basso)

Violino solo, Archi

4

6

8

11 Basso

Gebt mir mein - nen
Gib back my

14

Je - sum wie - der, gebt mir, gebt _____ mir mei - nen Je - sum wie - der!
 Lord _____ I pray ye, give me, give _____ me back my Lord I pray ye!

17

Seht, das Geld, den Mör - der - lohn, wirft euch der ver - lor - ne
 See _____ he flings it _____ at your feet, _____ flings the price of _____ his

20

_____ den Fü - ßen nie - der, seht, das Geld,
 _____ who did be - tray thee, see he flings

Org VI

23

seh _____ Mör - der - lohn, wirft. lohn zu den
 _____ at your feet, fling _____ he who

PROBENPARTITUR

Ausgabequalität gegenüber Original evtl. gemindert • Evaluation Copy - Quality may be reduced • Carus-Verlag

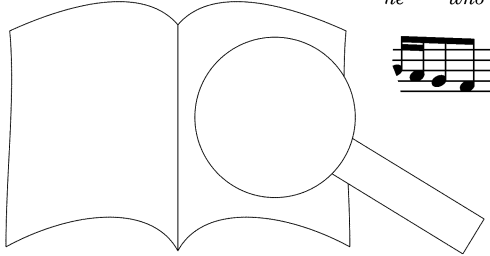

Fü - ßen nie - der,
 did be - tray — thee;

Org VI, Archi

30

tr VI

32

Geld, den Mör - der -
 flings it — at your

34

lohn.
 fee'

der ver - lor - ne Sohn zu — d-
 he price of — his de - ceit, he — der,

seht, das Geld, den Mör-der - lohn, wirft euch der ver - lor - ne Sohn zu - den Fü - ßen
 see he flings it at your feet, flings the price of his de - ceit, he - who did - be -

nie - der!
 tray - thee.

Gebt mir mei-ne
 Give me back

VI, Archi

tr

VI

- sum, mei-nen Je-sum, gebt
 - sus, back my Je - sus, give

- nen Je-sum wie-der, mei-nen
 my Lord I pray ye, give me

Org

gibt mir wie-der Je-sum
 Lord I pray y ord I

50

wie - der, gebt mir mei - nen Je - - - sum wie - der, mei - nen Je - sum wie -
 pray - - - ye, give me back my Lord - - - I pray ye, give him back I - pray -

Org

53

der!
ye!

VI, Archi

f

tr

57

59

62

Ausgabequalität gegenüber Original evtl. gemindert • Evaluation Copy - Quality may be reduced • Carus-Verlag

43. Evangelista, Pilatus, Jesus (I)

Evangelista

Sie hiel-ten a - ber ei - nen Rat und kauf-ten ei-nen Töp-fer - a - cker da - rum zum Be-gräb-nis der
And they took coun-sel a-mong them-selves and with the sil-ver piec-es bought a Pot-ter's Field, for the bur-ial of

4
 Pil - ger. Da - her ist der-sel - bi - ge A - cker ge - nen-net der Blut - a - cker bis auf den heu-ti-ger Tag.
strang-ers. And there-fore the field that they bought has been known as the Field of Blood, yea, e - ven un - to

7
 Da ist er - fül - let, das ge - sagt ist durch den Pro-pheten . . . er spricht: „Sie
It was ful-filled thus as was pro-phet-sied by the pro-phet . . . he said: „They

10
 ha - ben ge - nom-men drei-Big Si'ßer - lir . . . an-let ward der Ver-kauf-te, wel-chen sie kauf-ten
took and they used the thir - ty . . . him, of him that was val-ued, whom they did val - ue,

13
 und ha - ben sie ge - ge - ben um ei - ne A - cker - stü - ck . . . er - foh - len
and gave them for a field which is calle . . . y God, ap -

PROBEEPARTITUR

Ausgabequalität gegenüber Original evtl. gemindert • Evaluation Copy - Quality may be reduced • Carus-Verlag

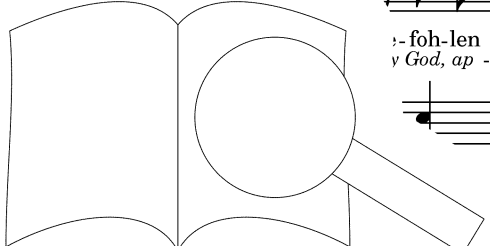

16

Pilatus

hat.“ Je - sus a - ber stund vor dem Land - pfe - ger; und der Land - pfe - ger frag - te ihn und sprach: Bist
point me.” Je - sus stood then up be - fore the gov - er - nor; and the gov - er - nor asked of him and said: Art

19

Evangelista

Jesus

Evangelista

du der Jü - den Kö - nig? Je - sus a - ber sprach zu ihm: Du sa - gests. Und da er ver -
thou the king of the Jews? Je - sus said then un - to him: thou say - est. And when they ac -

Archi

22

klagt war von den Ho - hen - pries - tern und Äl - tes - ten, ant - wor ich. Da
cused him, when the priests and el - ders ac - cused him thus, he r d. Then

Org

25

Pilatus

Evangelista

sprach Pi - la - tus zu ihm: Hö - res ht hart sie dich ver - kla - gen? Und er
thus spake Pi - late to him: r - es' at things they charge a - gainst thee? And he

27

an Wort, al - so, dass sich auch der l
a word, not one, and there - fore Pon -

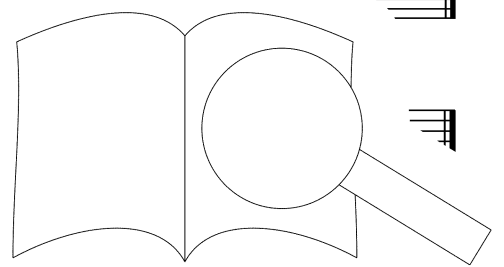

PROBENPARTITUR
 Ausgabequalität gegenüber Original evtl. gemindert • Evaluation Copy - Quality may be reduced • Carus-Verlag

44. Choral (I+II)

Be - fiehl du dei - ne We - ge und was dein Her - ze kränkt }
 der al - ler - treus - ten Pfl - ge des, der - den Him - mel lenkt. }
 En - trust thy ways un - to him and all thy spir - it craves, }
 the ev - er faith - ful Guar - dian who guides the wind and waves, }

Be - fiehl du dei - ne We - ge und was dein Her - ze kränkt }
 der al - ler - treus - ten Pfl - ge des, der - den Him - mel lenkt. }
 the ev - er faith - ful Guar - dian who guides the wind and waves, }

5
 Der Wol - ken, Luft und Win - den gibt We - gr na der he
 who rules the clouds of heav - en and bids

Der Wol - ken, Luft und Win - de te - und Bahn, der he
 who rules the clouds of heav - de z - es blow, he

wird auch
 best car

ge - fin den, da
 the path - way on

den, da dein Fuß ge - hen kann.
 way on which our steps should go.

1.

PROBENPARTITUR
 Ausgabequalität gegenüber Original evtl. gemindert • Evaluation Copy - Quality may be reduced • Carus-Verlag

45a. Evangelista, Pilatus, Uxor Pilati (I) et Chorus (I+II)

(I.) Soliloquentes

Evangelista

1

Auf das Fest a-ber hat-te der Land-pfle-ger Ge-wohn-heit, dem Volk ei-nen Ge-fan-ge-nen los-zu-
Now the gov-er-nor, at that feast had made it a cus-tom that he re-lease from pris-on the one for

Org

4

ge-ben, wel-chen sie woll-ten. Er hat-te a-ber zu der Zeit ei-nen Ge-fan-ge-nen.
whom the peo-ple should ask him. It hap-pened that there was there a not-a-ble pris-on-er

7

son-der-li-chen vor an-dern, der hieß Bar-ra-bas. Und m., en, sprach Pi-
all the peo-ple knew well, whose name was Bar-ab-bas. And -er, Pi-late

10

Pilatus

la-tus zu ih-nen: ich euch los-ge-be? Bar-ra-bam o-der
spoke to them say-ing: loose un-to you now? Bar-ab-bas or this

12

Evangelista

get wird, er sei Chris-tus? Denn er wuss-t
ul ye peo-ple call Christ? For he knew fu

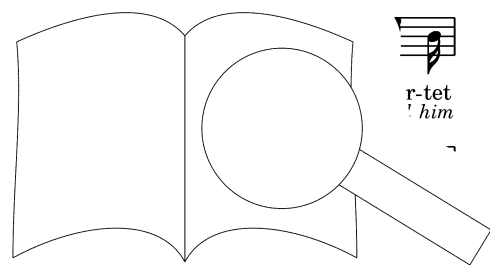

Ausgabequalität gegenüber Original evtl. gemindert • Evaluation Copy - Quality may be reduced • Carus-Verlag

15

hat-ten. Und da er auf dem Richt-stuhl saß, schi-cke-te sein Weib zu ihm und ließ ihm sa-gen:
 up. — And when he took the judg - ment seat, came there from his wife to him a mes - sage, say - ing:

18 Uxor Pilati (Soprano)

Ha - be du nichts zu schaf - fen mit die - sem Ge - rech - ten; ich ha - be heu - te
 Do thou have nought to do with that vir - tu - ous per - son, for I have suf - fered

20

viel er - lit - ten im Traum von sei - net - we - gen! Evar
 much this day in a dream, be - cause of him. — .tia nen - pries - ter
 and el - ders

23

und die Äl - tes - ten ü - ber - en dass sie um Bar - ra - bas bit - ten
 stir the mul - ti - tude, se - ing ask, and choose that Bar - ab - bas be re -

25

um - bräch - ten.
 a - fy Je - sus. Land - the

pfle-ger und sprach zu ih - nen: Wel-chen wollt ihr un-ter die-sen zwei-en, den ich euch soll los-ge-ben? Sie
 gov - er - nor speak and asked them: Choose ye wheth - er of the twain ye will that I re - lease un - to you? They

Bar - ra - bam!
 Bar - ab - bas!

Bar - ra - bam!
 Bar - ab - bas!

Chorus Evangelista
 spra - chen: Bar - ra - bam! Pi - la - tus sprach zu ih - nen:
 shout - ed: Bar - ab - bas! To them did Pi - late an - swer:

Pilatr
 men mit
 then with

Bar - ra - bam!
 Bar - ab - bas!

Bar - ra - bam!
 Bar - ab - bas!

Bar - ra - bam!
 Bar - ab - bas!

Bar - ra - bam!
 Bar - ab - bas!

Bar - ra - bam!
 Bar - ab - bas!

sagt wird, er sei Chris-tus?
 known to you as Christ?

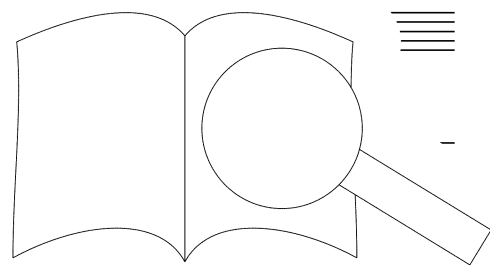

45b. Chorus (I+II)

36

Lass ihn
Have him

Lass ihn kreu
Have him cru

Lass ihn kreu
Have him cru

Fl. Archi + Ob

39

Lass ihn
Have him

kreu
cru

zi
ci

kreu
cru

41

lass ihn kreu - - zi - gen!
, have him cru - - ci - fied!

kreu - - zi - gen!
cru - - ci - fied!

lass ihn
have him

46. Choral (I+II)

Wie wun - der - bar - lich ist doch die - se Stra - fe! Der gu - te Hir - te lei - det für die
How strange, how won - drous strange, this cru - ci - fix - ion; the Shep - herd for his sheep must bear af -

Scha - fe, die Schuld be - zahlt der Her - re, der Ge - rech - te,
flict - ion, the good King pays his sub - jects' ob - li - ga - tion!

Scha - fe, die Schuld be - zahlt der Her - re, der Ge - rech - te,
flict - ion, the good King pays his sub - jects' ob - li - ga - tion!

- ne Knech - te.
his sta - tion!

47. Evangelium

Evan Pilatus

er sag - te: Was hat
nor asked them: But what

48. Recitativo (I) (Soprano)

Er hat uns al - len wohl - ge - tan, den Blin - den
 For us he naught but good has done. The blind - ed

2 Oboi da caccia, Org
a battuta

gab er das Ge - sicht, die Lah - men macht' er ge - hend,
 gave he back their sight, the lame can walk a - right;

er sagt' uns sei - nes Va - ters Wort, er trieb die trüb - te
 the word of God to us he brought, and Sa - t rüb - te
 com - fort

hat er auf - ge - er nahm die Sün - der auf und
 to the mourn - ing from sin for us sal - va - tion

10
 Sonst hat mein Je - sus nichts
 no wrong has Je - sus ev -

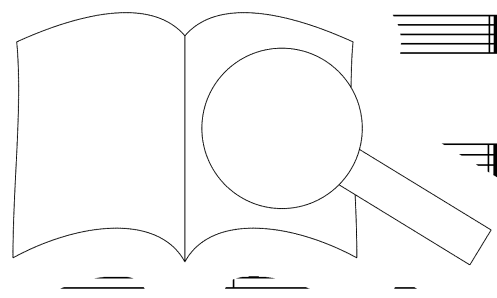

PROBE - Evaluation Copy - Quality may be reduced - Carus-Verlag

Ausgabequalität gegenüber Original evtl. gemindert.

49. Aria (I) (Soprano)

Flauto traverso solo

2 Oboi da caccia

staccato

Musical score for Flute and Oboes. The Flute part is marked 'Flauto traverso solo' and the Oboes are marked '2 Oboi da caccia'. The music is in 3/4 time and features a staccato texture. The key signature has one sharp (F#).

4

Musical score for Flute and Oboes, measures 4-7. The Flute part continues with a melodic line, and the Oboes provide harmonic support.

8

Musical score for Flute and Oboes, measures 8-11. The Flute part continues with a melodic line, and the Oboes provide harmonic support.

12 Soprano

le
love,

Musical score for Soprano and Piano, measures 12-14. The Soprano part begins with the lyrics 'le love,'. The piano accompaniment features a rhythmic pattern.

15

- be, aus Lie - be, Mei-land
oh my Sav - iour! is

Musical score for Soprano and Piano, measures 15-17. The Soprano part continues with the lyrics 'be, aus Lie - be, Mei-land oh my Sav - iour! is'. The piano accompaniment continues with a rhythmic pattern.

PROBEPARTITUR

Ausgabequalität gegenüber Original evtl. gemindert • Evaluation Copy - Quality may be reduced • Carus-Verlag

19

ster - ben,
dy - ing, aus Lie - be will mein Hei - land ster - - -
for love of me my Lord is dy - - -

23

- - - - - ben, von ei - ner Sün - de weiß er nichts, nichts, von -
ing, for sin - he - dies whose sins were none, none, for -

27

ei - ner Sün - de weiß er nichts,
sin he dies whose sins were none,

31

35

.ath - - -

PROBEPARTITUR
Ausgabequalität gegenüber Original evtl. gemindert • Evaluation Copy - Quality may be reduced • Carus-Verlag

57

- ben, von ei - ner Sün - de_ weiß er nichts, nichts, von_ ei - ner Sün - de weiß er
 - ing, for sin he dies whose sins were none, none, for_ sin he dies whose sins were

Ob da caccia

61

nichts.
none.

Fl

f

staccato

65

68

71

PROBEPARTITUR

Ausgabequalität gegenüber Original evtl. gemindert • Evaluation Copy - Quality may be reduced • Carus-Verlag

50a. Evangelista (I)

59 50b. Chorus (I+II)

Evangelista

Sie schrie-en a-ber noch mehr und spra-chen:
But cried they out yet the more and shout-ed:

Lass ihn kreu - - -
Have him cru - - -

Org

Fl

I+II

Lass ihn kreu - - -
Have him cru - - -

Lass ihn kreu - - -
Have him cru - - -

+ Archi

zi - - -
ci - - -

Lass ihn kreu - - -
Have him cru - - -

zi - gen, lass ihn kreu - zi - gen!
ci - fied, have him cru - ci - fied!

gen, lass ihn kreu - zi - gen!
fied, have him cru - ci - fied!

zi - gen, lass - - - gen!
ci - fied, - - - fied!

Org

Fl

+ Archi

PROBENPARTIUR
 Evaluation Copy - Quality may be reduced • Carus-Verlag

50c. Evangelista, Pilatus (I)

Evangelista 11

Da a - ber Pi - la - tus sa - he, dass er nichts schaf - fe - te, son - dern dass ein viel grö - ßer Ge -
 When Pi - late had seen that he could pre - vail in no - wise, but that rath - er there might be a

Org

13 Pilatus

tüm - mel ward, nahm er Was - ser und wusch die Hän - de vor dem Volk und sprach: Ich bin
 tu - mult made, he took wa - ter, and washed his hands be - fore them all and said: Of the

16 Evangelista

un - schul - dig an dem Blut die - ses Ge - rech - ten; se - het ihr zu!
 blood of this righ - teous per - son I am guilt - less, see ye to it.

ev - ge - lisch: ein Volk und
 e - ver - geß nicht, wer him, and

50d. Chorus (I+II)

19

Sein B' kor me ü - - ber of
 His br - e - thren all -

Seir H' me ü - ber uns und uns - re Kin -
 His - to - ry all of us and on our chil -

Ev. sprach: kom - me ü - ber uns und uns - re Kin -
 say: be - on all of us and on our chil -

Blut kom - me ü - ber uns und uns - re Kin -
 blood be - on all of us and on our chil -

Archi

uns und uns-re Kin - - - - der, und uns-re Kin - der,
 us and on our chil - - - - dren, and on our chil - dren!

der, sein Blut kom - me ü - ber uns und uns-re Kin-der, ü - ber
 dren! His blood be on all of us and on our chil-dren, be on

der, sein Blut kom - me ü - ber uns und uns-re Kin-der, ü - ber uns und uns-re
 dren! His blood be on all of us and on our chil-dren, be on us and on our

Kin-der, ü - ber uns und uns-re Kin - der, uns-re Kin - der, sein Blut kom -
 chil-dren, be on us and on our chil - dren, on our chil - dren! His blood be

sein Blut kom - me ü - ber uns und uns-re Kin-der, ü - ber uns und uns-re
 His blood be on all of us and on our chil-dren, be on us and on our

uns und uns-re Kin - der, sein Blut kom - me
 us and on our chil - dren! His blood be on

Kin - der, sein
 chil - dren!

uns und uns-re Kin - der, ü - ber uns und uns-re
 us and on our chil - dren, be on us and on our

Ausgabequalität gegenüber Original evtl. gemindert • Evaluation Copy - Quality may be reduced • Carus-Verlag

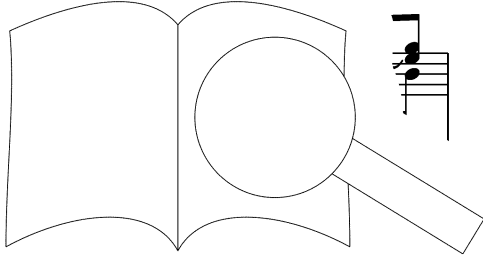

- re Kin - - - der, ü - ber uns und uns-re Kin - - der, ü -
 our chil - - - dren, be on us and on our chil - - dren, be -

ü - ber uns und uns-re Kin-der, ü - ber uns und uns-re Kin - -
 all of us and on our chil-dren, be on us and on our chil - -

Blut kom - me ü - - ber uns, ü - ber uns, ü - ber uns, ü - ber uns und uns-re
 blood be on all of us, be on us, be on us, be on us and on our

Kin-der, uns-re Kin - der, sein Blut kom - me ü - ber uns und uns-re Kin - der, sein
 chil-dren, on our chil - dren! His blood be on all of us and on our chil - dren! His

- - ber uns und uns-re Kin - - der, sein Blut kom - me
 on us and on our chil - dren! His blood be on

- der, ü - ber uns und uns - - der, sein Blut kom - me
 dren, be on us and on dren! His blood be on

Kin-der, ü - ber uns, kom -
 chil-dren, be chil - dren, be on us, be

Blut uns und uns-re Kin-der, ü-ber uns und uns-re Kin-der, ü-ber
 blood us and on our chil-dren, be on us and on our chil-dren, be on

PROBENPARTITUR

Evaluation Copy - Quality may be reduced • Carus-Verlag

Ausgabequalität gegenüber Original evtl. gemindert

33

ü - ber uns und uns-re Kin-der, kom-me ü-ber uns und uns-re Kin - - der.
 all of us and on our chil-dren, be on all of us and on our chil - - dren!

ü - ber uns und uns-re Kin-der, kom - me ü-ber uns und uns-re Kin - der.
 all of us and on our chil-dren, be on all of us and on our chil - dren!

- me ü-ber uns, kom - me ü-ber uns und uns-re Kin - der.
 on all of us, be on all of us and on our chil - dren!

uns und uns-re Kin - - der, ü-ber uns, ü-ber uns und uns-re Kin - der.
 us and on our chil - - dren, be on us, be on us and on our chil - dren!

50e. Evangelista (I)

Evangelista 37

Da gab er ih-nen Bar-ra-bam los, a-ber Je und
 And Pi-late then set Bar-ab-bas free; hav-ing sco he de-

39

ü-ber-ant-wor-te-te ihn, mi, -zi-get wür-de.
 liv-ered him o-ver to them ru-ci-fy him.

51. Recitativ

Alto

ott! Hier steht der
 God! here stands the

3

Gei - ße-lung, o Schläg, o Wun - den! Ihr Hen - ker, hal - tet
 buf - fet - ing, O wounds, O scourg - es! Tor - men - tor, stay your

5

ein! Er - wei - chet euch der See - len Schmerz, der An - blick
 hand. Does not the sight of such de - spair yet soft - en

7

sol - ches Jam - mers nicht? Ach ja, ihr Här - te muss der
 you that you for - bear? But no, ye are sh hard - er

9

Mar - ter - säu - le gleich sel här - ter sein. Er -
 than the rock it - self. you un - der - stand. Yet

11

hal - tet ein!
 stay your hand!

PROBEPARTITUR
 Ausgabequalität gegenüber Original evtl. gemindert • Evaluation Copy - Quality may be reduced • Carus-Verlag

52. Aria (II) (Alto)

61

Violini unisoni

Musical score for Violini unisoni, measures 1-4. The music is in 3/4 time and G minor. The upper staff features a melodic line with eighth and sixteenth notes, while the lower staff provides a steady accompaniment of eighth notes.

Musical score for Violini unisoni, measures 5-8. The melodic line continues with more complex rhythmic patterns, including triplets and sixteenth notes.

Musical score for Violini unisoni, measures 9-12. The piece concludes with a final cadence in the lower staff.

13 Alto

Kön-nen Trä - nen mei-ner Wan - gen nichts er - lan
If my weep - ing may not reach thee, I be - sr

Musical score for Alto and piano accompaniment, measures 13-16. The piano part begins with a *p* dynamic. The Alto part has a melodic line with some grace notes.

17

nichts er - lan - gei,
I be - seech thee,

nehmt mein Herz hi - nein,
O take this heart from me,

Musical score for Alto, piano accompaniment, and Organ, measures 17-20. The Organ part is marked *Org* and *VI*. The piano part continues with a steady accompaniment.

21

z hi - nein, o, so neh
art from me, take, O take

Musical score for Alto and piano accompaniment, measures 21-24. The Alto part concludes with a final note. The piano part continues with a steady accompaniment.

PROBENPARTIEN
 Ausgabequalität gegenüber Original evtl. gemindert • Evaluation Copy - Quality may be reduced • Carus-Verlag

25 VI

30

kön - nen Trä - - nen
if my weep - - ing

34

mei - ner Wan - gen nichts er - lan - - - gen,
may not reach thee, I be - seech - - - my - - - nen
ing

38

mei - ner Wan - gen nichts er - lan - - - gen, kön - nen Trä - nen
may not reach thee, I be - seech thee, if my weep - ing

42

en nichts er - lan
thee, I be - seech

erz hi -
zart from

46

nein, so nehmt mein Herz, mein Herz hi - nein, o, so nehmt mein Herz, o,
 me, O take - this heart, this heart from me, take, O take - this heart, take,

Org

50

— so nehmt mein Herz hi - nein!
 — O take - this heart from me!

Violini unisono

55

60

A - ber lasst es
 Then, tho' vain my

Org

p

Fine

65

wenn die Wun - den mil - de l
 it may, when thy wounds are b

le
 ice

69

sein,
be;

VI

74

a - ber lasst es
then, tho' vain my
Org

79

bei den Flu - ten, wenn die Wun - den mil - de
tears and plead - ing it may, when thy wounds are

83

sein, die Op - fer - scha
be, an al - tar - chal -

87

wenn die Wun - den mil - de
it may, when thy wounds are
sein!
be.

53a. Evangelista (I)

Evangelista

Org

Da nah - men die Kriegs-knech-te des Land - pfe - gers Je - sum zu sich in das
 The gov - er - nor's sol - diers then took with them Je - sus to the com - mon

3

Richt - haus und samm - le - ten ü - ber ihn die gan - ze Schar und zo - gen ihn
 hall and gath - ered a - round a - bout him all their band and stripped

5

aus und le - ge - ten ihm ei - nen Pur - pur - man - tel an d dor - ne - ne
 clothes and put up - on him then in - stead a scar - let robe p. a crown of

7

Kro - ne und satz - ie und ein Rohr in sei - ne rech - te
 thorns and put tie and a reed in his right

9

ge - ten die Knie vor ihm
 wed the knee be - fore him low

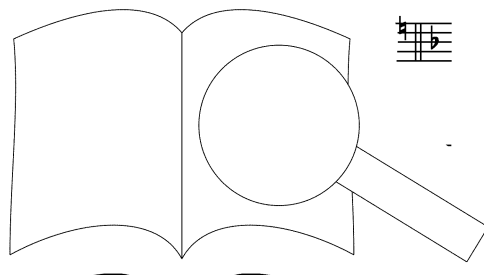

53b. Chorus (I+II)

11

I

Ge - grü - ßet, ge - grü - ßet seist du, ge - grü - ßet seist du,
 We hail thee, we hail thee, hail thee, we hail thee, hail thee,

Ge - grü - ßet, ge - grü - ßet seist du, ge - grü - ßet seist du,
 We hail thee, we hail thee, hail thee, we hail thee, hail thee,

Ev. Coro
 spra-chen: Ge - grü - ßet, ge - grü - ßet seist du, ge - grü - ßet seist du,
 said: We hail thee, we hail thee, hail thee, we hail thee, hail thee,

Ge - grü - ßet, ge - grü - ßet seist du, ge - grü - ße
 We hail thee, we hail thee, hail thee, we hail

II

Ge - grü - ßet, ge - grü - ße ü - ßet seist du,
 We hail thee, we hail ail thee, hail thee, ail thee, hail thee,

Ge - grü - ßet, ge - grü - ßet seist du,
 We hail thee, we hail thee, hail thee, we hail thee, hail thee,

Ge - grü - ßet seist du, ge - grü - ßet seist du,
 We hail ail thee, hail thee, we hail thee, hail thee,

ge - grü - ßet seist du, ge - grü - ßet seist du,
 we hail thee, hail thee, we hail thee, hail thee,

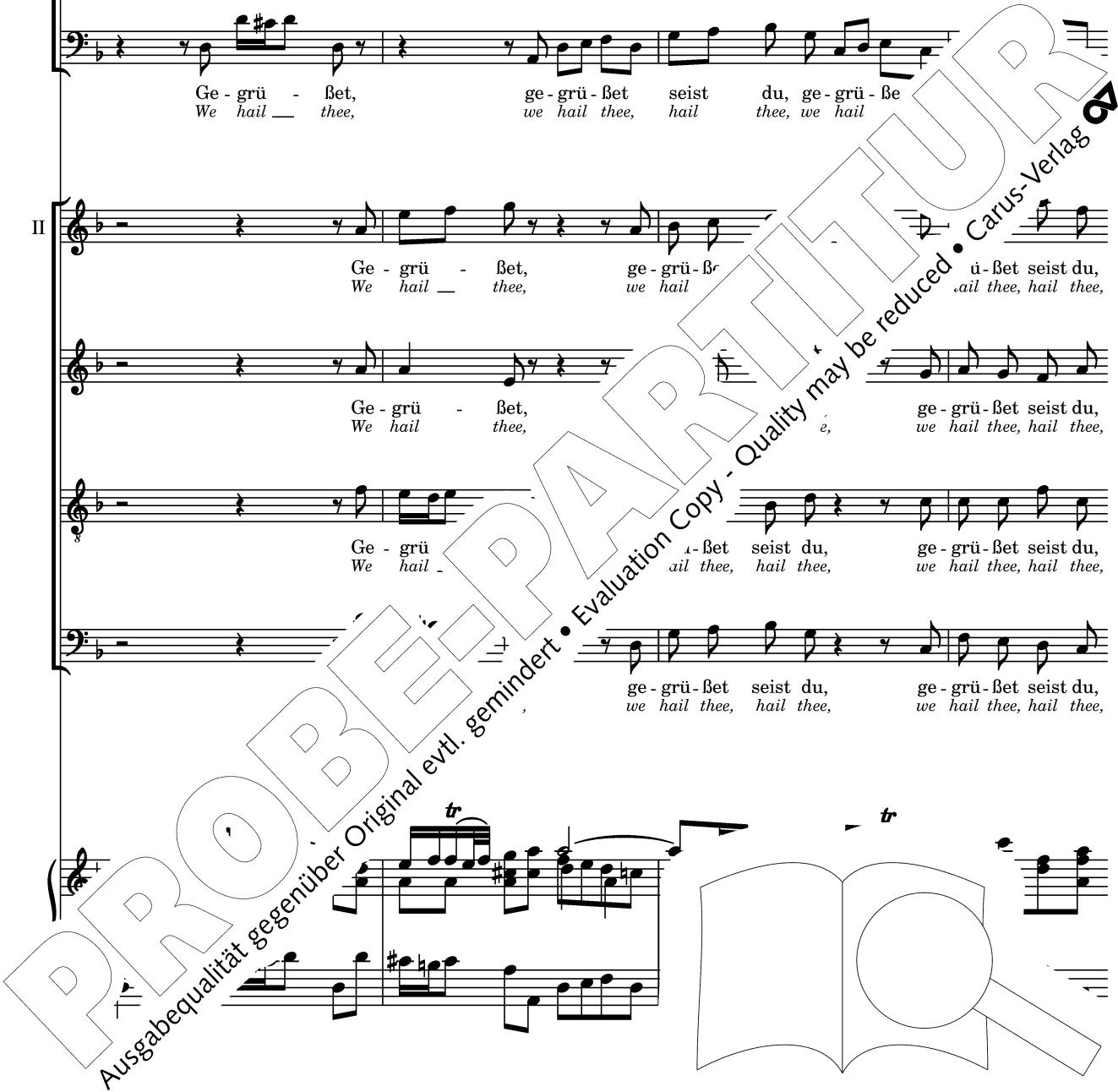

Ausgabequalität gegenüber Original evtl. gemindert.

tr

53c. Evangelista (I)

(14)

I

Jü-den-kö - nig!
King of the Jews!

Jü-den-kö - nig!
King of the Jews!

Evangelista

Jü-den-kö - nig! Und spei-e-ten ihn an und nah-men das Rohr und schlu-gen da-mit sein Haupt.
King of the Jews! And spat up-on his face and took the — reed and smote him up-on his head.

Jü-den-kö - nig!
King of the Jews!

II

Jü-den-kö - nig!
King of the Jews!

Jü-den-kö - nig!
King of the Jews!

Jü-den-kö - nig!
King of the Jews!

Jü-den-kö - nig!
King of the Jews!

PROBE-PARTITUR

Ausgabequalität gegenüber Original evtl. gemindert • Evaluation Copy - Quality may be reduced • Carus-Verlag

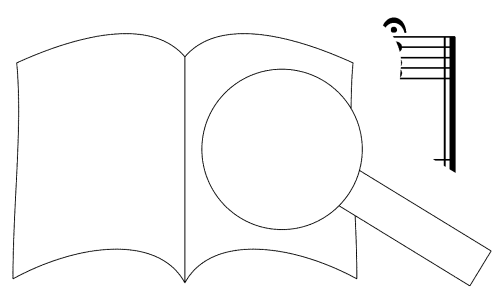

1. O Haupt voll Blut und Wunden, voll Schmerz und voller Hohn,
 o Haupt, zu Spott gebunden mit einer Dornenkrone,
 2. Du edles Angesichte, dafür sonst schrickt und scheut
 das große Weltgewichte, wie bist du so bespottet,
 1. Oh Head, all scarr'd and bleed - ing, and heap'd with cru - el - scorn!
 Oh Head, so fill'd with sor - row, and bound with crown of thorn!
 2. Thou coun - te - nance so no - ble yet now so pale and wan
 which all the world should hon - or, yet foul - ly spat - up - on;

1. O Haupt voll Blut und Wunden, voll Schmerz und voller Hohn,
 o Haupt, zu Spott gebunden mit einer Dornenkrone,
 2. Du edles Angesichte, dafür sonst schrickt und scheut
 das große Weltgewichte, wie bist du so bespottet,
 1. Oh Head, all scarr'd and bleed - ing, and heap'd with cru - el - scorn!
 Oh Head, so fill'd with sor - row, and bound with crown of thorn!
 2. Thou coun - te - nance so no - ble yet now so pale and wan
 which all the world should hon - or, yet foul - ly spat

5

1. o Haupt, sonst schön ge höchst-er Ehr- und Zier, jetzt
 2. wie bist du so er hat dein Au - gen - licht, dem
 1. Oh Head, that was so love - ly fair to see, and
 2. O Lord, we will not they who mocked thee there, but

1. o Haupt, zie - ret mit höchst-er Ehr- und Zier, jetzt
 2. wie blei - chet! Wer hat dein Au - gen - licht, dem
 1. Oh hon - or'd, so love - ly fair to see, and
 2. O jeer thee, as they who mocked thee there, but

PROBEPARTITUR
 Ausgabqualität gegenüber Original evtl. gemindert • Evaluation Copy - Quality may be reduced • Carus-Verlag

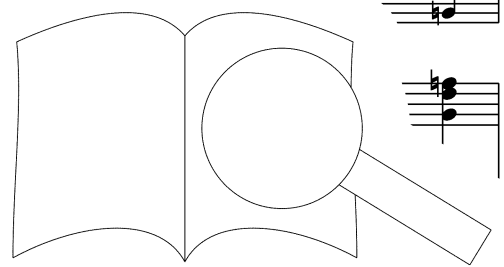

9

1. a - ber hoch schimp - fie - ret, ge - grü - ßet seist - du - mir!
 2. sonst kein Licht nicht glei - chet, so schänd - lich zu - ge - richt?
 1. now - so low de - grad - ed; my heart goes out to thee!
 2. com - fort, love and cheer - thee, in an - guish and de - spair.

1. a - ber hoch schimp - fie - ret, ge - grü - ßet seist - du - mir!
 2. sonst kein Licht nicht glei - chet, so schänd - lich zu - ge - richt?
 1. now - so low de - grad - ed; my heart goes out to thee!
 2. com - fort, love and cheer - thee, in an - guish and de - spair.

55. Evangelista (I)

Evangelista

Und da sie ihn ver - spot - tet hat - ten, zo - gen
 And af - ter they had mocked him thus they to - ok
 as he and zo - gen ihm sei - ne Klei - der
 and put his own rai - ment on a -

Org

64

4

an
 gair
 ay, dass sie ihn kreu -
 that he be cru -

6

Und in-dem sie hi-naus-gin-gen, fun-den sie ei-nen Men-schen von Ky -
 And as they were go-ing out they met _____ there a man _____ from Cy -

7

re - ne mit Na-men Si-mon; den zwun-gen sie, dass er ihm sein Kreuz trug.
 re - ne, whose name was Si - mon, and him did they com - pel to - bear his cross.

56. Recitativo (I) (Basso)

65

2 Flauti traversi Ja, frei - lich will and Blut - zum
 Yea, tru - ly flesh to bear - the

Viola da gamba
 arpeggio
 a battuta

3

Kreuz
 je mehr es uns-rer See - le gut.
 and that for which we most should cr

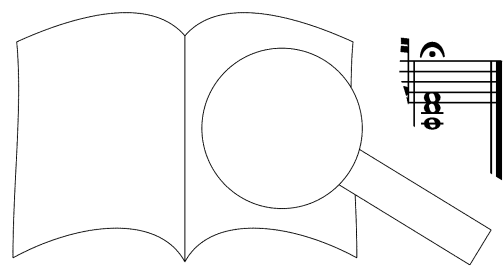

57. Aria (I) (Basso)

Viola da gamba solo

piano e staccato

7 Basso

Komm,
Come

9

sü
komm,
come

sü -
bless -

nm,
?

PROBEPARTITUR
Ausgabequalität gegenüber Original evtl. gemindert • Evaluation Copy - Quality may be reduced • Carus-Verlag

11

sü - - ßes Kreuz, so will ich sa - - gen, mein Je - - su, _____
 bless - - ed cross, with thee I share _____ it, my Je - - sus, _____

13

gib es im - mer her, komm, sü - - - ßes Kreuz, nm,
 share it thou with me, come, bless - - - ed cross,

15

sü - - - ßes Kreuz, so will ich - - su, gib es im - mer
 bless - - - ed cross, with thee - - sus, share it thou with

17

her, az, so will ich sa - gen, mein Je - - -
 me, ss, with thee I share - .e - - -

PROBENPARTITUR
 Ausgabequalität gegenüber Original evtl. gemindert • Evaluation Copy - Quality may be reduced • Carus-Verlag

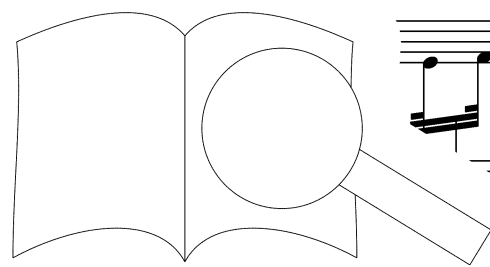

19

- su, gib es im - mer her!
- sus, share it thou with me!

21

23

Wird mir mein Lei - -
And if - too - -

25

zu schwer, zu schwer, mein Lei - -
too great, great

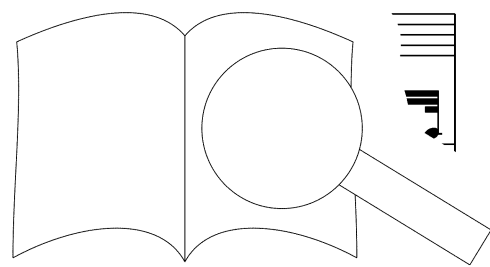

PROBEPARTITUR
Ausgabequalität gegenüber Original evtl. gemindert • Evaluation Copy - Quality may be reduced • Carus-Verlag

27

den einst zu schwer, zu schwer, zu
 my bur - den be, too great, — too

29

schwer, so hilfst du mir es sel - ber tra -
 great, — I look to thee — for help to — bear —

31

nir es sel - ber — — — — —
 — thee for help — — — — —

33

tra hilfst du mir es sel - ber tra - gen.
 beari look for thee ^

Org

Va da gamba

PROBENPARTITUR
 Ausgabequalität gegenüber Original evtl. gemindert • Evaluation Copy - Quality may be reduced • Carus-Verlag

35

Musical notation for measures 35 and 36, featuring a piano accompaniment with a treble and bass clef. The melody is primarily in the treble clef, consisting of eighth and sixteenth notes.

37

Musical notation for measures 37 and 38, continuing the piano accompaniment with similar rhythmic patterns.

39

Musical notation for measures 39 and 40, including vocal lines and piano accompaniment. The lyrics are:
 Komm, sü - - ßes Kreuz,
 Come bless - - ed cro^s

41

Musical notation for measures 41 and 42, including vocal lines and piano accompaniment. The lyrics are:
 sü - - ßes Kreuz, komm es Kreuz, so will ich
 bless - - ed cross, c d cross, with thee I

43

Musical notation for measures 43 and 44, including vocal lines and piano accompaniment. The lyrics are:
 sa Je - - su, gib er komm,
 Je - - sus, share me

PROBENPARTITUR

Ausgabequalität gegenüber Original evtl. gemindert • Evaluation Copy - Quality may be reduced • Carus-Verlag

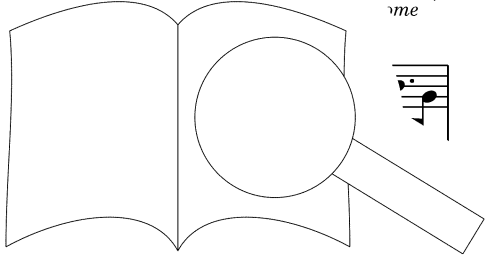

45

sü - - - ßes Kreuz, komm, sü - - - ßes Kreuz, so will ich
 bless - - - ed cross, come bless - - - ed cross, with thee I -

47

sa - gen, mein Je - su, gib es im - mer her, komm, sü - ßes Kreuz, so will ich
 share it, my Je - sus, share it thou with me, come bless - ed cross, I

49

sa - gen, mein Je - - - mer her!
 share it, my Je - - - with me!

Va da gamba

51

53

Ausgabequalität gegenüber Original evtl. gemindert • Evaluation Copy - Quality may be reduced • Carus-Verlag

58a. Evangelista (I)

67

Evangelista



Und da sie an die Stät-te ka-men mit Na-men Gol-ga-tha, das ist ver-deut-schet: Schä-del-stätt, ga-ben
And when in this-wise they were come to a place called Gol-go-tha, that is to say "The Place of Skulls," then they

Org



4



sie ihm Es-sig zu trin-ken mit Gal-len ver-mi-schet; und da ers schme-cke-te, woll-te er
gave him vin-e-gar to drink that was min-gled with gall, and when he tast-ed it, yet he

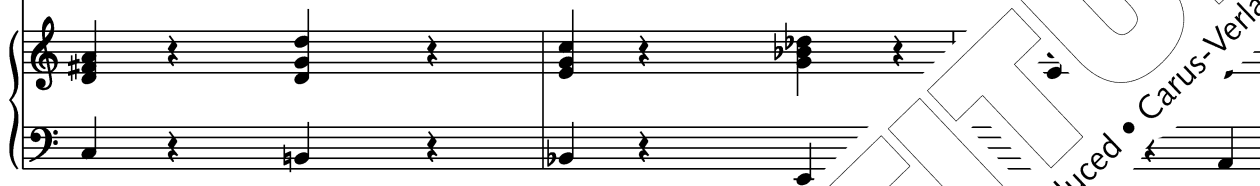

7



Da sie ihn a-ber ge-kreu-zi-get hat-ten, Je-su bei-der und wur-fen das Los da-
And when the sol-diers had cru-ci-fied Je-sus gar-ments and all did cast lots there

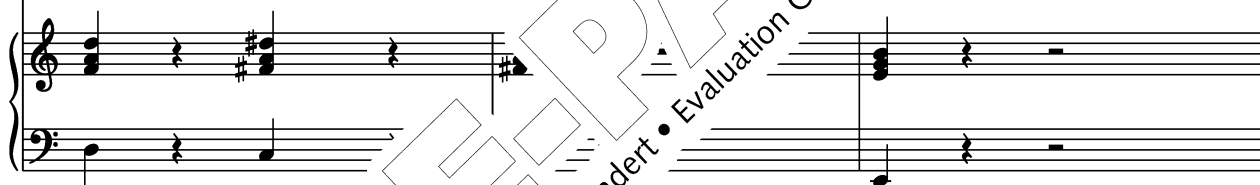

10



rum für wür-de, das ge-sagt ist durc' -ne
for -com-plished that which by the pro have

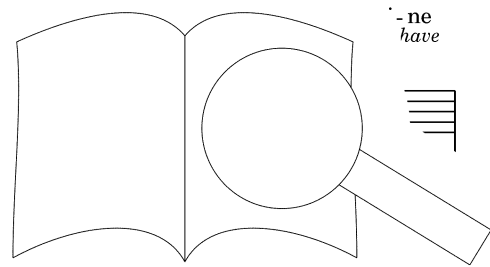

PROBEPARTITUR
 Ausgabequalität gegenüber Original evtl. gemindert • Evaluation Copy - Quality may be reduced • Carus-Verlag

13

Klei-der un-ter sich ge-tei - let, und ü-ber mein Ge-wand ha-ben sie das Los ge-wor-fen.“ Und sie sa-ßen all -
part - ed, part - ed them a - mong them, and for my ves - ture lots have they cast, yea lots cast for it.” Then they all sat them

16

da und hü - te - ten sein. Und o - ben zu sei - nen Häup - ten hef - te - ten sie die Ur - sach
down, and watched Je - sus there; and o - ver his head they then set up an in - scrip - tion, tell - ing

19

sei - nes To - des be - schrie - ben, näm - lich: „Dies ist Je - sus, der Jü - wur - den zween
what was his ac - cu - sa - tion, writ - ten: "This is Je - sus the Kir re al - so two

22

Mör - der mit ihm ge - kreu - zi - get, und ei - ner zur Lin - ken. Die
thieves who with him were cru - ci - ed, and, and one on the left hand. And

25

en, läs - ter - ten ihn und schüt - tel
re - vil - ed at him, and stop - ping

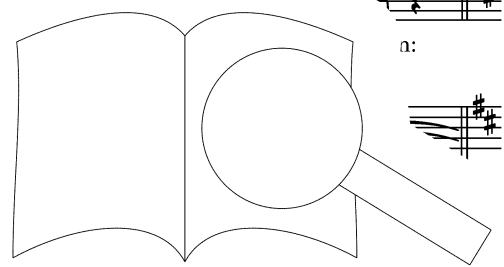

PROBEPARTITUR
 Ausgabequalität gegenüber Original evtl. gemindert • Evaluation Copy - Quality may be reduced • Carus-Verlag

58b. Chorus (I+II)

28

I

Der du den Tem - pel Got - tes zer -
 Thou who de - stroy the tem - ple of

Der du den Tem - pel Got - tes zer -
 Thou who de - stroy the tem - ple of

Der du den Tem - pel Got - tes zer -
 Thou who de - stroy the tem - ple of

II

Der du den Tem - pel Got - tes zer - brichst und bau
 Thou who de - stroy the tem - ple of God, and thou est

Der du den Tem - pel Got - tes zer - brichst und bau
 Thou who de - stroy the tem - ple of God, and thou est

Der du den Tem - pel Got - tes zer - brichst und bau
 Thou who de - stroy the tem - ple of God, and thou est

fem - pel Got - tes zer - brichst und bau
 stroy the tem - ple of God, and thou



I

brichst und bau - - - - - est ihn in drei - en Ta - gen,
 God, and thou _____ who in three days can build it,

brichst und bau - - - - - est ihn in drei - en Ta - gen,
 God, and thou _____ who in three days can build it,

brichst und bau - est, bau - - - - - est ihn in drei - en Ta - gen,
 God, and thou, and thou _____ who in three days can build it,

Tem - pel Got - tes zer-brichst und bau - - - - - est ih
 stroy the tem - ple of God, and thou _____ who

II

ihn in drei - en Ta - gen, hilf
 in three days can build it, save

ihn in drei - en Ta - gen, dir
 in three days can build it, thy

ihn in drei - en Ta
 in three days can bui.

ei - en Ta - gen,
 days can build it,

Ausgabequalität gegenüber Original evtl. gemindert • Evaluation Copy - Quality may be reduced • Carus-Verlag

I

hlf _____ dir sel - ber! Bist du Got - - - - tes
 save _____ thy - self now. If thou art _____ God's

hlf _____ dir sel-ber! Bist du
 save _____ thy - self now. If thou

hlf save dir
 save thy -

Ta-gen, hilf dir sel-ber! Bist du G-
 build it, save thy - self now. If thou

II

dir sel-ber! Bist _____ du Got-tes Sohn, bist du
 thy - self now. If _____ thou art God's son, if thou tes
 God's

sel-ber! Bist du Got-tes Sohn, hilf dir _____ auf dir sel-ber! Bist du
 self now. If thou art God's son, save thy - sei, save thy -self now. If thou

hlf dir sel
 save thy - se tes Sohn, hilf save dir
 God's son, save thy -

dir sel-ber! Bist du Got - tes
 thy - self now. If thou art God's

Ausgabequalität gegenüber Original evtl. gemindert • Evaluation Copy - Quality may be reduced • Carus-Verlag

35

I+II

Sohn, so steig he - rab, so steig he - rab,
 son come down thou now, come down thou now,

Got - tes Sohn, so steig he - rab, so steig
 art God's son come down thou now, come down

sel - ber! Bist du Got - tes Sohn, so steig he - rab, so steig
 self now. If thou art God's son come down thou now, come down

Sohn, so steig he - rab, so steig he -
 son come down thou now, come down thou

38

I+II

so steig he - rab
 come down thou fro

he - rab, so steig von
 thou now, come down oss!

he - am Kreuz! Des - glei - chen
 thou the cross! And like - wise

Evangelista

rab, so steig he
 now, come down now

he - rab vom Kreuz!
 thou from the cross!

I
 Org

41

I

es - ter spot - te - ten sein samt den Schri
 tief priests, mock him thus, and the scribe

en:

PROBENPARTITUR

Ausgabequalität gegenüber Original evtl. gemindert • Evaluation Copy - Quality may be reduced • Carus-Verlag

58d. Chorus (I+II)

44

I

An-der-n hat er ge-hol-fen und kann ihm sel-ber nicht hel-fen.
Sav-iour was he of oth-ers, to save him-self he is help-less.

An-der-n hat er ge-hol-fen und kann ihm sel-ber nicht hel-fen.
Sav-iour was he of oth-ers, to save him-self he is help-less.

An-der-n hat er ge-hol-fen und kann ihm sel-ber nicht hel-fen. Ist er der
Sav-iour was he of oth-ers, to save him-self he is help-less. If he be

An-der-n hat er ge-hol-fen und kann ihm sel-ber nicht hel-fen. Ist er der
Sav-iour was he of oth-ers, to save him-self he is help-less. If he be

II

An-der-n hat er ge-hol-fen und kann ihm sel-ber nicht hel - - - fen.
Sav-iour was he of oth-ers, to save him-self he is help - - - less.

An-der-n hat er ge-hol-fen und kann ihm sel-ber nicht hel - - - fer
Sav-iour was he of oth-ers, to save him-self he is help - - -

An-der-n hat er ge-hol-fen und kann ihm sel-ber nicht hel - - - er der
Sav-iour was he of oth-ers, to save him-self he is help - - - he be

An-der-n hat er ge-hol-fen und kann ihm sel-ber nicht hel - - - Ist er der
Sav-iour was he of oth-ers, to save him-self he is he be

Fl, Ob, Archi

47

I, II

Ist er der King
If he be

ra-el, Is-ra-el, so stei-ge come
ra-el, Is-ra-el let him come

ra-el, Is-ra-el, so stei-ge come
ra-el, Is-ra-el let him come

el, der Kö-nig Is-ra-el, so stei-ge come
el, the King of Is-ra-el let him come

nig I
of I

er nun vom Kreuz, so stei - ge er nun vom Kreuz, so stei -
 down from the cross, let him come down from the cross, let him

er nun vom Kreuz, so stei - ge er, so stei -
 down from the cross, let him come down let him

- ge er vom Kreuz, so stei - - - ge er nun vom
 come down, come down, let him - - - come down from the

- - ge er nun vom Kreuz, so stei - - - ge er nun vom
 come down from the cross, let him - - - come down from the

ge er nun vom - ir ihm glau - ben. Er hat
 come down from the - then be - lieve him. He has

- ge er nun vom - er - wol-len wir ihm glau - ben. Er hat
 come down from - and we will then be - lieve him. He has

Kreuz, so Kreuz, so wol-len wir ihm glau - ben. Er hat
 cross, le' cross, and we will then be - lieve him. He has

Kreuz, vom Kreuz, so wol-len wir ihm glau - ben. Er hat
 cross, the cross, and we will then be - lieve him. He has

PROBENPARTITUR

Ausgabequalität gegenüber Original evtl. gemindert • Evaluation Copy - Quality may be reduced • Carus-Verlag

56

Gott ver - trau - et, der er - lö - se, er - lö -
 trust - ed in God, let God save him, God save

Gott ver - trau - et, der er - lö - se ihn, er - lö - se, er -
 trust - ed in God, let God save him, let God save him, God

Gott ver - trau - et, der er - lö - se ihn, er - lö - se, er -
 trust - ed in God, let God save him, let God save him, God

Gott ver - trau - et, der er - lö - se ihn, er - lö -
 trust - ed in God, let God save him, let God save

60

- se ihn nun, lüs - tets ihn; denn er hat ge -
 him to - day if he will, for this man h

lö - se ihn nun, lüs - tets ihn; denn
 save him to - day if he will, for

lö - se ihn nun, lüs - tets ihn;
 save him to - day if he will,

- se ihn nun, lüs - tet. or nat ge - sagt: Ich bin Got - tes Sohn.
 him to - day if he or man has said: I am God's own Son.

58e. Evang

64 Evangel.

ie - ten ihn auch die Mör - der, die mi
 so which with him were cru - ci - fied, like - wis

59. Recitativo (I) (Alto)

Zion

Ach Gol-ga-tha, un - sel - ges Gol-ga-tha! Der Herr der Herr-lich-keit muss
 Ah Gol-go-tha, ac - cur - sed Gol-go-tha! The Lord of Glo - ry they in

2 Oboi da caccia
 Vc pizz.
 Cb, Org simile

schimpf-lich hier ver - der-ben, der Se - gen und das Heil der Welt wird als ein Fluch - tuz ge -
 shame are cru - ci - fy - ing: the blest Re-deem-er of Man - kind, is spat on, tor ma -

stellt. Der Schöp-fer Him-mels und der Er-de raft ent-zo - gen
 ligned. Of earth and sky, from him de - rive made them, be de -

wer-den. Die Un - sch r ster - ben, das ge - het mei-ner See - le
 prived; the sin - dy - ing; and so no cheer my soul may

Ach Gol - ga-tha,
 Ah Gol - go - tha,

PROBENFÜR
 Ausgabequalität gegenüber Original evtl. gemindert • Evaluation Copy - Quality may be reduced • Carus-Verlag

60. Aria (I) (Alto) con Coro (II)

Zion und die Gläubigen / Zion and the faithful

70

2 Oboi da caccia

1

staccato

7

Alto solo

Se
Look

13

Stand, uns zu fas-sen, aus-ge
stands reach-ing out with ea-

16

I
 uns zu fas - sen, aus - ge - spannt. Kommt, kommt, kommt! In Je - su
 reach - ing out with ea - ger hands, come, come, come in Je - sus'

II
 Wo - hin, wo - hin, wo - hin?
 Come where? Come where? Come where?

19

I
 Ar - men sucht Er - lö - sung, nehmt Er - bar - - - -
 bos - om seek for - give - ness, find re - demp - - - -

II
 Wo - hin?
 where?

22

I
 Ar - men, su - chet in Je - su Ar - men!
 bos - om, seek - it! - in Je - sus' bos - om.

II
 Wo?
 where?

Org

PROBE PART FÜR
 Evaluation Copy - Quality may be reduced • Carus-Verlag

25

28 *Alto solo*

I

Le - bet, le - bet, ster - - bet, ru - - - - - het hier,
 Live ye, live ye, die - - - ye, rest - - - - - ye - here,

31

I

le - bet, le - bet, ster - - - bet, ru -
 live ye, live ye, die - - - ye, rest -

34

I

ihr ver - lass - nen Kuch - lein, ihr,
 poor for - sa - ken child - ren all.

37

I

- - - - - bet in Je - - - su
 - - - - - ye! in Je - - - sus'

II

Wo?

PROBENPARTITUR

Ausgabequalität gegenüber Original evtl. gemindert • Evaluation Copy - Quality may be reduced • Carus-Verlag

40

I

Ar - men, blei - bet in
bo - som, stay - ye in

II

Wo?
Where?

Org

43

I

Je - su Ar - men!
Je - sus' bos - om.

Ob da caccia

f

tr

46

tr

tr

49

f

PROBEPARTITUR

Evaluation Copy - Quality may be reduced • Carus-Verlag

Ausgabequalität gegenüber Original evtl. gemindert

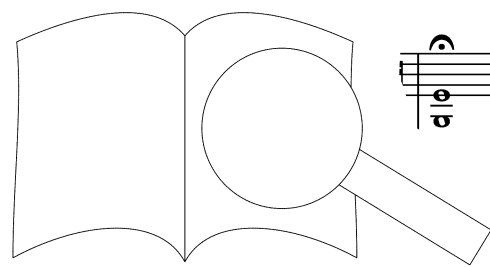

61a. Evangelista, Jesus (I)

71

Evangelista

Und von der sechsten Stunde an war eine Fins-ter-nis ü - ber das gan-ze Land bis zu der neun-ten
Now from the sixth hour on-ward through the land a dark-ness came spread-ing o'er all the land, yea e-ven to the

Org

adagio

Jesus

5
 Stun-de. Und um die neun-te Stun-de schrie-e Je-sus laut und sprach: E - li, E - li, la-ma, la-ma a - sab-
ninth hour. And then a - bout the ninth hour Je - sus cried a - loud and said: E - li, E - li, la - ma, la - ma

9
 Evangelista
 tha-ni? Das ist: Mein Gott, mein Gott, wa-rum b: ch Et - li-che
tha - ni! thas is: "My God, my God, O why, When some of

Chorus (I)

13
 a - ber, d' as hö-re-ten, spra-chen sie: Der ru - fet dem E - li-as!
them who st - sus call-ing thus, they all - said: He call-eth for E - li-as!

15
 Der ru - fet dem E - li-as!
He call-eth for E - li-as!

Chorus
 Der ru - fet dem E - li-as!
He call-eth for E - li-as!

Org

61c. Evangelista (I)

16 Evangelista

Und bald lief ei-ner un-ter ih-nen, nahm ei-nen Schwamm und fül-le-te ihn mit Es-sig und
And straight-way one of them did run, and took a sponge and fill-ing it full of vin-e-gar, he

61d. Chorus (II)

ste-cke-te ihn auf ein Rohr und trän-ke-te ihn. Die an-der-n a-ber spra-chen:
fast-ened it up-on a reed, and gave him to drink. The oth-ers spoke a-mong them:

II

Halt, halt! Lass se-hen, oh und ihm hel-fe?
Wait, wait to see now wh- come to save him.

Halt, halt! Lass se-hen, li kom-me und ihm hel-fe?
Wait, wait to see now - li-as come to save him.

Halt, halt! Lass se-1 n-as kom-me und ihm hel-fe?
Wait, wait to will E-li-as come to save him.

Halt, halt! Las- ob E-li-as kom-me und ihm hel-fe?
Wait, wait to wheth-er will E-li-as come to save him.

+Ob

61e. Eva

I

- sus schrie-e a-ber-mal laut
n did Je-sus cry out a-loud,

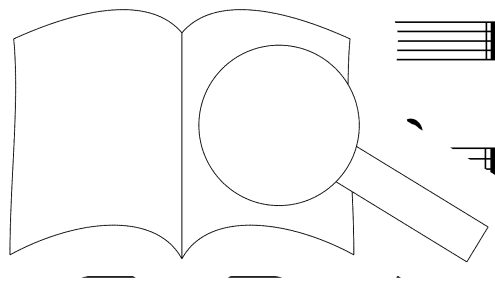

62. Choral (I+II)

72

Wenn ich ein - mal soll schei - den, so schei - de nicht von mir, }
 wenn ich den Tod soll lei - den, so tritt du denn her - für! }
 When comes my hour of part - ing, do not thou part from me. }
 As death's dread hour ap - proach - es be - side me thou wilt be. }

Wenn ich ein - mal soll schei - den, so schei - de nicht von mir, }
 wenn ich den Tod soll lei - den, so tritt du denn her - für! }
 When comes my hour of part - ing, do not thou part from me. }
 As death's dread hour ap - proach - es be - side me thou wilt be. }

5
 Wenn mir am al - ler - bäng - ten wird um das H
 And when, in aw - ful an - - guish, my time of - nis

Wenn mir am al - ler - bäng - ten wird tas sein, so
 And when, in aw - ful an - - guish, my tas nigh, so thy

9
 reiß mich aus
 cross will thr

reiß
 c'

Ängs - ten kraft dei
 hold me that stead

kraft dei - ner Angst und - Pein!
 that stead - fast I may die.

63a. Evangelista (I)

Evangelista

Und sie - he da, der Vor - hang im Tem - pel zer - riss in zwei Stück
And now be - hold, the veil of the tem - ple was rend - ed in twain

Org

3
 von o - ben - an bis un - ten - aus. Und
down from the top, un - to the ground. And

5
 be - - be - te, ui ris - sen,
earth did quake, and sun - der,

(6)
 Grä - ber tä - und
graves were o - and

PROBEPARTITUR Evaluation Copy - Quality may be reduced • Carus-Verlag

8

stun - den auf viel Lei - ber der Hei - li - gen, die da
 up rose man - y bod - ies of ho - ly ones who were

10

schlie - fen, und gin - gen aus den Grä - bern nach sei - ner Auf - er -
 sleep - - - - ing; and came from out the graves af - ter Je - sus' re - sur -

12

ste - hung und ka - men in die hei - li - ge Stadt
 rect - ion, and went in - to the ho - ly city, ca - hie - len.
 man - y.

14

A - ber der Haupt - mann
 Now when the cap - ta - s wa - ren und be - wah - re - ten
 with him, who were there watch - ing

16

s Erd - be - ben und was da ge - schah,
 and quiv - er and those things that were done,

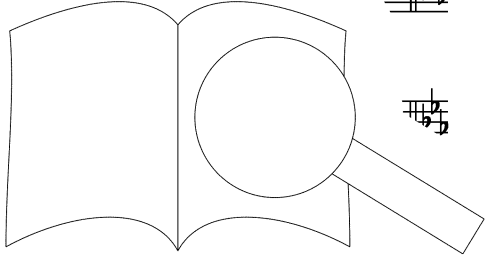

PROBENPARTITUR
 Ausgabequalität gegenüber Original evtl. gemindert • Evaluation Copy - Quality may be reduced • Carus-Verlag

63b. Chorus (I+II)

19

Wahr-lich, die - - ser ist Got - tes Sohn ge - we - sen.
 Tru - ly this was the Son of God, the Son of God.

Wahr-lich, die - - ser ist Got - tes Sohn ge - we - sen.
 Tru - ly this was the Son of God, the Son of God.

Wahr-lich, wahr-lich, die - ser ist Got - - tes Sohn ge - we - sen.
 Tru - ly, tru - ly this was the Son of God, the Son of God.

Wahr-lich, die - - ser ist Got - tes Sohn ge - we - sen.
 Tru - ly this was the Son of God, the Son of God.

Ob, Archi

63c. Evangelista (I)

Evangelista 22

Und es wa - ren viel Wei - ber da, die von fer - - da wa - ren nach - ge -
 Man - y wom - en were gath - ered there, from a - f - - sh had fol - lowed af - ter

Org

24

fol - get aus Ga - li - - ge - die - net, un - ter wel - chen war Ma - ri - a Mag - da -
 Je - sus from Ga - li - - un - to him; and a - mong them there was Mar - y Mag - da -

27

und Ma - ri - a, die Mut - ter Ja - co - ter der
 al - so Mar - y, the moth - er of Jame - r of

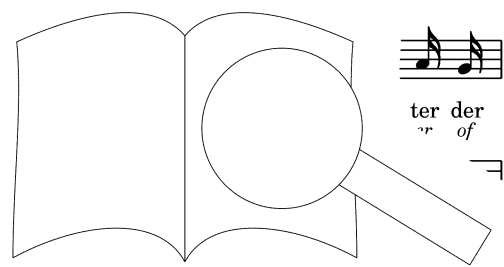

Kin-der Ze - be - dä - i. Am A - bend a - ber kam ein rei - cher Mann von A - ri - ma -
 Ze - be - dee's two chil - dren. At e - ven came a cer - tain wealth - y man from A - ri - ma -

thi - a, der hieß Jo - seph, wel - cher auch ein Jün - ger Je - su war, der ging zu Pi - la - to und bat ihn
 thi - a, by name Jo - seph, who was al - so one of Je - sus' dis - ci - ples. He went un - to Pi - late, and begged of

um den Leich - nam Je - su. Da be - fahl Pi - la - tus, man soll - te ih -
 him the bod - y of Je - sus. Pi - late then com - mand - ed, that it be ih -

64. Recitativo (I) (Basso)

Am A - bend, da es kühl - len of - fen - bar; am
 At ev - en, sweet, cool hour, all made man - i - fest. At

Archi
p sempre
 tasto solo

A Hei - land nie - der. be
 sur's cross and pain; a

6

wie - der und trug ein Öl - blatt in dem Mun - de. O schö - ne Zeit!
 gain, — with leaf of ol - ive in her bill. — O love - ly hour

9

O A - bend - stun - de! Der Frie - dens - schluss ist nun mit Gott ge -
 so cool and still! — Our peace with God is ev - er - more as -

11

macht, denn Je - sus hat sein Kreuz voll - bracht. Se - n kömmt zur
 sured, for Je - sus hath his cross en - dured. — tis rests in

14

Ruh, ach, lie - be Sei te du, geh, las - se dir den
 peace. Ah, thr him ev - er cease, soul, think thou of thy

16

nen - ken! O heil - sa - mes,
 yon - der, O ho - ly though

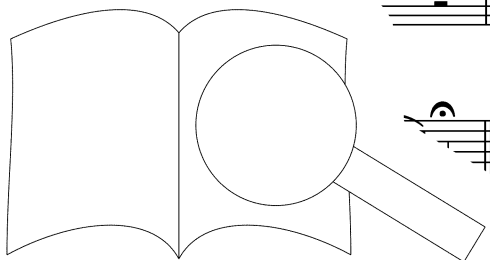

PROBENPARTIEN
 Ausgabequalität gegenüber Original evtl. gemindert • Evaluation Copy - Quality may be reduced • Carus-Verlag

65. Aria (I) (Basso)

75

2 Oboi da caccia, Archi

Musical score for strings and oboes, measures 1-3. The score is in 12/8 time and B-flat major. The upper staff (treble clef) features a melodic line with eighth and sixteenth notes, while the lower staff (bass clef) provides a rhythmic accompaniment with eighth notes.

Musical score for strings and oboes, measures 4-5. Measure 4 begins with a trill (tr) on the upper staff. The music continues with a steady eighth-note accompaniment in the lower staff.

Musical score for strings and oboes, measures 6-7. The upper staff features a more active melodic line with sixteenth notes, while the lower staff continues with eighth-note accompaniment.

Musical score for Bass and piano accompaniment, measures 8-9. Measure 8 is labeled "Basso". The vocal line (bass clef) has lyrics: "che dich, mein Her - ze, my heart be pure - as". The piano accompaniment (treble and bass clefs) provides harmonic support.

Musical score for Bass and piano accompaniment, measures 10-11. Measure 10 is marked with a trill (tr). The vocal line continues with lyrics: "ze, as". The piano accompaniment features a complex texture with sixteenth and thirty-second notes.

PROBENPARTITUR
Ausgabequalität gegenüber Original evtl. gemindert • Evaluation Copy - Quality may be reduced • Carus-Verlag

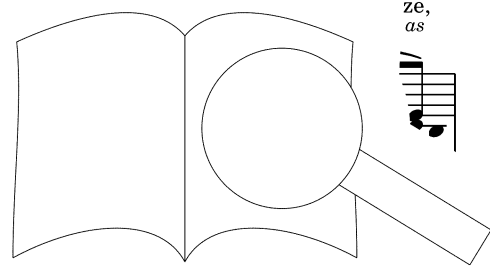

13

rein, — ich will Je - sum selbst be - gra - ben, ich will Je - sum selbst be - gra - ben,
 thine, — there a pre - cious grave I make thee, there a pre - cious grave I make thee,

16

ma - che dich, mein Her - ze, rein,
 let — my heart be pure — as thine,

18

ma - che dich, mein Her - ze, re: w. 2 m selbst be -
 let — my heart be pure — as re: ous grave I

20

gra - ben, ich will J sur
 make thee, there a Jke

22

— ze,
 — as

PROBENPARTIENUR
 Ausgabequalität gegenüber Original evtl. gemindert • Evaluation Copy - Quality may be reduced • Carus-Verlag

24

rein, ich will Je - sum selbst be - gra -
 thine, there a pre - cious grave I make

26

ben, ma - che dich, mein Her - ze, rein, ich will Je - sum selbst be - gra - ben, ich will Je - sum sel - be -
 thee, let my heart be pure as thine, there a pre - cious grave I make thee, there a pre - cious

Org

29

gra - ben.
 make thee.

Ob da caccia, Archi

32

34

PROBENPARTITUR
 Ausgabequalität gegenüber Original evtl. gemindert • Evaluation Copy - Quality may be reduced • Carus-Verlag

Denn er soll nun - mehr_ in
 Duell thou there, whom I a -

Org

tr

p

mir für und für, für und für sei-ne sü - ße Ru - he
 dore, ev - er more, ev - er more, there to sweet - est rest - be -

Ob da caccia, VI

Org

ha - ben, denn er soll nun - mehr ir fü und
 take thee, dwell thou there, whom I er

Ob da caccia, Archi

für sei-ne sü - ße he
 more there to es' be

- ne sü - ße Ru-he ha - ben.
 ere to sweet-est rest be-take - thee.

Org Ob da

Welt, geh aus, Welt, geh aus,
 World, a - way, world, a - way,

lass Je - sum ein, — Welt, geh aus, lass Je - sum ein!
 come Je - sus mine, — world a - way, come Je - sus mine!

Org Ob da caccia, Archi

Ma - che dich, mein Her - ze, rein, -
 Let my heart be pure as thine

ma ze, rein, — ich will Je - sum selbst he -
 as thine, there a pre - cious gro - ve I

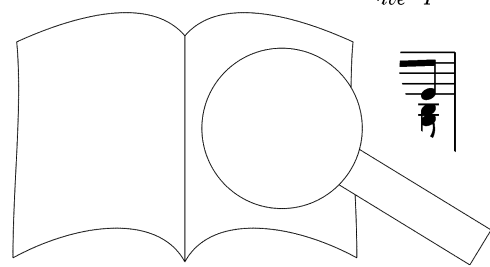

tr

gra - ben, ma - che dich, mein Her - ze, rein,
 make thee, let my heart be pure as thine,

ma - che dich, mein Her - ze, rein, — ich will Je - sum selbst be -
 let my heart be pure as thine, — there a pre - cious grave I

Je - sum selbst be - gra -
 pre - cious grave I make

tr

dich, mein Her - ze, rein be -
 heart be pure as thi I

PROBENPARTITUR
 Ausgabqualität gegenüber Original evtl. gemindert • Evaluation Copy - Quality may be reduced • Carus-Verlag

69

gra - - - - - ben, ma-che dich, mein Her-ze, rein, ich will Je - sum selbst be -
 make - - - - - thee, let my heart be pure as thine, there a pre-cious grave I

72

gra - ben, ich will Je - sum selbst be - gra - ben.
 make thee, there a pre-cious grave I make thee.

Ob da caccia, Archi

75

77

79

PROBEPARTITUR
 Evaluation Copy - Quality may be reduced • Carus-Verlag

66a. Evangelista (I)

Evangelista

Und Jo-seph nahm den Leib und wi-ckel-te ihn in ein rein Lein-wand und leg-te ihn in sein
The bod-y Jo-seph took, and wrapped it in a clean new lin-en cloth, and laid it in his

Org

4
 ei-gen neu Grab, wel-ches er hat-te las-sen in ei-nen Fels hau-en, und wäl-ze-te ei-nen gro-ßen
own new grave which he had hewn from out of the sol-id rock; and rolled a-migh'ne in

7
 Stein vor die Tür des Gra-bes und ging da-von. Es war ri- -le-na und die
front of the door of the sep-ul-chre, and went a-way. There wer sa-lene, and the

10
 an-de-re Ma-ri-a, die sat. ge- Grab. Des an-dern Ta-ges, der da
oth-er Mar-y, sat s'grave. Now on the mor-row, which

13
 ca-ge, ka-men die Ho-hen-pries-ter
-ra-tion, came then to-geth-er all of

to und
 te, and

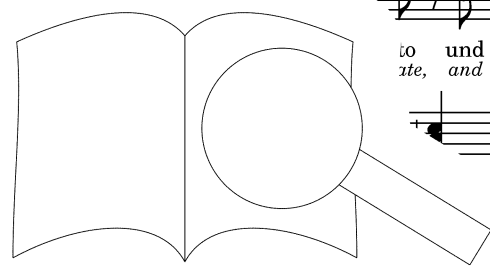
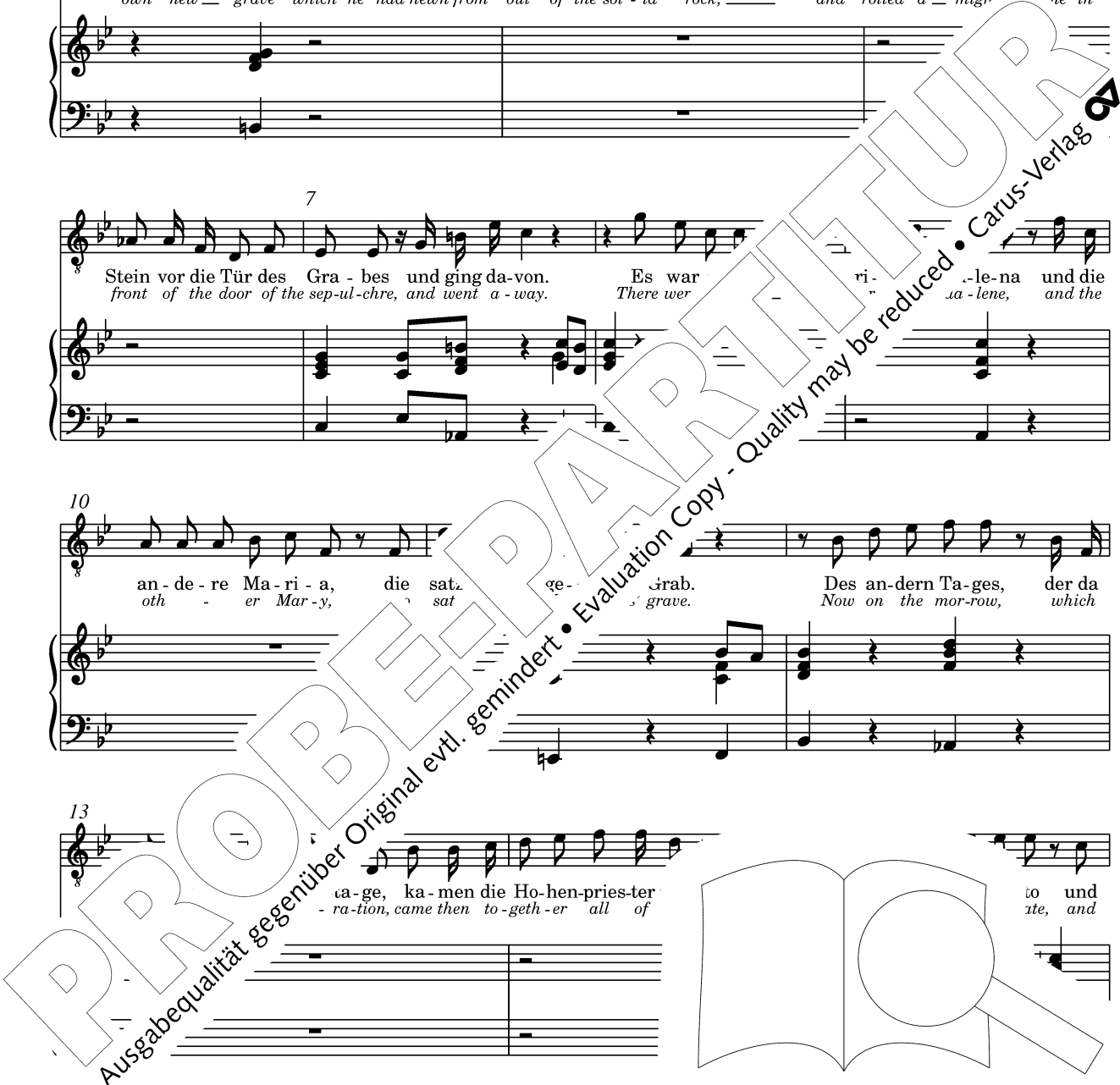

66b. Chorus (I+II)

16

I

Herr, wir ha - ben ge-dacht, dass die - ser Ver - füh-rer sprach, da er noch le-be-te:
 Sir, we bear - it in mind, that that base de - ceiv - er said, when he was yet a-live:

Herr, wir ha - ben ge-dacht, dass die - ser Ver - füh - rer sprach, da er noch le-be-te:
 Sir, we bear - it in mind, that that base de - ceiv - er said, when he was yet a-live:

Ev. Coro
 spra-chen: Herr, wir ha - ben ge-dacht, dass die - ser Ver - füh - rer sprach, da er noch le-be-te:
 said: Sir, we bear - it in mind, that that base de - ceiv - er said, when he was yet a-live:

Herr, wir ha - ben ge-dacht, dass die - ser Ver - füh - rer sprach, da
 Sir, we bear it in mind, that that base de - ceiv - er said, v

II

Herr, wir ha - ben ge-dacht, dass die - ser Ver - füh - rer sprach, da er noch le-be-te:
 Sir, we bear - it in mind, that that base de - ceiv - er said, when he was yet a-live:

Herr, wir ha - ben ge-dacht, dass die - ser Ver - füh - rer sprach, da er noch le-be-te:
 Sir, we bear - it in mind, that that base de - ceiv - er said, when he was yet a-live:

Herr, wir ha - ben ge-dacht, dass die - ser Ver - füh - rer sprach, da er noch le-be-te:
 Sir, we bear - it in mind, that that base de - ceiv - er said, when he was yet a-live:

Herr, wir ha - ben ge-dacht, dass die - ser Ver - füh - rer sprach, da er noch le-be-te:
 Sir, we bear - it in mind, that that base de - ceiv - er said, when he was yet a-live:

Ausgabequalität gegenüber Original evtl. gemindert. Evaluation Copy - Quality may be reduced. Carus-Verlag

20

I+II

Ich will nach drei - en Ta - - -
 "Up - on the third day I

Ich will nach drei - en Ta - gen wie - der auf - er - ste - - hen,
 "Up - on the third day I will rise a - gain in glo - - ry,

Ich will nach drei - en Ta - gen wie - der auf - er - ste - hen, nach drei - en Ta -
 "Up - on the third day I will rise a - gain in glo - ry, the third day I

Ich will nach drei - en Ta - gen wie - der auf - er - ste - - - - hen, ich will nach drei - en
 "Up - on the third day I will rise a - gain in glo - - - - ry, up - on the third day

23

- gen wie - der auf - er - ste - hen. De
 will rise a - gain in glo - ry." Do

wie - der auf - er - ste - hen, dass man das Grab ver - wah -
 rise a - gain in glo - ry, com - mand, that they shall keep a

- gen wie - der auf - er - ste - hen, Da - rum be - fiehl, dass man das Grab ver -
 will rise a - gain in glo - ry, Do thou com - mand, that they shall keep a

Ta - gen wie - der auf - er - ste - hen, Da - rum be - fiehl, dass man das Grab ver -
 I will rise a - gain in glo - ry, Do thou com - mand, that they shall keep a

re bis an den drit - ten Tag, auf dass nicht sei - ne
 for the space of these three days, lest his dis - ci - ples

wah - re bis an den drit - ten Tag, auf dass nicht sei - ne Jün - ger
 watch for the space of these three days, lest his dis - ci - ples come by

wah - re bis an den drit - ten Tag, auf dass nicht sei - ne Jün - ger kom -
 watch for the space of these three days, lest his dis - ci - ples come by night

wah - re bis an den drit - ten Tag, auf dass nicht sei - ne Jün - ger kom - men und
 watch for the space of these three days, lest his dis - ci - ples come by night there and

Jün - ger kom - men und steh - len ihn, un - d steh - len ihn und
 come by night there and steal him thence and steal him thence, and

kom - men und steh - len ihn und
 night there and steal him thence, and

men und steh - len ihn und
 there and steal him thence, and

steh - len ihn und sa -
 steal him thence, and say

steh - len ihn und sa -
 steal him thence, and say

PROBENPARTITUR
 Evaluation Copy - Quality may be reduced • Carus-Verlag

Ausgabequalität gegenüber Original evtl. gemindert

sa - gen zu dem Volk: Er ist auf - er - stan - den von den To - - - - - ten, und
 say to all the folk: "From the grave and death is he a - ris - - - - - en"; so

sa - gen zu dem Volk: Er ist auf - er - stan - den von den To - ten, und
 say to all the folk: "From the grave and death is he a - ris - en"; so

sa - gen zu dem Volk: Er ist auf - er - stan - den, auf - er - stan - den von den To - ten, und
 say to all the folk: "From the grave and death, from grave and death is he a - ris - en"; so

- gen zu dem Volk: Er ist auf - er - stan - den von den To - ten, und
 - to all the folk: "From the grave and death is he a - ris - so

wer - de der letz - te Be - trug -
 would this last er - ror be worse, .

wer - de der letz - te Be - trug är -
 would this last er - ror be worse, yea, -

wer - de der letz - te Be - trug är - ger, är -
 would this last er - ror be worse, yea be worse -

we - te Be - trug är -
 would this last er - ror be worse, yea, -

37

ger denn der ers - te, är - - ger denn der ers - - - te!
 than was the first one, worse than was the first one.

ger, är - - - ger denn der ers - - - te!
 be worse than was the first one.

ger denn der ers - te!
 than was the first one.

ger denn der ers - te!
 than was the first one.

66c. Evangelista, Pilatus (1)

(39) Evangelista Pilatus

Pi-la-tus sprach zu ih-nen: Da habt ihr die I er-wah-rets, wie ihrs wis-set!
 And Pi-late said to them: Ye have man-y wa. ... your watch as sure as may be.

Org

Evangelista

wah-re-ten das Grab mit Hü-terr
 Sep-ul-chre made sure with watch-me

67. Recitativo (I) (Quartetto) con Coro (II)

Zion und die Gläubigen / Zion and the faithful

a tempo

Basso solo

Tenore solo

I
Nun ist der Herr zur Ruh ge-bracht.
And now the Lord is laid to rest.

Die Müh ist
Thy pain is

II
Mein Je - - - su, gu - te Nacht!
Lord Je - - - sus, fare thee well!

Mein Je-su, mein Je-su, gu - te Nacht!
Lord Je-sus, Lord Je-sus, fare thee well!

Mein Je-su, mein Je-su, gu - te Nacht!
Lord Je-sus, Lord Je-sus, fare thee we'

Mein Je-su, mein Je-su, gu - te Nacht!
Lord Je-sus, Lord Je-sus, fare thee well!

Archi
+ Ob, Fl
p a tempo

4

I
aus, dieuns-re Sün-den ihm ge-macht.
done, for-give-ness for my sins is won.

O se-li-ge Ge-bei-ne, seht,
O precious blessed bod-y, look

II
u, - sus Je-su, gu-te Nacht!
Je-sus, fare thee well!

Je - - - su, gu - te Nacht!
- - - sus, fare thee well!

Mein Je-su, mein Je-su, gu-te Nacht!
Lord Je-sus, Lord Je-sus, fare thee well!

Mein Je-su, mein
Lord Je-sus, Lord

olo

I
 wie ich euch mit Buß und Reu be - wei - ne, dass euch mein Fall in sol - che Not ge-bracht!
that my tears of pen - i - tence may show thee, how my de - fault has brought to thee such woe.

II
 Mein Lord
 Mein Lord
 Mein Lord

I
 Soprano solo
 Habt le - bens - la. n tau - send Dank, dass
My thank - s - giv - ing stream, that

II
 Je - su, mein Je - su, gu - te Nar'
Je - sus, Lord Je - sus, fare - thee i
 Je - su, mein Je - su, gi
Je - sus, Lord Je - sus, f
 Je - su, meir
Je - sus, Lorc

Nacht!
well!

PROBENPARTITUR
 Ausgabequalität gegenüber Original evtl. gemindert • Evaluation Copy - Quality may be reduced • Carus-Verlag

I
 ihr mein See-len-heil so wert ge-acht!
 thou hast held my soul in such es-teem.

II
 Mein Je - su, mein Je - su, gu - te Nacht!
 Lord Je - sus, Lord Je - sus, fare thee well!

Mein Je - su, mein Je - su, gu - te Nacht!
 Lord Je - sus, Lord Je - sus, fare thee well!

Mein Je - - - - su, gu - te Nacht!
 Lord Je - - - - sus, fare thee well!

Mein Je - su, mein Je - su, gu - te Nacht!
 Lord Je - sus, Lord Je - sus, fare thee well!

68. Coro finale (I+II)

Fl, Ob, Archi

5

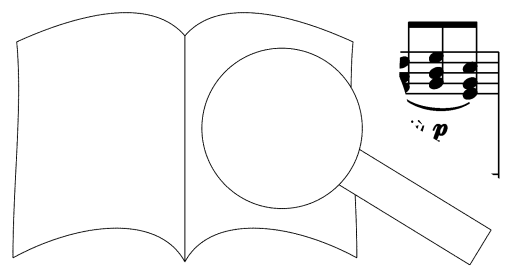

10

I+II

Wir set - zen uns
Here at thy grave

Wir set - zen uns
Here at thy grave

Wir set - zen uns
Here at thy grave

Wir set - zen uns
Here at thy grave

f

mf

15

mit Trä - nen nie - der und dir im Gra - be
sit we - all weep - ing, ar as in grief we

mit Trä - nen nie - der - fen dir im Gra - be
sit we - all weep - ing, thee as in grief we

mit Trä - nen ni - fen, ru - fen dir im Gra - be
sit we all thee, call thee as in grief we

mit Trä - nen ni - fen, ru - fen dir im Gra - be
sit we all thee, call thee as in grief we

Ausgabequalität gegenüber Original evtl. gemindert • Evaluation Copy - Quality may be reduced • Carus-Verlag

I

zu: Ru - he sanf-te, ru - he sanf-te, sanf - te ruh!
 weep: Sleep thou sweet-ly, sleep thou sweet - ly, sweet - ly sleep!

zu: Ru - he sanf-te, ru - he sanf-te, sanf - te ruh!
 weep: Sleep thou sweet-ly, sleep thou sweet - ly, sweet - ly sleep!

zu: Ru - he sanf-te, ru - he sanf - te, sanf - te ruh!
 weep: Sleep thou sweet-ly, sleep thou sweet - ly, sweet - ly sleep!

zu: Ru - he sanf - - - te, ru - he sanf - te, sanf-te ruh!
 weep: Sleep thou sweet - - - ly, sleep thou sweet - ly, sweet-ly sleep!

II

zu: Sanf-te ruh, ru - he sanf-te, s
 weep: Sweet-ly sleep, sleep thou sweet-ly, s
 ru. v!

zu: Sanf-te ruh, ru -
 weep: Sweet-ly sleep, sleep th. .at: eep!

zu: Sanf-t
 weep: Sweet ly, sanf - te ruh!
 ly, sweet - ly sleep!

zu: - - he sanf - te, sanf-te ruh!
 weep: sleep thou sweet - ly, sweet-ly sleep!

zu:
 weep:
 piu p
 f

26

32

p *più p* *f*

I+II

37

Wir set - zen uns mit Trä - nen nie - der und ru - - - fen dir
 Here at thy grave sit we - crie weep - ing, and call thee as

Wir set - zen uns r' - und ru - - - fen dir
 Here at thy grave su. and call thee as

Wir set - zen uns Trä - nen nie - der und ru - - - fen dir
 Here at thy grave we all weep - ing, and call thee as

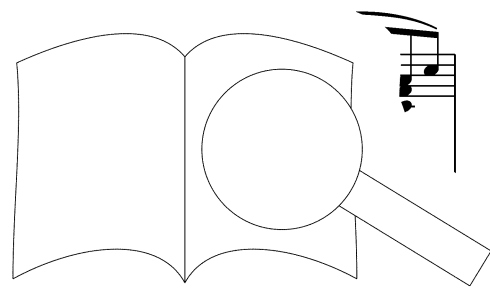

I

im Gra - be zu: Ru - he sanf-te, ru - he sanf-te, sanf - te ruh!
 in - grief we - weep: Sleep thou sweet-ly, sleep thou sweet-ly, sweet - ly sleep!

— im Gra - be zu: Ru - he sanf-te, ru - he sanf-te, sanf - te ruh!
 — in grief we - weep: Sleep thou sweet-ly, sleep thou sweet-ly, sweet - ly sleep!

im Gra - be zu: Ru - he sanf-te, ru - he sanf - te, sanf-te ruh!
 in grief we - weep: Sleep thou sweet-ly, sleep thou sweet - ly, sweet-ly sleep!

im Gra - be zu: Ru - he sanf - - - te, ru - he sanf -
 in grief we weep: Sleep thou sweet - - - ly, sleep thou sweet -

II

im Gra - be zu: Sanf-te ruh, - te ruh!
 in - grief we - weep: Sweet-ly sleep sw. - ly sleep!

— im Gra - be zu: sanf-te, sanf - te ruh!
 — in grief we - weep: Sweet-ly, sweet - ly sleep!

im Gra - be zu: ru - he sanf - te, sanf-te ruh!
 in grief we - weep: sleep, sleep thou sweet - ly, sweet-ly sleep!

im Gra - be af - te ruh, ru - he sanf - te, sanf-te ruh!
 in grief we sweet - ly sleep, sleep thou sweet - ly, sweet-ly sleep!

p *più p*

PROBEPARTITUR
 Ausgabequalität gegenüber Original evtl. gemindert • Evaluation Copy - Quality may be reduced • Carus-Verlag

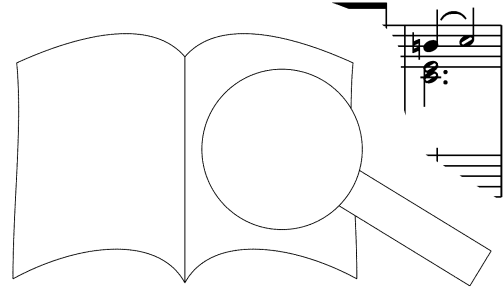

I

Ruht, ihr aus - - - ge-sog - nen Glie - der, ruht, ihr
Rest, thou wea - - - ry, tor - tured bod - y, Rest, - thou

II

Ru - het ru
Sleep tho est

est - het wohl!
thou well!

et sanf - te, ru - het wohl!
thou sweet - ly, rest thou well!

I

aus - - - ge-sog - nen Glieder! Eu - er Grab und
wea - - - ry, tor - tured bod - y! Let thy tomb - stone

aus - - - ge-sog - nen Glieder! Eu - er Grab und
wea - - - ry, tor - tured bod - y! Let thy tomb - stone

aus - ge - sog - nen Glieder! Eu - er Grab und
wea - ry, - tor - tured bod - y! Let thy tomb - stone

aus - ge - sog - nen Glieder! Eu - er
wea - ry, - tor - tured bod - y! Let

II

Ru - het sanfte, wo. Ru - het wohl!
Sleep thou sweet-ly .ll. t-ly, rest thou well! -

se, ru - het wohl!
t-ly, rest thou well! -

sep - - - - - het!
well!

p

PROBE PARTITUR
Ausgabequalität gegenüber Original evtl. gemindert • Evaluation Copy - Quality may be reduced • Carus-Verlag

61

I

Lei - chen - stein soll dem ängst - li - chen Ge - wis - sen ein be - que - mes
 and thy grave be the sweet al - le - vi - a - tion, in our woe the

Lei - chen - stein soll dem ängst - li - chen Ge - wis - sen ein be - que - mes
 and thy grave be the sweet al - le - vi - a - tion, in our woe the

Lei - chen - stein soll dem ängst - li - chen Ge - wis - sen ein be - que - mes
 and thy grave be the sweet al - le - vi - a - tion, in our woe the

Lei - chen - stein soll dem ängst - li - chen Ge - wis - sen ein be - que - mes
 and thy grave be the sweet al - le - vi - a - tion, in our woe the

66

I

Ru - he - kis - sen und der See - len Ruh st^r See -
 con - so - la - tion, which our wea - ry spir - wea -

Ru - he - kis - sen und der See - len Ruh - statt, der See -
 con - so - la - tion, which our wea - ry spir - its, our wea -

Ru - he - kis - sen und der See - len Ruh - statt, der See -
 con - so - la - tion, which our wea - ry spir - its, our wea -

Ru - he - kis - sen und der See - len - - statt, der See -
 con - so - la - tion, which our wea - ry - - its, our wea -

II

net sanf - te, sanf - te ruht! -
 thou sweet - ly, rest thou well! -

Ru - het sanf - te, sanf - te ruht! -
 Sleep thou sweet - ly, rest thou well! -

Ru - het sanf - te, sanf - te ruht! -
 Sleep thou sweet - ly, rest thou well! -

Ru -
 Sleep

71

I

len Ruh - statt sein. Höchst ver - gnügt, höchst ver - gnügt
 ry spir - its - crave. Sweet - ly - sleep, sweet - ly - sleep, -

len Ruh - statt sein. Höchst ver - gnügt, höchst ver -
 ry spir - its - crave. Sweet - ly - sleep, sweet - ly

len Ruh - statt sein. Höchst ver - gnügt, höchst ver - gnügt
 ry spir - its - crave. Sweet - ly - sleep, sweet - ly - sleep, -

len Ruh - statt sein. Höchst ver - gnügt, höchst ver -
 ry spir - its - crave. Sweet - ly - sleep, sweet - ly

76

I

schlum mern da - mern da -
 sink to - slum

gnügt schlum - - - r - dic - ein.
 sleep, sink - - - r - u - deep.

schlum mern - - - gen - ein.
 sink to - and - deep.

gnügt schlum - - - e Au - gen ein.
 sleep, sink - - - oer sweet and deep.

schlum mern da - mern da -
 sink to - slum

gnügt schlum - - - r - dic - ein.
 sleep, sink - - - r - u - deep.

schlum mern - - - gen - ein.
 sink to - and - deep.

gnügt schlum - - - e Au - gen ein.
 sleep, sink - - - oer sweet and deep.

PROBE PARTITUR
 Ausgabequalität gegenüber Original evtl. gemindert • Evaluation Copy - Quality may be reduced • Carus-Verlag

85

p *piu p*

I+II

90

Wir set - zen uns
Here at thy grave

Wir set - zen uns
Here at thy grave

Wir set - zen uns
Here at thy grave

Wir set - zen
Here at thy

f *mf*

95

mit Trä - nen nie - der
sit we - all weep - ing,

mit Trä - nen nie
sit we - all weep

mit Trä - nen
sit we all'

mit sit

fen dir im Gra - be
thee as in grieve

fen, ru - fen dir im Gra - be
Thee, call thee as in grieve

und ru - fen dir im Gra - be
and call thee as in grieve

PROBENPARTITUR
Ausgabequalität gegenüber Original evtl. gemindert • Evaluation Copy - Quality may be reduced • Carus-Verlag

100

p *f*

I

zu: Ru - he sanf-te, ru - he sanf-te, sanf - te ruh!
 weep: Sleep thou sweet-ly, sleep thou sweet - ly, sweet - ly sleep!

p *f*

zu: Ru - he sanf-te, ru - he sanf-te, sanf - te ruh!
 weep: Sleep thou sweet-ly, sleep thou sweet - ly, sweet - ly sleep!

p *f*

zu: Ru - he sanf-te, ru - he sanf - te, sanf - te ruh!
 weep: Sleep thou sweet-ly, sleep thou sweet - ly, sweet - ly sleep!

p *f*

zu: Ru - he sanf - - - te, ru - he sanf - te, sanf-te ruh!
 weep: Sleep thou sweet - - - ly, sleep thou sweet - ly, sweet - ly sleep!

più p *f*

II

zu: Sanf-te ruh, ru - he sanf-te, s^r r^u
 weep: Sweet-ly sleep, sleep thou sweet-ly, lee^r

più p *f*

zu: Sanf-te ruh, ru - ' san
 weep: Sweet-ly sleep, sleep t. anⁱ eep!

più p

zu: Sanf-te ruh!
 weep: Sweet-ly sleep!

più p

zu: ruh - he sanf - te, sanf-te ruh!
 weep: eep thou sweet - ly, sweet-ly sleep!

più p *f*

106

112

p *p*_ù *p* *f*

I+II

117

Wir set - zen uns mit Trä - nen r - fen dir
 Here at thy grave sit we all - thee as -

Wir set - zen uns mit - und ru - - - fen dir
 Here at thy grave sit - and call - - - thee as -

Wir set - zen uns - der und ru - - - fen dir
 Here at thy grave weep - ing, and call - - - thee as

Wir set - zen ä - nen nie - der und ru - - - fen dir
 Here at thv we all weep - ing, and call - - - thee as

I

im Gra - be zu: Ru - he sanf-te, ru - he sanf-te, sanf - te ruh!
 in grief we weep: Sleep thou sweet-ly, sleep thou sweet-ly, sweet - ly sleep!

im Gra - be zu: Ru - he sanf-te, ru - he sanf-te, sanf - te ruh!
 in grief we weep: Sleep thou sweet-ly, sleep thou sweet-ly, sweet - ly sleep!

im Gra - be zu: Ru - he sanf-te, ru - he sanf - te, sanf-te ruh!
 in grief we weep: Sleep thou sweet-ly, sleep thou sweet - ly, sweet-ly sleep!

im Gra - be zu: Ru - he sanf - - - te, ru - he sanf - t
 in grief we weep: Sleep thou sweet - - - ly, sleep thou sweet - t

II

im Gra - be zu: Sanf-te ruh, e ruh!
 in grief we weep: Sweet-ly sleep s. - ly sleep!

im Gra - be zu: ru sanf-te, sanf - te ruh!
 in grief we weep: s. S. sweet-ly, sweet - ly sleep!

im Gra - be zu: ru - he sanf - te, sanf-te ruh!
 in grief we weep: sleep, sleep thou sweet - ly, sweet-ly sleep!

im Gra - be e - te ruh, ru - he sanf - te, sanf-te ruh!
 in grief we eet - ly sleep, sleep thou sweet - ly, sweet-ly sleep!

p *più p*

Soli Deo Gl
 Fine

PROBEEPARTITUR
 Ausgabequalität gegenüber Original evtl. gemindert • Evaluation Copy - Quality may be reduced • Carus-Verlag